

מועצה אזורית באר טוביה

מכרז פומבי מס' 62/2020

הזמנה להציע הצעות

מועצה אזורית באר טוביה (להלן: "המועצה"), מודיעה בזאת על פרסום מכרז פומבי מס' 62/2020 בנושא ביצוע עבודות תחזוקה במערכות הביוב הגרביטציוניות, קווי ניקוז וקווי סניקה בתחום שיפוט מועצה אזורית באר טוביה - לתקופה של 12 חודשים (להלן: "המכרז") עם אפשרות למועצה בלבד להאריך ההתקשרות עד לארבע תקופות נוספות (באותם התנאים) של 12 חודשים כל אחת (להלן: "האופציה השנתית"), ומזמינה את הציבור המעוניין להגיש הצעות למכרז, והכל כמפורט בהזמנה זו ובמסמכי המכרז, הסכם ההתקשרות ונספחיו.

העבודות היוזמות שיבוצעו כמפורט במפרט הטכני הינם עד לסך של 2 מיליון ₪. מובהר, כי אין במידע זה משום התחייבות של המועצה לגבי היקף העבודות שיבוצעו בפועל במסגרת מכרז זה, וכן כי המועצה תעביר הזמנות עבודה לביצוע עבודות בהתאם לתקציבה המאושר וצרכיה, והזוכה יהיה זכאי לתשלומים אך ורק בהתאם ועל פי הזמנות העבודה, שתועברנה אליו בפועל, כמפורט בחוזה ההתקשרות שבמסמכי המכרז.

בנוסף, בידי המועצה הזכות להרחיב המכרז ע"י תוספת עבודות שיבטאו הגדלת ההיקף הכספי ב - 50% בשנה נתונה, והכל לפי שיקול דעתה הבלעדי.

ככל ותנוצל האופציה השנתית, הרי שהמחירים יעודכנו כל פעם בחלוף 12 חודשים (ללא הפרשים בגין העבר) בהתאם לשיעור עליית מדד תשומות הבניה המתפרסם ע"י הלשכה המרכזית לסטטיסטיקה (רק אם הייתה עליה בממד האמור בשים לב לממד הבסיס שיהא הממד הידוע האחרון ביום מתן צו התחלת עבודה מידי שנה).

1. תנאי סף:

ההשתתפות במכרז תהיה מותנית בעמידת המציע עצמו, נכון למועד האחרון להגשת הצעות, בכל תנאי הסף המפורטים כדלהלן:

1.1 על המציע להיות רשום בכל מרשם המתנהל על פי דין הצריך לעניין נושא ההתקשרות, וכן קיומם של רישיונות הנדרשים על פי דין; מבלי לגרוע מהאמור לעיל, על המציע להיות קבלן רשום בעל סיווג 260 ב-1 עפ"י חוק רישום קבלנים לעבודות הנדסה בנאיות, תשכ"ט-1969.

1.2 על המציע להיות בעל של 3 ביוביות לפחות (אפשר שתי ביוביות בבעלות של הקבלן וביובית נוספת בחוזה השכרה).

להלן רשימת דרישות מינימליות לביוביות:

- ביוביות מסוג ביובית משולבת במשקל כולל 15 טון כל אחת (יניקת הביוב ופריצת קווי ביוב בעזרת מים בלחץ גבוה), משנת יצור 2014 ומעלה.
- לביוביות צריך להיות רישיון עסק "שפכים וקולחים - הובלתם במכליות", בתוקף.

1.3 על המציע להיות בעל ניסיון מוכח (באסמכתאות) של 5 שנים לפחות בביצוע עבודות דומות, בין קבלן ראשי ובין קבלן משנה. המציע ביצע לפחות עבודה אחת קודמת בהיקף כספי או

כמותי השווה להיקף העבודה שבמכרז, או כי המציע ביצע לפחות שלוש עבודות קודמות, שההיקף הכספי או הכמותי של כל אחת מהן שווה למחצית ההיקף כאמור של העבודה שבמכרז.

1.4 למציע היו לפחות בשנה אחת מבין השנים 2016-2019 הכנסות מביצוע עבודות דומות, בסך שאינו נמוך מ-1.5 מיליון ש"ח (לא כולל מע"מ). על המציע לצרף להצעתו אישור רו"ח המאשר עמידתו בתנאי זה.

1.5 המציע יצרף להצעתו ערבות בנקאית אוטונומית בלתי מותנית בסך של 50,000 ₪, בהתאם לנוסח המצ"ב נספח ג', אשר תוקפה יהא עד לתאריך 28.2.2021 (להלן: "הערבות"). במידה והוארך תוקף ההצעה כאמור בסעיף 9.5 להלן, ימסור המציע אישור בכתב של הערב עפ"י הערבות על הארכת תוקף הערבות באותו משך זמן של הארכת תוקף ההצעה. אישור זה יימסר בתוך 10 ימים מקבלת הודעת המועצה על הארכת תוקף ההצעה. הערבות תשמש כפיצוי קבוע, מוסכם ומוערך מראש, למקרה בו המציע יזכה במכרז ולא יעמוד בדרישות המפורטות בהזמנה זו ו/או לא יממש את זכייתו והכל כמפורט להלן.

2. מסמכי ההצעה

על המציע לצרף להצעתו את המסמכים המעידים על קיום כל תנאי הסף על ידו ובין היתר, את המסמכים המפורטים כלהלן:

2.1 תעודה המעידה על היות המציע עוסק מורשה/מלכ"ר לעניין חוק מס ערך מוסף.

2.2 מציע שהינו תאגיד: תעודת התאגדות ותמצית דו"ח רשם החברות / השותפויות מעודכן למועד הגשת ההצעה; ובנוסף – אישור עו"ד / רו"ח המכיל את שמות המנהלים של התאגיד, שמות האנשים שחתימתם מחייבת את התאגיד ואישור כי ביצוע העבודות וההתקשרות בחוזה זה לביצוען הינן במסגרת סמכויות התאגיד.

2.3 אישור בר תוקף לפי חוק עסקאות גופים המעיד, כי המציע מנהל ספרי חשבונות ורשומות ומדווח לרשויות המס כחוק.

2.4 אישור מרשם הקבלנים על רישום כחוק מורשים בענפים ראשיים **260** ובהתאם להיקף העבודות המוזמנות **ב-1**.

2.5 פרטי המציע, הצעתו והצהרתו – נספח א'.

2.6 פירוט הגופים והמוסדות עבורם ביצע ו/או מבצע המציע עבודות דומות בהיקפן ובתיאורן לעבודות נושא מכרז זה, וזאת בהתאם לנספח ב'. על הפירוט לכלול שמות ממליצים באותו גוף ומספרי טלפון. כמו כן, יצרף המציע מסמכים, אישורים, המלצות ואסמכתאות לגבי עמידתו בתקן, ניסיונו ואיתנותו הפיננסית, כפי הנדרש בחלק תנאי הסף.

2.7 ערבות הצעה בהתאם לנוסח ערבות בנקאית להשתתפות במכרז – נספח ג'.

2.8 מפרט טכני מיוחד וכתב כמויות (מחירון המועצה) – נספח ד'.

- 2.9. הסכם ההתקשרות: הסכם תנאים מיוחדים – נספח ה'1, הסכם תנאים כלליים – נספח ה'2.
- 2.10. תצהיר בדבר העסקת עובדים זרים כדין ותשלום שכר מינימום – נספח ו'.
- 2.11. נוהל בטיחות וגהות – נספח ז'.
- 2.12. דף מידע והדרכה – בטיחות למבקרים/נהגים/קבלנים – נספח ח'.
- 2.13. נספח ביטוחים – נספח ט'.
- 2.14. הצהרה בדבר קרבה משפחתית לעובד המועצה או לחבר המועצה – נספח י'.
- 2.15. הצהרה על היעדר תביעות – נספח יא'.

3. ערבות הצעה:

- 3.1. המועצה תהא רשאית לחלט את סכום הערבות שניתנה להבטחת קיום ההצעה בהתאם לנספח ג' (להלן: "ערבות ההצעה"), או כל חלק ממנו, כל אימת שהמשתתף לא יעמוד בהתחייבויותיו על פי תנאי המכרז או אם התקיים בו אחד מאלה, וזאת לאחר שתניתן לו הזדמנות להשמיע את טענותיו:
- 3.1.1. הוא נהג במהלך המכרז בעורמה, בתכסיסנות או בחוסר ניקיון כפיים.
- 3.1.2. הוא מסר לועדת המכרזים מידע מטעה או מידע מהותי בלתי מדויק.
- 3.1.3. הוא חזר בו מההצעה שהגיש למכרז לאחר חלוף המועד האחרון להגשת ההצעות במכרז.
- 3.1.4. אחרי שנבחר כזוכה במכרז הוא לא פעל לפי ההוראות הקבועות במכרז שהן תנאי מוקדם ליצירת ההתקשרות של המועצה עמו. לא עמד המציע בדרישות האמורות או בחלקן ובמועד שנקבע לכך תהיה המועצה רשאית לחלט את ערבות ההצעה ולא לאשר את זכייתו במכרז בהתאם לשיקול דעתה הבלעדי, זאת מבלי לפגוע בכל זכות ו/או תרופה אחרות המוקנות למועצה על פי דין ו/או הסכם. המועצה תהא רשאית בנסיבות המתוארות לעיל, מבלי לתת כל הודעה או התראה, להתקשר בהסכם עם מציע אחר, וזאת לפי שיקול דעתה הבלעדי. הזוכה אשר הוחלף, יהיה חייב בפיצוי המועצה בשיעור ההפרש שבין הצעתו לבין הצעת המציע שנבחר במקומו עקב אי מילוי תנאי הוראות מסמכי המכרז, כולם או מקצתם.
- 3.2. על אף האמור מובהר בזאת כי ועדת המכרזים תהא רשאית, אך לא חייבת, לקבל הצעה על אף פגם טכני בנוסח ערבות ההצעה, וזאת אם שוכנעה, לפי מיטב שיקול דעתה, כי החריגה בנספח נוסח הערבות נעשתה בתום לב וכי אין בה כדי להקנות יתרון בלתי הוגן או לפגוע בעקרון השוויון בין המציעים.
- 3.3. אם הצעתו של המציע תדחה או תפסל, תשחרר המועצה את הערבות בסמוך לאחר ההודעה על דחייתה, ובכל מקרה לא יאוחר משלושה חודשים מהמועד האחרון של הגשת ההצעה. אם הצעתו תתקבל, תשחרר הערבות תוך 3 ימים מיום שהמציע יחתום על הסכם ההתקשרות וימציא ערבות להבטחת מילוי התחייבויותיו בנוסח נספח ג', ואישור קיום ביטוחים ע"פ הנחיות נספח הביטוח (נספח ט) וכאמור בהוראות הספציפיות לעניין זה בהסכם "תנאים כלליים" (נספח ה'2) ובסכום כאמור בו (להלן: "ערבות ביצוע").

3.4. מציע שהצעתו נתקבלה ולא יחתום על ההסכם ו/או לא ימציא ערבות ביצוע אן את אישור קיום הביטוחים חתום כיאות והתואם את דרישות הביטוח ע"פ נספח ט' תוך 7 ימים מיום שיידרש לכך על ידי המועצה, תהא המועצה רשאית לחלט את סכום ערבות ההצעה לטובתה,

וזאת כפיצוי מוסכם ומוערך מראש בגין הנזק אשר ייגרם לה עקב כך, וזאת ללא צורך בהוכחתו, ומבלי לגרוע מכל זכות אחרת של המועצה לרבות הזכות לתבוע נזקים גדולים יותר ו/או לתבוע את אכיפת ביצוע העבודה על המציע ו/או לקבל הצעה אחרת ו/או לבטל את המכרז ו/או לנקוט בכל צעד אחר.

4. ההצעה:

על המציע לפרט בהצעתו המצורפת בנספח א', הנחה ביחס למחירים הנקובים בנספח ד' (להלן: "מחירון המועצה"); וביחס למחירים הנקובים ב"מאגר מחירים לענף הבניה" המתפרסם על ידי דקל שרותי מחשב להנדסה בע"מ, מהדורת 03/2020 – כאשר ממחירי מחירון דקל יש לגלם הפחתה מראש של 20% (עשרים אחוזים) כמחיר הבסיס (להלן: "מחירון דקל").

(למען הסר ספק, ממחירון דקל המצורף יש להפחית 20%. מחירון המועצה אינו מופחת אלא על-פי המצורף).

בהתאם לאמור, ימולא בכתב יד ע"י המציע בהצעתו - הנחה כללית עד 20% (כולל) על מחיר מחירון המועצה ומחירון דקל בסיס (מופחת כאמור). ההנחה הינה כללית ומתייחסת לכל אחד ואחד מהסעיפים הספציפיים והתמורה הנקובה בצדס (מהמחיר המופחת כאמור). הסתייגות ו/או תיקון מחיר על גבי המחירון לא יתקבל ויכול ויביא לפסילת ההצעה כולה.

לא יהיו תוספות על היקפי עבודה או הפעלת קבלני משנה, בין לעניין מחירון המועצה ובין בתשלום ע"פ מחירון דקל.

ככל שהמחירים הנקובים במחירון המועצה אינם כוללים מע"מ (כמצוין שם), הוא יתווסף בהתאם לשיעורו ע"פ הדין מעת לעת.

4.1. מבלי לגרוע מכלליות האמור לעיל, המחיר בהצעת המציע יהיה קבוע, לא תינתן הצמדה למדד מעבר לאמור לעיל ו/או תוספות כלשהן וכל מחיר הנקוב בהצעה ייחשב ככולל את כל הדרוש לביצוע העבודות בשלמותן, לרבות, אך לא רק, עלויות שכר כוללות מכל סוג לרבות זכויות סוציאליות, חומרי עבודה, הוצאות הובלה, ביטוח, תקורה, התייקרויות וכן הוצאות בלתי צפויות מראש.

4.2. "מחיר" פירושו המחיר בהתאם להצעת הקבלן כאמור בנספח א', דהיינו ובסדר העדיפויות כדלקמן: מחיר לפי "מחירון המועצה" (כפי הגדרתו בהזמנה להציע הצעות) או בעדיפות שניה לפי הצעת הקבלן כהנחה מהמחיר הנקוב ב"מאגר המחירים לענף הבניה" המתפרסם על ידי דקל שירותי מחשב להנדסה בע"מ ("מחירון דקל"): מבוסס על מחירון מהדורה 03/2020 בהנחה של 20% (ללא תוספת מחיר בגין קבלן ראשי).

4.3. מובהר במפורש, חזור והדגש, כי אם מצוי פריט המחיר בהצעת הקבלן למכרז בעד סעיף כלשהו של סעיפי כתב הכמויות או המפרט – בפרק מחירון המועצה, שאז יחול המחיר ע"פ כתב הכמויות

הספציפי כאמור בנספח ד' ונספח א' בהתאם ולפי הענין. כך שעל אף האמור במחירון דקל, ייחשב המחיר כהגדרתו בכתב הכמויות הספציפי - מחירון המועצה.

5. בחינת ההצעות:

5.1. המציע נדרש להגיש את הצעתו כמפורט בנספח א'.

5.2. להלן אמות המידה והמשקולות לניקוד ההצעה:

המשקל היחסי	אמות המידה	
80%	המחיר המוצע.	1
10%	איכות הטובין, העבודה, השירות המוצעים או נתונים מיוחדים להם והתאמתם למועצה.	2
10%	ניסיון המציע בכלל ו/או עקב ניסיון של המועצה עמו בפרט.	3

5.3. ציון המחיר לכל הצעה יתקבל על ידי חלוקת מחיר ההצעה הזולה ביותר במחיר ההצעה הנבחרת, והתוצאה תוכפל ב-100:

$$100 * \frac{\text{מחיר ההצעה הזולה ביותר}}{\text{מחיר ההצעה נבחרת}} = \text{ציון מחיר}$$

5.4. חישוב הציון הכולל ודירוג ההצעה: הציון הכולל במכרז יחושב על-ידי שקלול האיכות וציון המחיר באופן הבא:

$$\text{הציון הכולל} = \text{ציון האיכות} \frac{20}{100} + \text{ציון המחיר} \frac{80}{100}$$

5.4. עבור רכיב ההצעה הכספי (סעיף 1 בטבלה) יינתנו 80% מן הציון הכולל של ההצעה, ועבור רכיב ההצעה האיכותי (סעיפים 2 ו-3 בטבלה, להלן: "הרכיב האיכותי") יינתנו 20%. ההצעה הכספית הזולה ביותר תקבל את הציון המקסימאלי עבור הרכיב הכספי, וכל יתר ההצעות הכספיות ידורגו באופן יחסי אליה ע"י חלוקה של ההצעה הזולה ביותר, בעלותה של ההצעה הנבדקת, ומוכפל ב-80.

5.5. לצורך ניקוד ברכיב האיכותי תהא ועדת המכרזים רשאית להתרשם מניסיונו ומקצועיותו של המציע וזאת, בין היתר, על פי בירורים ו/או נתונים ו/או הבהרות שיתקבלו מן המציעים ו/או מן

הממליצים ו/או מאחרים (לרבות ניסיונה של המועצה עצמה מהתקשרויות קודמות שלה עם המציע) ו/או מהמלצות.

5.6. מובהר כי ועדת המכרזים תהא רשאית, אך לא חייבת, לקבל הבהרות או תשובות, בכתב או בע"פ, לערוך בדיקות, ולעשות כל פעולה שתמצא לנכון בנוגע לבחינת איכות הרכיב האיכותי של ההצעה, וכן שלא לקבל כל הצעה שציון האיכות שלה נמוך מ-11% (בסעי' 2 ו-3 לעיל, כאמור בטבלה המפורטת בסעיף 5.2) אפילו אם הציון המשוקלל של אותה הצעה הוא הגבוה ביותר, והכל לפי שיקול דעתה המקצועי של הועדה.

5.7. על אף האמור לעיל, תהיה המועצה רשאית שלא לבחור בהצעה שקיבלה את הציון הכולל הגבוה ביותר, או לבטל הודעת זכייה למציע, בפרט, אך לא רק, בשל כך שלמועצה קיים חשש ממשי שהמציע לא יעמוד בהתחייבויותיו, בין היתר עקב ניסיונו (או ניסיון קודם של המועצה עימו), יכולתו או מצבו הכלכלי העדכני של המציע, ו/או כי לדעת המועצה ההצעה אינה כדאית כלכלית למציע ו/או אם לפי שיקול דעתה של המועצה ההצעות, או מי מהן, אינן איכותיות מספיק על מנת שהעבודות תבוצענה כראוי, והכל לפי שיקול דעתה של המועצה, לרבות כתוצאה של ניסיון עבר של המועצה עם המציע ככל שהיה.

5.8. החליטה המועצה שלא לבחור בהצעה בעלת הציון הכולל הגבוה ביותר, תינתן למציע שהצעתו זכתה בציון הכולל הגבוה ביותר הזדמנות להביא את טענותיו בפני ועדת המכרזים, ולאחר מכן, במידה שלא שונתה ההחלטה, תפרט ועדת המכרזים בכתב את הנסיבות המיוחדות והטעמים המיוחדים שהביאו להחלטה כאמור.

5.9. המועצה תהיה רשאית, אך לא חייבת, לקיים תמחור כספי נוסף (best and final), וזאת במקרים הבאים: במקרה שמספר המציעים שעברו את תנאי הסף זכו בציון סופי זהה שהינו הגבוה ביותר; במקרה בו יותר מהצעה אחת שעמדו בתנאי הסף זכו בציון סופי זהה שהינו הגבוה ביותר; או במקרה בו תהא המועצה מעוניינת לפצל או לאחד את העבודות למס' קבלנים או קבלן אחד. אין באמור בסעיף זה בכדי לחייב את המועצה או לגרוע מסמכויותיה על פי דין לבטל את המכרז.

5.10. ועדת המכרזים שומרת על זכותה שלא לבחור את ההצעה הכוללת/נפרדת הזולה ביותר; ותוכל בנסיבות שיצדיקו זאת בהתאם לשיקול דעתה לפצל את המכרז ליותר מזוכה אחד בהתאם להצעה הנמוכה ביותר פר אזור/מתחם או לקבוע קבלן זוכה יחיד לכלל העבודות או לחלקן במאחד לרבות לעניין העבודות היזומות בנפרד; לקבל חלק של הצעה; לא לקבל אף הצעה כלל; לבחור זוכה שני ושלישי, במקרה שבו ההתקשרות עם הזוכה הראשון לא תצא אל הפועל מסיבה כלשהי. למען הסר ספק, יובהר כי במקרה בו המועצה תבחר יותר מהצעה אחת מתאימה, תהא המועצה רשאית לחלק את השירותים בין המציעים הזוכים לפי שיקול דעתה הבלעדי ובכפוף לצרכיה מבלי שתהיה למי מהזוכים טענה ו/או תביעה בעניין.

6. עיון במסמכי המכרז ואופן רכישתם:

- 6.1. מסמכי המכרז יוצעו למכירה במשרד מח' הנדסה המועצה בבניין המועצה באזור התעשייה באר טוביה, מתאריך **22.10.2020** ובין השעות **9:00-15:00** בלבד, תמורת סכום של **1,000** ₪ שלא יוחזר בשום מקרה, לרבות בשל ביטול המכרז.
- 6.2. ועדת המכרזים לא תקבל כל הצעה שמסמכי המכרז שלה לא התקבלו ישירות ממשרדי המועצה.
- 6.3. הצעה תוגש אך ורק על גבי מסמכי המכרז ויצורף לה העתק קבלה המוכיחה את רכישת מסמכי המכרז ע"י המציע עצמו.

7. השתתפות במפגש קבלנים:

- 7.1. ביום **27.10.2020** שעה **11:00** ייערך סיור במקום ביצוע הפרויקט. מקום המפגש הינו ב- **משרדי מחלקת ההנדסה (בניין המועצה קומה 3)**. מובהר במפורש, **כי על כל מציע במכרז חלה חובת השתתפות בסיור, זולת אם נקבע אחרת**. במסגרת הסיור תינתן אפשרות למשתתפים בסיור לשאול שאלות ובמידת הצורך, לפי שיקול דעת נציג המועצה, יינתנו הסברים והבהרות. למען הסק ספק, מובהר מפורשות, כי לא יהיה בהסברים ובהבהרות שיינתן בע"פ במהלך הסיור כדי לשנות את האמור במסמכים ו/או להוות מצג כלשהו ו/או כדי לחייב את המועצה בכל צורה שהיא, אלא אם הם יועלו על הכתב על ידי המועצה ויימסרו לכל המשתתפים בסיור.

8. נוהל העברת שאלות והבהרות:

- 8.1. נציג המועצה לעניין מכרז זה – **מר איגור גיט, מהנדס חברה לפיתוח המועצה**.
- 8.2. שאלות והבהרות בקשר להזמנה ניתן להפנות בכתב באמצעות פקסימיליה בלבד לפקס שמספרו **08-8509744** עד ולא יאוחר **מיום 29.10.2020 שעה 12:00**, תוך ציון מסמך המכרז ונושא הפרויקט. באחריות המציע לוודא קבלת השאלות במועצה.
- 8.3. המועצה רשאית, בכל עת, קודם למועד האחרון להגשת ההצעות למכרז, להכניס שינויים ותיקונים במסמכי המכרז, ביוזמתה או בתשובה לשאלות המשתתפים. השינויים והתיקונים כאמור, יהוו חלק בלתי נפרד מתנאי המכרז ויובאו, בכתב, לידיעתם של כל רוכשי מסמכי המכרז.

9. סתירות ו/או אי התאמות:

- 9.1. ככל שלדעת המציע, קיימים במסמכי המכרז סתירות או אי בהירויות, המציע יוכל לפנות, בכתב, עד ליום האחרון להגשת שאלות הבהרה ובמסגרתן, תוך פרוט זהותו ופרטי מספר פקס לשם פרוט ההבהרות, הסתירות, השגיאות, אי התאמות או ספקות שימצא בקשר למובנו המדויק של כל סעיף או כל פרט שהוא. המועצה אינה מתחייבת להשיב לפניית כאמור, ואי מתן תשובה תחשב כתשובה שלילית, דחיית הבקשה וכד'. ככל שהפניות תיענינה, הן תועברנה אל כל רוכשי מסמכי המכרז ותהווינה חלק בלתי נפרד ממסמכי המכרז.
- 9.2. מי שלא יפנה כאמור, יהיה מנוע מלטעון טענות בדבר אי סבירות ו/או אי בהירות, שגיאות, אי התאמות, טעות וכיו"ב, וטענות כאלה מצד מי שלא ינהג כאמור לעיל - לא תשמענה.

9.3. בכפוף להבהרות או תיקונים שיועברו כאמור לעיל, במקרה של סתירה בין הוראות שונות שבמכרז, על כל מסמכיו, תגבר ההוראה המיטיבה עם המועצה, לפי פירושה ושיקול דעתה של המועצה.

10. אופן הגשת ההצעה:

- 10.1 המציע יגיש את ההצעה על כל צרופותיה בעותק מקורי חתום אחד, וישאיר ברשותו עותק של כל מסמכי ההצעה. כל מסמך ייחתם על ידי מורשי החתימה מטעם המציע בסופו בחתימה מלאה ובחותמת התאגיד וכמו כן, בראשי תיבות על גבי כל עמוד. חתימת מורשי החתימה מטעם המציע תאומת בידי עו"ד או רו"ח בנוסח המצ"ב במקומות המיועדים לכך.
- 10.2 את ההצעה על כל צרופותיה כשהיא מלאה וחתומה על ידי המציע בשלמות וכראוי, יש לסגור במעטפה עליה רשום שם המכרז ומספר המכרז, ללא סימני זיהוי של המציע, ולהכניס לתיבת המכרזים הנמצאת במשרדי מזכיר המועצה, וזאת **לא יאוחר מיום 8.11.2020 שעה 12:00** (לעיל ולהלן: "**המועד האחרון להגשת ההצעות**"). באחריות המציע לקבל, במעמד הגשת ההצעה, אישור להגשת הצעתו, השעה והמועד בה הוגשה. אין לשלוח את ההצעה בדואר ו/או בפקס ו/או בכל דרך אחרת. אין המועצה אחראית להצעות שלא יהיו בתיבת המכרזים במעמד פתיחת ההצעות.
- 10.3 הגשת ההצעה מהווה ראיה חלוטה לכך שהמציע קרא את כל האמור במסמכי המכרז והחזוזה המצורף על נספחיו, הבין את האמור במסמכים אלה ונתן לכך את הסכמתו הבלתי מסויגת.
- 10.4 המציע אינו רשאי לשנות את מסמכי המכרז, להוסיף להם או למחוק מהם, להסתייג או לשנות מהאמור במסמכי המכרז או להתנות עליהם, לרבות התנאים, ההוראות והסכומים הקבועים בפרק הביטוחים המופיעים בהסכם המצ"ב, בין בגוף המסמכים ובין במכתב לוואי או בכל דרך אחרת. שינוי יסודי במסמכי ההזמנה ו/או הסתייגות עקרונית מתנאיו יביאו לפסילת ההצעה.
- 10.5 תוקפה של ההצעה יהיה **120 ימים** מהמועד האחרון להגשת ההצעות בהתאם לקבוע בהזמנה זו. המועצה תהיה רשאית להודיע בכתב למציעים על הארכת תוקף ההצעות לתקופה/ות נוספת/ות שלא יעלו בסה"כ על 90 ימים נוספים.

11. החתימה על ההסכם:

- 11.1 המועצה תודיע לכל מציע שזכה במכרז שהצעתו התקבלה במכתב אשר ישלח לכתובת המצוינת על הצעתו, וזאת בתוך 14 ימים ממועד החלטת המועצה להתקשר עמו בהסכם. בכפוף לאמור בהזמנה זו, לכל מציע שזכה תוחזר ערבות ההצעה (ראה דרישות סף להלן) אשר תוחלף על ידו בערבות ביצוע כמפורט להלן.
- 11.2 המועצה תודיע בכתב לכל מציע שהצעתו לא התקבלה, על אי קבלת ההצעה, וביחד עם הודעה זו תוחזר לו ערבות ההצעה שהופקדה על ידו, בלי שיהא זכאי לכל תוספת ו/או פיצוי ו/או שיפוי כלשהם ו/או ריבית ו/או הפרשי הצמדה מהמועצה.

- 11.3. על המציע שהצעתו התקבלה להיות ערוך להתחיל בביצוע השירותים בתוך 7 ימים ממועד מסירת ההודעה של המועצה על כך שהצעתו התקבלה אולם רק לאחר שהוגש על ידו אישור קיום הביטוחים ע"פ התנאים הנקובים בנספח ט' והאישור קיבל את הסכמת היועץ של המועצה לתכנון.
- 11.4. הודיעה המועצה למי מן המציעים, כי החליטה לקבל את הצעתו ובמסגרת המו"מ שהתקיים עם המציע ועל בסיסו נעשו שינויים מוסכמים בהסכם, תמציא המועצה לאותו מציע בתוך 14 ימי מהודעתה, 3 עותקים מעודכנים של ההסכם. המציע מתחייב זאת לחתום על שלושת עותקי ההסכם המעודכן על כל צרופותיו, וזאת תוך 72 שעות ממועד קבלת ההסכם המעודכן.
- 11.5. הגשת ההצעה בהתאם להזמנה זו, תתפרש כהסכמה של המציע להשתתף במכרז בתנאים המפורטים לעיל ולבצע את השירותים על פי תנאי ההסכם.
- 11.6. היה והמציע לא יקיים את הדרישה שנמסרה לו כאמור לעיל ו/או לא יחזיר את ההסכם על כל חלקיו וצרופותיהם למועצה כשהם חתומים על ידו בתוך 72 שעות כאמור לעיל, תהא המועצה רשאית לבטל מיידית את קבלת הצעתו ולפנות לכל מציע אחר או לא לפנות כלל לאף מציע בהתאם לשיקול דעתה הבלעדי וזאת מבלי שלמציע תעמוד זכות כלשהי לערעור ו/או התנגדות ו/או תביעה בעניין.
- 11.7. קבלת הצעה על ידי המועצה תשתכלל אך ורק בחתימת מורשי החתימה מטעמה על הסכם שייכרת בין המציע לבין המועצה.
- 11.8. במקרה של אי התייצבות המציע הזוכה לחתום על החוזה או להמציא מסמכים להם התחייב ו/או אם חזר בו מהצעתו, וכן במקרה של הפרה יסודית אחרת של החוזה בסמוך לאחר חתימתו רשאית המועצה לבחור במציע אחר כזוכה במכרז. במקרה כזה יחול הכלל האמור לעיל וכל הוראות מכרז זה על נספחיו על הזוכה החלופי.
- 11.9. פנייה למציע חלופי כאמור תחייב את המציע כאילו היה הזוכה מלכתחילה, ובלבד שהפניה למציע תעשה לא יאוחר מ- 120 יום ממועד הגשת ההצעות.

12. הוראות נוספות:

- 12.1. מבלי לגרוע מהאמור לעיל, ו/או מסמכויות ועדת המכרזים או המועצה על פי תנאי מכרז זה, ועדת המכרזים תהא רשאית, אך לא חייבת, לפי שיקול דעתה הבלעדי, להתייחס ו/או לקחת בחשבון ו/או לקבל גם הצעה של מציע שלא עמדה בכל הדרישות כאמור. מבלי לפגוע בכלליות האמור לעיל, המועצה/ועדת המכרזים תהא רשאית, אך לא חייבת, לאפשר למציע אשר לא צירף להצעתו אישור ו/או מסמך מן המנויים לעיל, להשלים את המצאתם למועצה במסגרת פרק הזמן אשר ייקבע על ידי המועצה/ועדת המכרזים וזאת כל עוד עולה בבירור, כי האישורים ו/או המסמכים הנ"ל היו קיימים ובעלי תוקף חוקי במועד הגשת ההצעה כפי שנדרש בתנאי המכרז.
- מודגש, כי האמור לעיל לא יחול על הערבות הבנקאית ו/או הצעת המחיר אשר אי הגשתם במועד הגשת ההצעה יביא לפסילה ודאית של ההצעה. לא המציא המציע את האישור/המסמך הנדרש גם במועד שנקבע על ידי ועדת המכרזים כאמור, תהיה הועדה רשאית לפסול את הצעתו.**
- 12.2. מבלי לגרוע מכלליות האמור לעיל, גם לאחר מועד מסירת ההצעות למועצה תהיה המועצה רשאית לדרוש הסברים ו/או הבהרות מהמציעים, כולם ו/או כל אחד/ים מהם ו/או לנהל עימם

מו"מ, הכל לפי שיקול דעתה הבלעדי והבלתי מסויג, תוך שינוי הוראות ההסכם ו/או כל חלק ממנו ו/או מי מנספחיו ו/או מהוראות הזמנה זו, הכל לפי שיקול דעתה הבלעדי והבלתי מסויג.

12.3. ועדת המכרזים שומרת על זכותה שלא לבחור את ההצעה הזולה ביותר; לפצל את המכרז ליותר מזוהה אחד; לקבל חלק של הצעה; לא לקבל אף הצעה כלל; לבחור זוכה שני ושלישי, למקרה שבו ההתקשרות עם הזוכה הראשון לא תצא אל הפועל מסיבה כלשהי. למען הסר ספק, יובהר כי במקרה בו המועצה תבחר יותר מהצעה אחת מתאימה, תהא המועצה רשאית לחלק את השירותים בין המציעים הזוכים לפי שיקול דעתה הבלעדי ובכפוף לצרכיה מבלי שתהיה למי מהזוכים טענה ו/או תביעה בעניין.

12.4. עוד מובהר, כי אם ועדת המכרזים תסבור כי אין לקבל אף אחת מן ההצעות, תהא המועצה רשאית, אך לא חייבת, לפעול, בין היתר, כדלקמן: לנהל מו"מ עם המציע בעל ההצעה הטובה ביותר מבין ההצעות שהוגשו, ועל פי תוצאות מו"מ זה להחליט אם לקבל את הצעתו או לבטל את המכרז; להחליט כי אין טעם בעריכת מכרז נוסף, ולבטל את המכרז, וכן לנהל מו"מ עם כל גורם מתאים, לרבות מי מבין מגישי ההצעות, ו/או שלא להתקשר בהסכם נשוא המכרז, הכל לפי שיקול דעתה הבלעדי של המועצה.

12.5. הזמנה זו אינה מהווה הצעה ואין לראות בה כמטילה על המועצה חבות כלשהי ו/או הסכמה מצידה להתקשר בהסכם עם מציע כזה או אחר אשר השתתף במכרז.

12.6. מבלי לפגוע באמור לעיל, המועצה תהא רשאית להחליט שלא לקבל הצעה כלשהי ולהמציא הזמנה חדשה לקבלת הצעות בין בנוסח זהה לנוסח הזמנה זו ובין בנוסח שונה למציעים שלהם נמסר מכתב זה, כולם או חלקם (להלן: "המציעים המקוריים") או למציעים אחרים ביחד עם המציעים המקוריים ובין בלא לפנות למציעים המקוריים, ו/או לנהל מו"מ עם מציע כלשהו ו/או עם גורם כלשהו אף בלי הוצאת הזמנה להציע הצעות, והכל כאמור לפי שיקול דעתה הבלעדי והבלתי מסויג של המועצה.

12.7. המועצה לא תהא חייבת בכל זמן שהוא למסור נימוקים לאי קבלת הצעה כלשהי ו/או למסור פרטים בקשר להצעה כלשהי, לרבות זו שתקבל.

12.8. מבלי לגרוע מכל האמור לעיל, המועצה רשאית שלא להתחשב כלל בהצעה שהיא בלתי סבירה בעליל מבחינת מחירה ביחס למהות הפנייה ותנאיה או במקרה של חוסר התייחסות מפורטת לסעיף בסעיפי הפנייה שלדעת המועצה מונע הערכת ההצעה כדבעי.

12.9. המועצה שומרת על זכותה לבטל את המכרז, מכל סיבה שהיא, בכל מועד שהוא, לרבות לאחר הגשת הצעות, בין מסיבות הקשורות בהליכי המכרז ו/או ההצעות שתתקבלנה, לרבות גובה ההצעה או ההצעות שתוגשנה ו/או מספרן, ובין מסיבות אחרות, לרבות שינוי מדיניות או העדר תקציב, כולם או חלקם או כל סיבה אחרת.

12.10. המועצה אינה אחראית לכל הוצאה ו/או נזק ו/או אבדן רווחים, מכל מין וסוג, ישירים או עקיפים, ממוניים או בלתי-ממוניים, אשר ייגרמו לכל אדם בקשר עם המכרז ו/או ביטולו ו/או בקשר עם כל פעולה אשר נעשתה על ידו בעקבות הזמנה זו להציע הצעות ו/או בעקבות קיום ההסכם.

13.1. המכרז הינו קניינה הרוחני של המועצה אשר מועבר למציע לצורך הגשת הצעה בלבד. אין לעשות בו שימוש שאינו לצורך הגשת ההצעה. המציע, בעצם הגשת הצעתו, מסכים כי המועצה תהא זכאית להשתמש בהצעתו ובמידע שבה.

14. **צד שלישי:**

14.1. מציעים שלא זכו במכרז רשאים לבקש לעיין בהצעה הזוכה.

14.2. המציע רשאי לציין מראש אילו חלקים בהצעתו עלולים לחשוף סוד מסחרי או סוד מקצועי שלו (מובהר, כי המחיר המוצע לא יחשב כסוד מסחרי וכן כי הגם שתצוין בקשת הזוכה לעניין זה, המחליטה הבלעדית בדבר תהא המועצה). מציע שלא יציין בהצעתו חלקים העלולים לחשוף סוד מסחרי או סוד מקצועי שלו, מסכים לכך כי במקרה שתתבקש, תהא המועצה רשאית להעביר את הצעתו הזוכה במלואה לעיון מציעים שלא זכו. מובהר כי אין מן האמור לגרוע מסמכותה של ועדת המכרזים של המועצה ליתן כל החלטה בעניין גילוי חלקים של ההצעה, וזאת לפי שיקול דעתה המלא.

לידיעת המציעים, המועצה מפרסמת את פרוטוקולי ועדת המכרזים לרבות שמות המשתתפים והצעותיהם הכספיות באתר המועצה ואין ולא תהיה למי מהם טענה כנגד המועצה על גילוי מימצאים אלו לציבור.

14.3. זכות העיון בהצעה הזוכה על ידי מציע שהצעתו לא תזכה, כרוכה בתשלום סכום של 500 ₪ למועצה. הסכום ישולם למועצה בטרם יעיין המציע בהצעה הזוכה.

15. **סמכות שיפוט:**

15.1. סמכות השיפוט הבלעדית בכל נושאי וענייני המכרז תהא אך ורק בבתי המשפט המוסמכים לכך בעיר תל אביב בלבד.



קובי אביבי, ראש המועצה

תאריך

מועצה אזורית באר טוביה
מכרז פומבי מס' 62/2020

ביצוע עבודות תחזוקה במערכות הביוב הגרביטציוניות, קווי ניקוז וקווי סניקה
בתחום מועצה אזורית באר טוביה

הצעת המציע

אני הח"מ*, ת"ז/ח"פ _____, מציע בזאת באופן בלתי חוזר את הצעתי במכרז זה, כדלקמן:

_____ ;	שם מלא
_____ ;	מספר התאגיד
_____ ;	מספר עוסק מורשה
_____ ;	כתובת
_____ ;	שם איש קשר
_____ ;	טלפון
_____ ;	פקסימיליה
_____ ;	כתובת דואר אלקטרוני
_____ ;	פרטי חשבון הבנק

* אם המציע הינו תאגיד, ימולאו הפרטים דלעיל ביחס לתאגיד.

כמו כן, ימולאו פרטי בעלי זכות החתימה במציע שהינו תאגיד:

_____ ;	שם מלא :
_____ ;	ת"ז :
_____ ;	שם מלא :
_____ ;	ת"ז :
_____ ;	שם מלא :
_____ ;	ת"ז :

1. הריני להצהיר ולהתחייב בזאת, כי עיינתי, בדקתי והבנתי לשביעות רצוני המלאה בכל ו/או את כל האמור במסמכים המהווים חלק מהליך מכרז מס' **62/2020**, שצורפו ושלא צורפו, ואני מקבלת אותם ללא סייג ובאופן בלתי חוזר.
2. הריני להצהיר ולהתחייב, כי ידועים ונהירים לי כל המידע, הגורמים, הסיכונים, ההתחייבויות, הדרישות והאפשרויות העשויים להשפיע על הגשת הצעתי לרבות ומבלי לגרוע מכלליות האמור לעיל, כל האמור בהזמנה להציע הצעות, וכי הצעתי מבוססת עליהם.
3. כמו כן, הריני להצהיר ולהתחייב, בהגשת הצעתי הסתמכתי אך ורק על האמור במכרז עצמו. מעבר למכרז עצמו, כפי שפורסם, לא הוצג לי על ידכם ו/או מטעמכם כל מצג, לא קיים ביני לביניכם כל סיכום שהוא, בע"פ או בכתב ולא ניתנה לי על ידכם כל התחייבות או הבטחה, מכל מין וסוג.
4. הצעתי במכרז, כפי שהוגשה על ידי במעטפה לתיבת ההצעות, הנה שלמה, מלאה וסופית, ואין לי כל ציפייה לקבלת כל תמורה ו/או זכות, ממונית או בלתי-ממונית, מעבר לנקוב בהצעתי. מבלי לגרוע מכלליות האמור, כל מחיר הנקוב בהצעתי ייחשב ככולל את כל הדרוש לביצוע העבודות בשלמותן, לרבות, אך לא רק, עלויות שכר כוללות מכל סוג לרבות זכויות סוציאליות, חומרי עבודה, הוצאות הובלה, ביטוח, תקורה, התייקרויות וכן הוצאות בלתי צפויות מראש.
5. **הצעת המחיר (למילוי בכתב יד ברור ע"י המציע):**

ידוע לי כי על המציע לפרט בהצעתו הנחה ביחס למחירים הנקובים **בנספח ד'** (להלן: "מחירון המועצה"/"המועצה"); וביחס למחירים הנקובים ב"מאגר מחירים לענף הבניה" המתפרסם על ידי דקל שרותי מחשב להנדסה בע"מ, **מהדורת 03/2020 – כאשר ממחירי מחירון דקל המצורף בלבד יש לגלם הפחתה מראש של 20% (עשרים אחוזים) כמחיר הבסיס** (להלן: "מחירון דקל").

(למען הסר ספק, ממחירון דקל המצורף יש להפחית 20%. מחירון המועצה אינו מופחת אלא על-פי המצורף).

בהתאם לאמור, הצעתי היא הנחה או תוספת כמפורט להלן:

% _____ (במילים: _____ אחוזים) **הנחה כללית עד 20% (כולל)** - על מחיר **מחירון המועצה ומחירון דקל (מופחת כאמור)**. ההנחה הינה כללית ומתייחסת לכל אחד ואחד מהסעיפים הספציפיים והתמורה הנקובה בצדס (מהמחיר המופחת כאמור) הסתייגות ו/או תיקון מחיר על גבי המחירון לא יתקבל ויכול ויביא לפסילת ההצעה כולה.

לא יהיו תוספות על היקפי עבודה או הפעלת קבלני משנה, בין לעניין מחירון המועצה ובין בתשלום ע"פ מחירון דקל.

ככל שהמחירים הנקובים במחירון המועצה אינם כוללים מע"מ (כמצוין שם), הוא יתווסף בהתאם לשיעורו ע"פ הדין מעת לעת.

5.1 ידוע לי, כי ככל ותנוצל ע"י המועצה האופציה להארכת ההסכם, הרי שהמחירים יעודכנו כל פעם בחלוף 12 חודשים (ללא הפרשים בגין העבר) בהתאם לשיעור עליית מדד תשומות הבניה המתפרסם ע"י הלשכה המרכזית לסטטיסטיקה (רק אם הייתה עליה במדד האמור בשים לב למדד הבסיס שיהא המדד הידוע האחרון ביום מתן צו התחלת עבודה מידי שנה).

5.2 מבלי לגרוע מכלליות האמור לעיל, ידוע לי כי המחיר בהצעתי יהיה קבוע, לא תינתן הצמדה למדד מעבר לאמור לעיל ו/או תוספות כלשהן וכל מחיר הנקוב בהצעה ייחשב ככולל את כל הדרוש לביצוע העבודות בשלמותן, לרבות, אך לא רק, עלויות שכר כוללות מכל סוג לרבות זכויות סוציאליות, חומרי עבודה, הוצאות הובלה, ביטוח, תקורה, התייקרויות וכן הוצאות בלתי צפויות מראש.

5.3 **"מחיר" פירושו המחיר בהתאם להצעתי כאמור, דהיינו ובסדר העדיפויות כדלקמן: מחיר לפי "מחירון המועצה" או בעדיפות שניה (ואם אכן לא קיים במחירון המועצה – כתב הכמויות המחירים הנקובים בו – לרבות פרק הגילום "טבלת עבודות שיגולמו") לפי הצעת הקבלן כהנחה מהמחיר הנקוב ב"מאגר המחירים לענף הבניה" המתפרסם על ידי דקל שירותי מחשב להנדסה בע"מ ("מחירון דקל"): מבוסס על מחירון מהדורה 03/2020. בהנחה של 20% (ללא תוספת מחיר בגין קבלן ראשי).**

5.4 ידוע וברור לי במפורש, כי אם מצוי פריט המחיר בהצעתי בעד סעיף כלשהו של סעיפי כתב הכמויות או המפרט – בפרק מחירון המועצה, שאז יחול המחיר ע"פ כתב הכמויות הספציפי כאמור בנספח ד' בהתאם ולפי הענין. כך שעל אף האמור במחירון דקל, ייחשב המחיר כהגדרתו בכתב הכמויות הספציפי - מחירון המועצה.

6. בנוסף על האמור לעיל, לאחר שקראתי בעיון ובחנתי בחינה זהירה את כל מסמכי המכרז, הנני מצהיר ומתחייב בזה כדלקמן:

א. הבנתי את כל האמור במסמכי המכרז והגשתי את הצעתי בהתאם, אני מסכים לכל האמור במסמכי המכרז ולא אציג תביעות או דרישות המבוססות על אי ידיעה ו/או אי הבנה, ואני מוותר מראש על כל טענה בדבר אי התאמה ו/או חריגה, של המכרז ו/או תנאי מתנאיו מדרישות כל דין כאמור.

ב. אני עומד בכל התנאים הנדרשים מהמשתתפים במכרז, הצעתי זו עונה על כל הדרישות שבמסמכי המכרז ואני מקבל על עצמי לבצע את ההתקשרות, בהתאם לתנאים המפורטים במכרז ובהסכם ונספחיו.

ג. מבלי לגרוע מכלליות האמור לעיל הנני מצהיר כי בהגישו הצעה זו לקחתי בחשבון את העובדה שהמועצה רשאית להקטין/לבטל/או להגדיל בהתאם את היקף העבודות מבלי שהדבר ישפיע על המחירים המופיעים בכתב הכמויות והמחירים.

ד. הצעה זו מוגשת ללא כל קשר או תיאום עם משתתפים אחרים.

ה. הצעה זו היא בלתי חוזרת ואינה ניתנת לביטול או לשינוי ותהא תקפה עד 120 יום מהמועד האחרון להגשתה.

ו. להבטחת קיום הצעתי הנני מוסר ערבות מכרז בתוקף ובסכום הנקובים במסמכי המכרז.

ז. אם מסיבה כל שהיא לא אעמוד בהתחייבויותיי, אני מסכים שאת ערבות המכרז, שצרפתי למכרז, כולה או מקצתה, תחלטו כפיצויים מוסכמים וקבועים מראש וזאת, מבלי לפגוע בכל סעד לו הינכם זכאים על פי המכרז ו/או עפ"י דין.

ח. אני מצרף להצעתי את המסמכים והאישורים הנדרשים על פי מסמכי המכרז.

ט. הצעה זו כפופה לכל תנאי המכרז וההסכם.

ככל שההצעה מוגשת בשם תאגיד: אנו מסכימים לכל התנאים המפורטים לעיל, ההצעה היא בגדר המטרות והסמכויות הקבועות במסמכי התאגיד בשמו מוגשת ההצעה, אנו מורשי החתימה וזכאים לחתום בשם התאגיד על הצעה זו, ואין כל מניעה על פי כל דין או הסכם לחתימתנו על הצעה זו.

חתימת וחותמת המציע

אישור עו"ד

אני הח"מ, עו"ד _____ מ.ר. _____ מרחוב _____ מאשר
בזאת כי ביום _____, הופיעה לפני מר/גב' _____ ו- מר/גב' _____,
שזיהה/תה עצמו/ה לפי תעודת זהות מס' _____/המוכר/ת לי אישית, וחתם/מה על הצהרתו/ה לעיל
לאחר שהזהרתי אותו/ה, כי עליו/ה להצהיר את האמת, וכי יהא/תהא צפוי/יה לכל העונשים הקבועים בחוק,
אם לא יעשה/תעשה כן.

חתימה וחותמת עו"ד

תאריך

מכרז מס' 62/2020
עבודות תחזוקה במערכות הביוב הגרביטציוניות,
קווי ניקוז וקווי סניקה

אני הח"מ עו"ד _____ מ.ר. _____ מרחוב _____ מאשר בזאת
כי _____ ת.ז. _____ ו- _____ ת.ז. _____
מוסמך/כים ומורשה/י חתימה מטעם _____ ח.פ. _____, לחתום בשמה
על כל המסמכים וההסכמים ולחייבה במסגרת הליך מכרז מס' _____.

חתימה וחותמת עו"ד

תאריך

נספח ב' – פירוט ניסיון המציע

פירוט ניסיון המציע

1. רשימת הגופים והמוסדות עבורם ביצע ו/או מבצע המציע עבודות דומות בהיקפן ובתיאורן לעבודות
 נשוא מכרז זה.

שם המסגרת/מזמין השירות	פרטים בדבר המסגרת ומהות השירות שניתן על ידי המציע	תקופת מתן השירות	1 פרטים בדבר איש הקשר (שם, כתובת, ומס' טלפון)
1			
2			
3			
4			
5			
6			
7			
8			
9			
10			

2. החברה הוקמה בתאריך _____

סיווג החברה _____ (יש לציין סיווג הנדרש למכרז זה).
 מצ"ב תעודת הרישום של החברה – מקור או העתק נאמן למקור באימות עו"ד.

3. הערות (המציע) ניתן למלא בכתב יד:

חתימת המציע

נספח ג' – נוסח ערבות

בנק _____

ערבות בנקאית אוטונומית

לכבוד
מועצה אזורית באר טוביה
אזור תעשייה באר טוביה

א.ג.נ.,

על פי בקשת _____ (להלן: "המבקש"), הננו ערבים בזאת כלפיכם לשלם לכם
כל סכום עד לסך של _____ ₪ (במילים: _____ ₪) בתוספת הפרשי הצמדה למדד
כמפורט להלן (להלן: "סכום הערבות") בקשר עם מכרז מס' 62/2020.
בערבות זו:

"מדד" משמעו מדד המחירים לצרכן המתפרסם ע"י הלשכה המרכזית לסטטיסטיקה.
"המדד הבסיסי" המדד האחרון הידוע במועד חתימת כתב ערבות זה.
"המדד הקובע" המדד האחרון הידוע במועד ביצוע התשלום בפועל עפ"י ערבות זו.

1. סכום הערבות ישולם לכם על ידינו לאלתר, ללא כל שיהוי ו/או עיכוב, כנגד קבלת דרישתכם הראשונה
בכתב, וזאת ללא כל תנאי, ומבלי להטיל עליכם כל חובה להוכיח או לנמק את דרישתכם, ומבלי שתהיו
חייבים לדרוש תחילה את סכום הערבות מאת המבקש.

2. ערבות זו הינה בלתי חוזרת, בלתי תלויה ולא ניתנת לביטול, לא יהיה צורך להוכיח את דרישתכם על
פיה בהליך משפטי, או בכל אופן אחר, ולא תהיו חייבים להגיש תחילה, לשם קבלת תשלום על פיה,
תביעה משפטית נגד המבקש, או לדרוש תחילה תשלום מאת המבקש.

3. לדרישתכם הנ"ל עליכם לצרף כתב ערבות זה.

4. תוקף ערבותנו זה יהיה בכל עת עד ליום _____ וכל דרישה על פיה צריכה להימסר לנו לפי
הכתובת _____, לא יאוחר מהמועד הנ"ל.

לאחר מועד זה תהיה ערבותנו זו בטלה ומבוטלת.

5. ערבותנו זו אינה ניתנת להסבה או להעברה בכל צורה שהיא.

בכבוד רב,

_____ בנק

_____ סניף

_____ תאריך

נספח ד' – מפרט טכני וכתב כמויות

המועצה האזורית באר טוביה

מכרז שנתי לעבודות תחזוקה במערכות הביוב

הגרביטציונית, הניקוז ובקווי סניקה לביוב

מפרט טכני הכללי/ מיוחד

מכרז מס' 62/2020

מפרט טכני מיוחד

1. תאור העבודה
- העבודות הכלולות במסגרת מכרז זה מתחלקות לשלשה פרקים:
- פרק 1 - שמירה על תקינות רשתות הביוב, הניקוז ולקווי הסניקה לביוב ביישובי ומוסדות המועצה האזורית ובמתקניה השונים.
- למען הסר ספק יובהר, כי התמורה שלה יהיה זכאי הקבלן הזוכה הינה תמורה פאושלית קבועה והיא כוללת את העבודות ו/או הציוד הנדרשים לשם הבאת מערכות לתפקוד מושלם ותקין.
- פרק 2 - עבודות יזומות שונות במערכות הביוב, הניקוז וקווי הסניקה לביוב הקיימים.
- פרק 3 - התקנת מערכות ביוב וניקוז חדשות (כולל קווי סניקה).
- העבודה היא בכל יישובי ומוסדות המועצה ובמתקנים השונים שלה ע"פ הרשימה המצורפת בנספח מס' 1.

2. המפרט הכללי

2.1 מבוא

הסעיפים להלן באים להסביר ולהוסיף הסברים או להדגיש את היקף העבודה ותנאיה. בשום מקרה אין הם באים לגרוע או להקל מהנאמר בתנאי החוזה. פרטי העבודה מתוארים במפרטים, את הקבלן יחייב כל פרט המופיע במסמכים אלה, גם אם הופיע באחד מהם בלבד. הצעתו של הקבלן והמחיר הכולל המופיע בגיליון הסיכום יחשבו כמקיפים את העבודה כולה על כל פרטיה. (המוגדרים כמוסבר לעיל). לא תינתן כל תוספת מחיר עבור עבודות שנדרשו במפרטים, גם אם לא הופיעו ברשימת הכמויות בסעיף נפרד לצרכי תשלום. המילים הבאות החוזרות תכופות

במפרטים וברשימת הכמויות יהיה מובנן כדלהלן:

המועצה

המועצה האזורית באר טוביה.

המהנדס

מהנדס המועצה האזורית באר טוביה או/ו מהנדס חברה לפיתוח מועצה אזורית באר טוביה או בא כוחו.

מפקח

מי שהוסמך על ידי המהנדס לפקח על עבודת הקבלן.

עבודה

כל עבודה, אספקת ציוד וחומרים, דרכי גישה, שמירה על הניקיון, הבטחת תנועה ושירותים קיימים, שכירות, בטוח וכל האמצעים שעל הקבלן לספק והדרושים לבצוע סעיפי המכרז כולל את כל הבדיקות ואת הפעלת הציוד המסופק לפי החוזה. וכולל עבודות שונות לפי הוראות המועצה, הכל לשם הבטחת פעולה תקינה של מערכות הביוב בתחומי המועצה.

ציוד

הקבלן יעמיד, את כל הציוד הנדרש לביצוע כל העבודות, נשוא חוזה זה, ברשת הביוב, ללא תמורה כספית נוספת. הקבלן מתחייב להפעיל ציוד, כמתואר להלן, בכמויות שיידרשו לפי היקפי העבודות שיימסרו לו לביצוע, בכל עת.

סוגי הציוד העיקריים:

- 3 ביוביות מסוג ביובית משולבת במשקל כולל 15 טון כל אחת (יניקת הביוב ופריצת קווי ביוב בעזרת מיס בלחץ גבוה), משנת יצור 2014 ומעלה
- מכשור לגילוי גזים במערכת ביוב.
- פקקים לסתימת קווים, בכל הקטרים.
- חליפות ביוב.
- מגפיים.
- פנסים.
- אפודים זוהרים
- ציוד בטיחות לעבודות בכבישים.
- 1 מערכות חיזוניות, להזרמת אוויר לשוחות הביוב
- 1 משאבות ניידות, בקוטר " 4, לשאיבת שפכים, בספיקה של 200 מק"ש לפחות.
- צנרת, בקוטר " 4 לביצוע מעקפים, באורך כולל של 200 מ"א, לפחות.

- צנרת, בקוטר " 6 לביצוע מעקפים, באורך כולל של 200 מ"א, לפחות.
- ציוד לניקוי וחיתוך שורשים, בתוך צנרת הביוב ו3 או שוחות הביוב.
- דיזות מיוחדות לניקוי קווים, בכל הקטרים.
- 2 גנרטורים וציוד נלווה, לביצוע עבודות שאיבה.
- שקיות מתאימות לאיסוף הנלווים.
- משאבות טבולות או נגררות, בעלות פתחי ניקה בקטרים " 2, " 3, " 4 , הכוללות צינור באורך סניקה של 200 מ' וניקה 50 מ', תואם לקטרים.
- כל הציוד הדרוש, לניקוי וחיתוך שורשים, בתוך צינורות הביוב או שוחות ביוב.
- הקבלן יחזיק ציוד עזרה ראשונה, בכל רכב ביובית (משאית).
- הקבלן יספק את כל ציוד הבטיחות, לכל עבודה וישתמש בו, לבטיחות התושבים ועובדיו. הציוד יכלול את כל הפריטים הדרושים להבטחת בטיחות בכבישים, במדרכות ובחצרות בהתאם להוראות הדין. כמו כן, יספק הקבלן את הציוד לעבודה בתוך כוכי הביוב מאווררים, חגורות בטיחות, מסכות וציוד נגד גזים רעילים, שלטי אזהרה, גופיות זוהרות, כפפות וסרבליים, קסדות, מגפיים וכו'.

2.2 תנאי התקשרות

- 2.2.1 אין המועצה מתחייבת לתת לקבלן הזוכה במכרז זה לבצע את כל העבודות בתחום הביוב והניקוז שהיא מוציאה.
- המועצה רשאית לפרסם מכרזים נוספים העוסקים במערכות ביוב וניקוז עפ"י שיקול דעתה הבלעדי, ולקבלן לא תהיה כל עילה לבקש פיצוי כספי עקב כך.
- 2.2.2 הכמויות המופיעות ברשימת הכמויות הן משוערות בלבד וברשות המועצה להפחיתן או להגדילן כראות עיניה.
- 2.2.3 אין המועצה מתחייבת לשמור על היחס בין הסוגים השונים של העבודה או סעיפי כתבי הכמויות של כל סוג וסוג.

2.3 סוג קבלני

- הקבלן יהיה רשום בפנקס הקבלנים (בהתאם ל"חוק רישום הקבלנים לעבודות הנדסה בנאות תשכ"ט = 1969 ותקנותיו) סימול 260 סיווג ב-1.

2.4 היקף העבודה והתמורה

- 2.4.1 שמירה על תקינות מערכות הביוב הגרביטציונית, הניקוז וקווי הסניקה לביוב

(פרק 57.1 בכתב הכמויות)

- 2.4.1.1 שמירת תקינות מערכות הביוב והניקוז וקווי הסניקה לביוב בכל יישובי ומוסדות המועצה האזורית באר טוביה ובמתקניה המצוינים בנספח מס'

1.

למען הסר ספק יובהר, כי התמורה שלה יהיה זכאי הקבלן הזוכה הינה תמורה פאושלית קבועה והיא כוללת את העבודות ו/או הציוד הנדרשים לשם הבאת מערכות לתפקוד מושלם ותקין.

הקבלן יתקן ו/או יחליף את כל הדרוש תיקון ע"מ לשמור על תקינות המערכות ובין השאר יבצע את העבודות הבאות:

- פתיחת סתימות במערכת הביוב, העבודה כוללת שטיפת הקו הסתום בין שתי שוחות ביוב וניקוי השוחות בשני הקצוות.
- ניקוי ו/או פתיחת סתימות בקווי הניקוז מבונים (קווי ניקוז תת קרקעי ועילי) כולל שטיפת הקו הסתום.
- תחזוקת תעלות ניקוז מבונים (קווי ניקוז תת קרקעי ועילי), ברמה שצריכה להבטיח תפקוד במשטר זרימה מתוכנן וכוללת ניקוי ופינוי פסולת, סחף וצמחייה שגדלה
- פתיחת סתימות במערכות הגרביטציוניות היוצאות מהמבנים והמתקנים שבאחריות המועצה (כולל פתיחת סתימות באסלות).
- החלפת קטעי צינורות פגומים.
- החלפת תקרות ומכסים שבורים ותיקון שוחות ביוב.
- החלפת תקרות, מכסים ורשתות שבורים של שוחות ותעלות ניקוז.
- החלפת חוליות שבורות בתאי בקרה לביוב וניקוז.
- תיקון פיצוצים בקווי סניקה
- החלפת קטעי קוויים פגומים.
- השלמה או החלפה של מכסים ותקרות שוחות שנגנבו.
- השלמה או החלפה של רשתות לתאי קליטה לניקוז שנגנבו או נשברו.
- השלמה או החלפה של סבכה לכיסוי תעלות ניקוז שנגנבו או נשברו.
- השלמה או החלפה של אבני צד מיציקת לתאי קליטה למי גשם שנשברו או נגנבו.
- תיקון תחתיות של שוחות ביוב וניקוז באמצעות סיקה פלקס כולל תיקוני עיבוד(בנצ'יקים).
- הקבלן יהיה אחראי על תקינות הצנרת הגרביטציונית היוצאת מהמבנים השונים שבאחריות המועצה, החל ביציאה מקירות המבנים או מרצפתם (כולל הצנרת שמתחת למבנים).
- שטיפה יזומה (ללא תשלום נוסף) של 2500 מ' קווי ביוב ו/או ניקוז בחודש. (בנוסף לשטיפות הכלולות בפתיחת הסתימות)
- ניקוי יזום (ללא תשלום נוסף) של 50 שוחות ביוב בחודש. (בנוסף לניקוי השוחות כלולות בפתיחת הסתימות)
- העבודות היזומות שלעיל יבוצעו לפי רשימות חודשיות שייתן המפקח לקבלן.
- כדי למנוע פתיחה לא מבוקרת של מכסי ביוב באזורי תעשייה באחריות הקבלן לבצע ריתוך ע"י "פיקים" בין מסגרת ברזל של המכסה לרינג של תקרת שוחת ביוב ולחדש אותו אחרי פתיחתו של מכסה

- החזרת השטח לקדמותו כולל אספלט ומשתלבות .
פירוט העבודות ראה סעיף 3 להלן.

2.4.1.2 עם קבלת הודעה על פיצוץ או תקלה, הקבלן יתחיל בתקון תוך 30 דקות מקבלת ההודעה.

2.4.1.3 התמורה בעבור שמירה על תקינות מערכות הביוב, הניקוז וקווי הסניקה במועצה תשולם בסכום חדשי קבוע מראש. המחיר יכלול את כל הדרוש לקיום הסעיף כולל בין השאר צוותי כוננות, אספקה והתקנת כל החמרים הדרושים לצורך קבלת עבודה מושלמת, פתיחה ותיקון של כבישים מדרכות ושבילים, ניקוי שטח העבודה, שימוש בכל הציוד הנדרש לעבודה, שכר עובדים, הסדרי תנועה, שכר שוטרים, וכל הנדרש לקבלת עבודה מושלמת.

2.4.1.4 המועצה לא תהיה אחראית על כל נזק למערכות שיגרם ע"י צד שלישי. הקבלן ראשי להגיש תביעת פיצויים נגד כל גוף שגרם לדעתו לשבר או לנזק למערכות אותן היה עליו לתקן. התשלום עבור התיקון לא יהיה ע"ח המועצה.

2.4.2 עבודות-עבודות יזומות לפי הצורך (פרקים 57.002, 57.004, 57.007, 57.008 בכתב הכמויות)

2.4.2.1 ע"פ הוראת המפקח יבצע הקבלן עבודות אחזקה שונות ברשתות הביוב, הניקוז ולקווי הסניקה לביוב של המועצה עפ"י הרשימה בנספח מס' 1, כולל עבודה בשטחים מגוננים ובחצרות.

2.4.2.2 עבודות התחזוקה יבוצעו ע"פ רשימות שיועברו לקבלן מעת לעת ע"י המהנדס. לוח הזמנים לבצוע העבודות יקבע ע"י המהנדס בעת מסירת רשימות העבודה.

2.4.2.3 התמורה עבור עבודות התחזוקה תשולם ע"פ מחירי היחידה פרקים 57.002, 57.004, 57.007, 57.008 שבכתב הכמויות.

2.4.3 ביצוע מערכות חדשות (פרק 57.003, 57.004, 57.006 בכתב הכמויות)

2.4.3.1 ע"פ הצורך יורה המהנדס לקבלן לבצע עבודות של בצוע מערכות ביוב ו/או ניקוז ו/או קווי סניקה חדשות ברחובות/שכונות חדשים או כהחלפה של מערכות קיימות. העבודות יבוצעו בהתאם לתכניות ו/או להנחיות שיקבל הקבלן לבצוע.

2.4.3.2 התמורה לעבודות אלו תשולם ע"פ מחירי היחידה בפרק 57.003, 57.004 ו- 57.006 בכתב הכמויות.

2.5 נוכחות וזמינות

על הקבלן להקים בתחומי המועצה האזורית באר טוביה נציגות קבועה עם טלפון אליה ניתן יהיה להתקשר בטלפון, בדוא"ל ובפקסימליה במשך כל שעות היממה.

הקבלן יחזיק צוות הכולל מחפרון ביובית וצוות זמין לכל קריאה דחופה.

הקבלן יעמוד לרשות המועצה לבצע תיקונים במשך 24 שעות ביממה בכל ימות השנה

כולל חגים שבתות ומועדי ישראל.

אנשי צוות האחזקה והכוננות יועסקו במישרין ע"י הקבלן ולא יהיו מועסקים על ידי קבלן משנה.

הקבלן יעביר למהנדס את רשימת אנשי הצוות לאשורו לפני חתימה על החוזה. כל החלפה של אנשי צוות תהיה באישור מוקדם של המהנדס.

על הקבלן להביא בחשבון שלא תשולם לו תוספת עבור כוננות ועליו להיות מוכן תמיד ליציאה לעבודה ע"פ קריאה ע"פ הנאמר במסמך זה.

2.6 עבודות לילה, שבתות וחגים

במקרים מיוחדים של דחיפות או הפרעה בתנועה יורה המנהל על בצוע עבודות לילה, שבתות ובחגים.

לא תשולם כל תוספת עבור עבודות לילה, עבודות שבתות או חגים.

2.7 דיווח חודשי

מדי חודש ימסור הקבלן דו"ח למהנדס הכולל את כל העבודות שבצע במסגרת העבודה, בין אם מגיע לו תשלום עבורן ובין אם לא.

2.8 מפרטים

המפרט הכללי המחייב בבצוע העבודה הכלולה במכרז/חוזה זה הוא המפרט הכללי לעבודות בנין בהוצאת משרד הבטחון. משרד הבנוי והשכון ומע"צ. הפרקים המחייבים הם פרק 00, פרק 57, פרק 07, וכל פרק נוסף שימצא רלבנטי לעבודה.

המפרט הכלול בחוברת זו הוא המפרט המיוחד.

2.9 היקף המפרט המיוחד

יש לראות את המפרט המיוחד כהשלמה למפרט הכללי, לתכניות ולכתב הכמויות ועל כן אין מן ההכרח שכל עבודה המתוארת בתכניות ובכתב הכמויות תמצא את ביטויה הנוסף במפרט זה.

2.10 התאמת התכניות, המפרטים וכתבי הכמויות

על הקבלן לבדוק מיד עם קבלת מסמכי המכרז את כל הנתונים והאינפורמציה המובאים בהם. בכל מקרה שתמצא טעות או סתירה בנתונים במפרט הטכני ובכתב הכמויות, עליו להודיע על כך מיד למהנדס ולבקש הוראות בכתב. החלטת המהנדס או בא כוחו בנדון תהיה סופית. לא תתקבל כל תביעה מצד הקבלן על סמך טענה שלא הרגיש בסטיות ובאי ההתאמות.

2.11 בדיקת התנאים, במערכות הביוב הקיימות והקרקע ע"י הקבלן

רואים את הקבלן כאילו ביקר במקומות העבודה בכל שטח השיפוט של המועצה, בדק את מערכות הביוב, הסניקה והניקוז הקיימות, את התנאים, הקרקע והתשתיות הקיימות באופן יסודי וביסס את הצעתו בהתאם.

המהנדס לא יכיר בכל תביעות הנובעות מאי הכרת תנאי כל שהוא, כולל תנאים אשר קיומם אינו מבוטא במפרט או בחוזה וכו'.

הקבלן מצהיר בזאת כי בדק את כל הנדרש, וכי אין לו, ולא יהיו לו, כל דרישות כספיות עבור שיפור המערכות הקיימות.

2.12 אופני מדידה ותכולת מחירים עדיפות בין מסמכים לצרכי תשלום

מבלי לפגוע באמור במפרט הכללי הרי בכל מקרה של סתירה ו/או אי התאמה ו/או משמעות כפולה בין ההוראות שבמסמכים השונים קובעים את סדר העדיפויות כדלקמן (הקודם עדיף על המאוחר):

- א. התנאים התמציתיים שבכתב הכמויות.
 - ב. אופני המדידה המיוחדים.
 - ג. התכניות.
 - ד. המפרטים המיוחדים.
 - ה. המפרטים הכלליים.
- ו. תקנים שאינם מצורפים.

2.13 מניעת הפרעות

הקבלן מתחייב לבצע את עבודתו תוך התחשבות מירבית בצרכי החיים והתנועה הסדירה המתנהלים בישובי המועצה ובמתקנים במשך כל העבודה ולעשות כמיטב יכולתו למנוע תקלות והפרעות מכל סוג שהוא ולשמור על יחסי ציבור טובים עם התושבים.

כמו כן מתחייב הקבלן שלא לבצע עבודות או להניח על פני השטח חומרים ו/או ציוד בצורה שיש בה כדי להפריע לתנועתם החופשית של כלי רכב מכל סוג שהוא, לחסום דרכים או לפגוע במתקנים קיימים, בשטחים חקלאיים וכו' הקבלן ידאג לבטיחות התנועה ע"י התקנת שלטים, דגלים, פנסים, הצבת עובדים וכו'. לפי הצורך ודרישות המשטרה ויבנה מעקפים לצורך הטיית התנועה, גשרים מעל תעלות חפורות וכו'. כל ההוצאות הנוספות הכרוכות במילוי תנאי זה תכללנה במחירי היחידה של סעיפי התשלום השונים ולא ישולם עבורן בנפרד.

כמו כן לא יוכרו כל תביעות של הקבלן בגין עיכובים שנגרמו לו עקב נקיטת כל האמצעים למניעת הפרעות.

2.14 תנועה על פני כבישים קיימים

כל תנועה הן לצרכי העברת ציוד וחומרים והן לכל מטרה אחרת תבוצע אך ורק באמצעות כלי רכב מצוידים בגלגלים פניאומטיים. יש לוודא שגלגלי הרכב הם נקיים ושהחומר המועמס על כלי הרכב אינו מתפזר בזמן הנסיעה.

2.15 אחריות למבנים קיימים

הקבלן אחראי לכל נזק לרכוש שייגרם כתוצאה מבצוע העבודה על ידו, על ידי פועליו ושליחיו או ע"י קבלני משנה שיופעלו על ידו.

בשטח קיימים מבנים ומתקנים וכן עמודי חשמל וטלפון, כבלי חשמל, וטלפון, קווי ביוב ומים וכו'. הקבלן יבדוק ויוודא את מקומם של המבנים העיליים והתת קרקעיים בכל מקום בו הוא נגש לבצוע עבודה בין שהם מסומנים בתכניות ובין שאינם מסומנים על מנת לדאוג ולשמור על שלמותם. על הקבלן לקבל אשורים ורשיונות לחפירה מהגורמים הנוגעים בדבר.

החפירות לגילוי הצנורות הכבלים והשוחות למיניהן, השמוש במכשירים מיוחדים לבדיקת מיקומם וגילויים, איסוף אינפורמציה ותאום עם הגורמים המוסמכים הוצאות עבור פיקוח בשטח מטעם גורמי התשתיות השונים, וכן כל הוצאה אחרת הנדרשת לקיום שלמותם של המתקנים הנ"ל חלים על הקבלן, ללא תשלום נוסף.

על הקבלן להימנע מכל פגיעה במבנים ובצנרת אלה וכן מכל הפרעה במהלך התקין של החיים היום-יומיים במקום. מבלי לגרוע מן האמור במפרט הכללי, על הקבלן לתקן בהקדם ועל חשבונו כל נזק אשר הוא יגרם למבנים ומתקנים קיימים.

מבנים המיועדים לפירוק יפורקו בזהירות והחומרים יונחו במקום שיורה המפקח. החומרים האלה הם רכוש המזמין ואין הקבלן רשאי ליטול אותם לעצמו מבלי הסכמה בכתב מאת המזמין.

כל הוצאה שתידרש לקיום שלמותם של המבנים שלא לפירוק ושל החלקים שפורקו באישור תחול על הקבלן ללא תשלום נוסף.

2.16 השגחה מטעם הקבלן – מנהל אתר

בנוסף ובלי לפגוע בנאמר בחוזה על הקבלן למלא אחר ההוראות הבאות:
בא כוחו המוסמך של הקבלן יהיה "מנהל האתר" בעל ותק מקצועי של 5 (חמש) שנים לפחות ובעל נסיון מספיק, לדעת המהנדס, בביצוע עבודות מהסוג הנדרש בחוזה זה. בא כוחו המוסמך של הקבלן ימצא בתחומי המועצה האזורית באר טוביה או בסביבה הקרובה במשך כל תקופת הבצוע של חוזה זה.

2.17 אמצעי זהירות

א. כללי

הקבלן אחראי לבטיחות העבודה והעובדים ולנקיטת כל אמצעי הזהירות הדרושים למניעת תאונות עבודה. לרבות תאונות הקשורות בעבודות חפירה, הנחת קווי צנורות, הובלת חומרים, הפעלת ציוד כבד וכו'.
הקבלן ינקוט בכל אמצעי הזהירות להבטחת רכוש וחיי אדם באתר או בסביבתו בעת בצוע העבודה ויקפיד על קיום כל התקנות וההוראות של משרד העבודה בעניינים אלו. הקבלן יתקין פגומים, מעקות, גדרות זמניות, אורות ושלטי אזהרה כנדרש כדי להזהיר את הציבור מתאונות העלולים להיגרם בשל הימצאותם של בורות, ערמות עפר, פגומים, ערמות חומרים ומכשולים אחרים באתר, מיד עם סיום העבודה בכל חלק של האתר חייב הקבלן למלא את כל הבורות והחפירות, ליישר את הערמות והעפר ולסלק את כל המכשולים שנשארו באתר כתוצאה מהעבודה.
הקבלן יהיה אחראי יחידי לכל נזק שייגרם לרכוש או לחיי אדם ובעלי חיים עקב אי נקיטת אמצעי זהירות כנדרש והמזמין לא יכיר בשום תביעות מסוג זה אשר ופנינה אליו, לעומת זאת שומר המזמין לעצמו זכות לעכב תשלום אותם הסכומים אשר יהוו נושא לויכוח בין התובע או התובעים לבין הקבלן.
את הסכומים הנ"ל ישחרר המזמין, אם בכלל, רק לאחר יישוב הסכסוך או חלוקי הדעות בהסכמת שני הצדדים, או לפי פסק דין מוסמך של בורר או בית משפט.
כל תביעה לפיצויים עקב תאונות עבודה לעובד של קבלן או אדם אחר, או תביעת פיצויים לאובייקט כלשהוא באתר העבודה, תכוסה ע"י הקבלן בפוליסת בטוח מתאימה והמזמין לא ישא באחריות כלשהיא בגין נושא זה.

ב. עבודה בביובים קיימים:

העבודה תהיה ע"פ הוראות ותקנות משרד העבודה. במקרה של עבודה, תיקון ו/או התחברות לביובים או שוחות בקרה קיימים, או עבודה בקוים קיימים כולל פתיחת סתימות ושטיפות ניקוי וכו', או עבודה בתחנות השאיבה, על הקבלן לבדוק תחילה את הביבים או השוחות להמצאות גזים רעילים, ולנקוט בכל אמצעי הזהירות וההגנה אשר יכללו בין היתר את אלו:

1. לפני שנכנסים לשוחת בקרה, יש לוודא שאין בה גזים מזיקים ויש כמות מספקת של חמצן. אם יתגלו גזים מזיקים או חוסר חמצן, אין להכנס לתא הבקרה אלא לאחר שהתא אוורר כראוי בעזרת מאווררים מכניים. רק

לאחר שסולקו כל הגזים ומובטחת הספקת חמצן בכמות מספקת תותר הכניסה לתא הבקרה, אבל רק לנושאי מסכות גז. יש לאוורר את השוחה ע"י מאוורר מכני כל זמן שהיית העובדים בשוחה.

2. מכסי שוחות הבקרה יוסרו, לשם איורור הקו, לתקופה של 24 שעות לפחות לפי הכללים הבאים:
 - לעבודה בתא בקרה קיים - מכסה השוחה שבה עומדים לעבוד והמכסים בשני התאים הסמוכים, סה"כ שלושה מכסים.
 - לחבור אל ביב קיים - המכסים משני צידי נקודת החבור.
3. לא יורשה אדם להכנס לשוחת בקרה אלא אם כן ישאר אדם נוסף מחוץ לשוחה אשר יהיה מוכן להגיש עזרה במקרה הצורך.
4. הנכנס לשוחת בקרה ילבש כפפות גומי וינעל מגפי גומי גבוהים עם סוליות בלתי מחליקות. הוא גם יחגור חגורת בטיחות שאליה קשור חבל אשר את קצהו החופשי יחזיק האיש הנמצא מחוץ לשוחה.
5. הנכנס לשוחת בקרה שעומקה מעל 3.0 מ' ישא מסכת גז מתאימה.
6. העובדים המועסקים בעבודה הדורשת כניסה לשוחות בקרה יודרכו בנושא אמצעי הבטיחות הנדרשים ויאומנו בשימוש באמצעי הבטיחות שהוזכרו.
7. במקרה של חתך או פצע, יש לטפל מיד בפצוע, כדי למנוע זיהום.
8. חובה על כל העובדים העוסקים במערכת הביוב לקבל חיסונים מוסדרים לפי דרישות משרד הבריאות.

2.18 אספקת מים וחשמל

כדי להסיר כל ספק מודגש בזה שאספקת מים וחשמל לבצוע העבודות הכלולות במכרז/חווזה זה תבוצע ע"י הקבלן על אחריותו ועל חשבונו.

2.19 הגנה על העבודה וסידורי התנקזות זמניים

הקבלן ינקוט על חשבונו בכל האמצעים הדרושים כדי להגן על אתר עבודתו במשך כל תקופת הביצוע ועד למסירתו למהנדס. מנזק העלול להגרם ע"י מפולת אדמה, שטפונות, רוח, שמש וכו'.

ובמיוחד ינקוט הקבלן על חשבונו, לפי דרישת המפקח ולשביעות רצונו בכל האמצעים הדרושים להגנת האתר בפני גשמים או מפני כל מקור מים אחר, כולל חפירת תעלות זמניות להרחקת המים, החזקת האתר במצב תקין במשך כל עונת הגשמים, וסתימתם לפני מסירת העבודה כל עבודות העזר להתנקזות זמנית לא תמזדנה לתשלום ותהינה על חשבון הקבלן. כל נזק שייגרם כתוצאה מהגורמים

הני"ל הן אם הקבלן נקט באמצעי הגנה נאותים והם לא עשה כן - יותקן ע"י הקבלן בלי דחוי, על חשבונו ולשביעות רצונו הגמורה של המהנדס.

2.20 רישיונות ואשורים

לפני תחילת בצוע כל עבודה, הקבלן ישיג ויציג למהנדס ולמפקח את כל הרשיונות והאישורים לבצוע העבודה, הקבלן מתחייב לטפל בכל הדרוש להשגת הרשיונות הני"ל. הקבלן מתחייב לשלם לרשויות את כל ההוצאות והערבויות הדרושות לצורך קבלת הרשיונות. כוונת המילה רשויות בסעיף זה הינה:
מ.א. באר טוביה, משרדי ממשלה, חברת חשמל, חברת בזק, מקורות, רשויות אזוריות ומקומיות על כל מחלקותיהם, מע"צ, משטרה, רשויות הניקוז, חב' הכבלים, רשות העתיקות וכו'. כל רשות שאישורה נחוץ עפ"י דין.

2.21 שיטות עבודה מתאימות

הרשות בידי המהנדס לדרוש מהקבלן לשנות את שיטת העבודה אם היא לפי דעתו אינה מתאימה או אינה יעילה או שתאריך זמן העבודה יותר מהזמן הסביר. הרשות בידי המהנדס לדרוש שכלול וייעול שיטת העבודה או שימוש בציוד מתאים יותר. על הקבלן לבצע את דרישת המהנדס אבל אי דרישת המהנדס אינה משחררת את הקבלן מאחריותו לבצע את העבודה בטיב ובקצב המותנים בחוזה.

2.22 תיקונים

הקבלן מתחייב לתקן, להחליף ולהחזיר למקומו על חשבונו כל נזק שנגרם בגלל שגיאה בעבודה, חומר בלתי מתאים או גרוע, ציוד גרוע, ביצוע עבודה שלא בהתאם לדרישות המהנדס, או כל עבודה שהמהנדס מצא את הקבלן אחראי לה בתנאי שהמזמין יודיע על הנזק תוך שנה מיום קבלת העבודה או תעודת השלמה ע"פ שקול דעתה הבלעדית של המועצה. דעתו של המהנדס תקבע סופית את מידת אחריות הקבלן.

2.23 פועלים

הקבלן יעסיק מספר מספיק של פועלים מקצועיים ובלתי מקצועיים לביצוע העבודה באופן משביע רצון. על הקבלן להרחיק ממקום העבודה פועל שלפי דעת המהנדס אינו מתאים או מפריע לעבודה.

2.24 חומרים

עבור עבודות אחזקה להלן מתחייב הקבלן להחזיק בשטח כמות מספקת של חומרים ואביזרים כגון ברזים, ניפלים, מופות, רקורדים וכו'. כל החומרים יהיו מסוג המאושר ע"י המפקח. לא יובאו לשטח כל חומרים שאינם לצורך העבודה במ.א.
באר טוביה.

2.25 סדרי עדיפויות

המועצה שומרת לעצמה את הזכות לקבוע את סדרי העדיפויות לבצוע לגבי סוגי העבודות, הקטעים בו יבוצעו וכו'.
כל האמור לא יהווה עילה לתביעה לשינוי יחידה או לתוספת כל שהיא.

2.26 קבלת עבודה

כל קטע של עבודה שיושלם יימסר למהנדס בשלמות. מסירת העבודה תבוצע לאחר ביצוע מושלם של כל שלבי העבודה, של אותו קטע לרבות תיקונים במידה וידרשו. חתימת המפקח לקבלת העבודה או הוצאת תעודת השלמה תהווה אסמכתא לגמר הביצוע של העבודה.

2.27 עבודות חריגות

בהתאם לנספח ה', סעיף 5.

3. שמירת תקינות מערכות הביוב, הניקוז וקווי הסניקה (פרק 57.1 בכתב הכמויות)

3.1 מפרט טכני

העבודה תבוצע ע"פ המפרט הטכני המופיע בפרק 5 להלן:

3.2 תאור העבודה

שמירת תקינות מערכות הביוב והניקוז וקווי הסניקה לביוב בכל יישובי ומוסדות המועצה האזורית באר טוביה ובמתקניה המצוינים בנספח מס' 1. הקבלן יתקן את כל הדרוש תיקון ע"מ לשמור על תקינות המערכות ובין השאר יבצע את העבודות הבאות:

- פתיחת סתימות במערכת הביוב, העבודה כוללת שטיפת הקו הסתום בין שתי שוחות ביוב וניקוי השוחות הביוב בשני הקצוות.
- ניקוי ו/או פתיחת סתימות בקווי הניקוז מבונים (קווי ניקוז תת קרקעי ועילי) כולל שטיפת וניקוי הקו הסתום.
- תחזוקת תעלות ניקוז מבונים (קווי ניקוז תת קרקעי ועילי), ברמה שצריכה להבטיח תפקוד במשטר זרימה מתוכנן וכוללת ניקוי ופינוי פסולת, סחף וצמחייה שגדלה
- פתיחת סתימות במערכות הגרביטציוניות היוצאות מהמבנים והמתקנים שבאחריות המועצה (כולל פתיחת סתימות באסלות).
- החלפת קטעי צינורות פגומים.
- הקבלן יהיה אחראי על תקינות הצנרת הגרביטציונית היוצאת מהמבנים השונים שבאחריות המועצה, החל ביציאה מקירות המבנים או מרצפתם (כולל הצנרת שמתחת למבנים).
- החלפת תקרות ומכסים שבורים ותיקון שוחות ביוב.
- החלפת תקרות, מכסים ורשתות שבורים של שוחות ותעלות ניקוז.
- החלפת חוליות שבורות בתאי בקרה לביוב וניקוז.
- תיקון פיצוצים בקווי סניקה
- החלפת קטעי קוויים פגומים.
- השלמה או החלפה של מכסים ותקרות שוחות שנגנבו.
- השלמה או החלפה של רשתות לתאי קליטה לניקוז שנגנבו או נשברו.
- השלמה או החלפה של סבכה לכיסוי תעלות ניקוז שנגנבו או נשברו.
- השלמה או החלפה של אבני צד מיציקת לתאי קליטה למי גשם שנשברו או נגנבו.
- תיקון תחתיות של שוחות ביוב וניקוז באמצעות סיקה פלקס כולל תיקוני עיבוד (בנצ'יקים).
- שטיפה יזומה (ללא תשלום נוסף) של 2500 מ' קווי ביוב ו/או ניקוז בחודש. (בנוסף לשטיפות הכלולות בפתיחת הסתימות).
- ניקוי יזום (ללא תשלום נוסף) של 50 שוחות ביוב בחודש. (בנוסף לניקוי השוחות כלולות בפתיחת הסתימות)
- כדי למנוע פתיחה לא מבוקרת של מכסי ביוב באזורי תעשייה באחריות הקבלן

**לבצע ריתוך ע"י "פיקים" בין מסגרת ברזל של המכסה לרינג של תקרת שוחת ביוב
ולחדש אותו אחרי פתיחתו של מכסה**

- העבודות היזומות שלעיל יבוצעו לפי רשימות חודשיות שייתן המפקח לקבלן.

3.3 פתיחת סתימות בקווי ביוב וניקוז גרביטציונית

- 3.3.1 בכל מקרה במסמך זה בו כתובה המילה "ביוב" הכוונה היא ל"ביוב ו/או ניקוז".
- 3.3.2 הסתימה במערכת ביוב יכולה להיות חלקית או מלאה ומקורה יכול להיות מוצקים בביוב, וכן אבנים, חול, שורשים וכו'. בכל המקרים מפריעה הסתימה לזרימה חופשית של השפכים במערכת, ויש לנקותה, להוציא את החומר שגרם לסתימה ולהחזיר את המערכת לפעולה תקינה.
- 3.3.3 קבלן יטפל בסתימה ללא תלות במקור הסתימה כמו כן במידה ויהיה צורך יגלה הקבלן את השוחה, הסיבה להיווצרות הסתימה, אחריותם של גורמים אחרים, היות הסתימה "סתימה החוזרת על עצמה", קשיי הביצוע וכו"ב.
- 3.3.4 את הסתימה יש לפתוח באמצעות ציוד לניקוי ביובים. בזמן פתיחת הסתימה תיווצר ע"י המכשיר מהירות זרימה שתנקה את הביוב לתוך השוחה הסמוכה. יש לסתום את היציאה מהשוחה שלתוכה מנקים את הסתימה ולהוציא את כל החומר דרך פתח הכניסה שבשוחה. לאחר הוצאת הלכלוך/בוצה/גבבה יש לשטוף את קטע הביוב ו/או התיעול שהיה סתום ורק לאחר שמי השטיפה יהיו נקיים אפשר

לפתוח את צינור היציאה מהשוחה ולחדש את הזרימה הרגילה במערכת.
כמו כן ידאג הקבלן לפנות את הלכלוך/בוצה/גבבה ממקום הסתימה.

3.3.5 כדי למנוע הוצאת הרשת מפעולתה התקינה לזמן ממושך, יש להבטיח כי הזמן בין ההודעה על סתימה וניקוי הביוב יהיה קצר עד כמה שאפשר ולא יעלה על 1 שעה.

אי ניקוז הסתימה תוך זמן קצר עלול לגרום להצפת שטחים ע"י שופכים שיערמו בביבים ויעלו דרך השוחות על פני שטחים הסמוכים בפעולה זו חשובה במיוחד המהירות, האדיבות וההתחשבות בתושבים שהסתימה מפריעה להם עלולה לגרום להם נזק. הודעה על סתימה מתקבלת בדרך כלל ע"י הודעה טלפונית למשרד המפקח או למוקד העירוני או לכוון המועצה. אלו יעבירו מיד את ההודעה לקבלן וזה יפעל מיד בהתאם להוראות.

- 3.3.6 במידה וידוע מראש שעלולות להיות תקלות חמורות עקב ביצוע פעולות הניקוי שיכולות להביא להפסקת פעולות המערכת למשך זמן ממושך ולהצפת שטחים, או גם בניינים (בעיקר דירות מרתף וכו') על ידי השופכים שיערמו בביבים ויעלו דרך השוחות על פני השטחים הסמוכים, יש לנקוט בכל האמצעים האפשריים למניעת נזקים. כולל סידורי שאיבת זמנית משוחה עליונה שלפני הסתימה לשוחה תחתונה שאחרי הסתימה. הקבלן מתחייב לבצע את פעולות הניקוי מיד עם קבלת ההודעה.

3.3.7 במקרה ואין כל אפשרות לפתוח את הסתימה בביוב יש להודיע על כך למפקח. לאחר שישוכנע כי הסתימה אינה ניתנת לפתיחה בכל אמצעי אחר, ייתן הסכמתו בכתב לביצוע עבודות עפר וצנרת לצורך הטיית ופתיחת הסתימה.

3.3.8 במקרה של גלישת ביוב כתוצאה מסתימה, שבר או כל סיבה אחרת על הקבלן לדאוג לשאיבת השפכים על חשבוננו גם במקרה והשפכים חדרו לשטחים פרטיים. בסיום העבודה ישטוף הקבלן את הכביש וינקה את הפסולת והלכלוך שנוצרו.

3.4 תיקון פיצוצים ונזילות בקווי הסניקה

הקבלן יהיה אחראי על תיקון כל פיצוץ ונזילה בצנרת סניקת הביוב בשטחי המועצה בישובים ובמתקנים המוגדרים בנספח מס' 1 כולל עבודה בחצרות ובשטחי גינון.
כדי למנוע הוצאת הרשת מפעולתה התקינה לזמן ממושך, יש להבטיח כי הזמן בין ההודעה על פיצוץ ותיקון הפיצוץ יהיה קצר עד כמה שאפשר ולא יעלה על 1 שעה.

במסגרת הסעיף הכללת גם החלפת קטעי צנרת באורך של עד 3.0 מ'.
תיקון הצנרת יעשה באמצעים הבאים:

3.4.1 צנרת פלדה

- התקנת רוכב לנזילה קטנה
- התקנת חבק הידראולי תוצרת קראוס לתיקון חור בצינור.
- החלפת קטע צינור כולל דרסר במקרה של שבר בצינור או חור שלא ניתן לתקנו באמצעות חבק הידראולי.

3.4.2 צנרת PVC

- חבק הידראולי תוצרת קראוס לתיקון חור בצנור
- קטע תיקון דגם 2000 תוצרת קראוס למקרה של שבר בצנור.

3.4.3 צנרת פוליאתילן

- רוכב תוצרת פלסאון לתיקון נזילה.
- חבק הידראולי תוצרת קראוס או רוכב תיקון אלקטרופיוזין תוצרת פלסאון לתיקון חור בצנור

- החלפת קטע צנור כולל מצמד מכני תוצרת פלסאון או מצמד דו כיווני אלקטרופיוזין תוצרת פלסאון.

3.4.4 צנרת אסבסט צמנט

פיצוץ בצנרת אסבסט צמנט יתוקן ע"י החלפת קטע בין שתי מופות לצנור פלדה כולל חיבור בשני הצדדים במחבר רב קוטר תוצרת קראוס.

3.4.5 החלפת קטעי צנרת

במקרה של פיצוץ/נזילה המחייבים החלפת קטע צנרת, או במקרה בו יורה על כך המהנדס תבוצע העבודה כולל חפירה, ניקוז הקו הקיים, חיתוכו הספקה והנחת הצנור החדש כולל כל האביזרים הדרושים. וחיבורו מחדש ברתוך או ע"י מחבר

נדרש, כסוי וניקוי שטח העבודה והחזרת המצב לקדמותו.

במקרה שבו יוחלף צנור באורך הגדול מ- 3.0 מ' ישולם עבור התוספת שמעבר ל- 3.0 מ' לפי המחירים בפרק עבודות חדשות (פרק 57.3 בכתב הכמויות).

כל חריגה או תוספת מהמוגדר ע"י המפקח תימשך לאחר קבלת אישור מוקדם מהמפקח.

3.4.6 החזרת השטח לקדמותו כולל אספלט ומשתלבות ע"פ פרט א-01-80

4. עבודות יזומות במערכות הביוב הניקוז וקווי הסניקה בהיקפים שונים (פרק 57.002, 57.004, 57.007 ו-57.008 בכתב הכמויות)

4.1 מפרט טכני

העבודה תבוצע ע"פ המפרט הטכני המופיע בפרק 5 להלן:

4.2 תאור העבודה

הקבלן יבצע עבודות תחזוקה שונות ע"פ הוראות שימסרו לו ע"י המפקח.

העבודה כוללת בצוע עבודות תחזוקה במערכות הקיימות כגון:

- התאמת גובה תקרות של שוחות לקרקע וכביש/מדרכה קיימים.

- החלפת תקרות ומכסים של שוחות קיימות עמידות בעומס פחות מ- 40 טון

לחדשות עמידות בעומס 40 טון.

- כני"ל, אך רשתות של קולטנים.

- סימון בריכה באמצעות עמודי סימון.

5. מערכות ביוב ו/או ניקוז חדשות

5.1 כללי

לפי הוראת המהנדס יבצע הקבלן עבודות התקנה למערכות חדשות ו/או ניקוז.

5.2 הקדמה

העבודה תבוצע בצורה מקצועית מושלמת ובהתאם לדרישות אשר מופיעות

במסמכים הבאים אלא אם כן צויין אחרת:

- המפרט הכללי לעבודות בניה בהוצאת הועדה הבינמשרדית המיוחדת

ובמיוחד פרק 57 – עבודות מיס ביוב ותיעול.

- המפרט להנחת צנרת מי שתייה ברשת העירונית בהוצאת מיא"ם.

- הוראות למתקני תברואה (הל"ת) בהוצאת משרד הפנים.

5.3 קווי ביוב גרויטציוניים

צנורות 5.3.1**P.V.C צנורות** 5.3.1.1

צנורות PVC יהיו מסוג עבה לביוב קשיחים SN 8 - על פי תקן ישראלי ת.י. 884 תוצרת "פלס" או ש"ע.

צנרת HDPE 5.3.1.2

צנרת HDPE תהיה מסוג "מובילית" או ש"ע לפי ת"י 4476.

5.3.1.3 הצנורות ישאו סימון דגם, תו תקן וחוזק. הצנורות יהיו שלמים לחלוטין, ללא חריצים, פגמים, פגיעות וכו'. שטח הפנימי של הצנורות יהיה חלק בהחלט.

5.3.1.4 הצנורות יחוברו ע"י אטם תיקני שיבטיח אטימה מלאה.

5.3.1.5 בהנחת הצנרת יש להתיחס לתקן ישראלי ת"י 1083, חלק 2.

5.3.1.6 יש להקפיד על אחסון נכון של צנורות - PVC חשיפת הצנורות לשמש תהיה לפרק זמן מוגבל בלבד.

5.3.2 עטיפת בטון

א. כל קו או חבור הביוב בכיסוי פחות מ- 1.0 מ' יבוצע עם עטיפת בטון מזויין חיצונית לפי פרט 136 - 01 - ס.

ב. חבורי המגרשים שבהם גובה קו המים מעל לקו הביוב הוא עד 50 ס"מ יבוצעו עם עטיפת בטון חיצונית לפי פרט 136 - 01 - ס באורך 6.0 מ' - 3.0 מ' מכל צד.

ג. חציות קווי המים הראשיים בכל מקום שבו קו המים נמצא פחות מ- 1 מ' מעל קו הביוב (או שקו הביוב גבוה מקו המים) יבוצעו עם עטיפת בטון חיצונית לפי פרט 136 - 01 - ס באורך 6.0 מ' - 3.0 מ' מכל צד.

5.3.3 הובלת הצנורות ופריקתם

ההובלה והפריקה של הצנורות תעשה תוך זהירות מירבית למניעת פגיעה בצנורות. אין לזרוק צנורות בשעות הפריקה ואין לגרור אותם על פני האדמה. גלגול הצנור מותר רק על גבי מסילות מתאימות כשהוא נשען על קצוותיו החשופים מבידוד. הצנורות יפוזרו לאורך התוואי המתוכנן קרוב לתעלה ככל האפשר למניעת הצורך בטלטול נוסף.

הנחת צנורות לתעלה תבוצע רק אחרי אשורם ע"י המפקח. מחיר העמסה, הובלת הצנורות ממחסני הספק, פריקה, אחסון ופיזור צנורות כלול במחיר הצנורות, ולא תשולם כל תוספת עבור בצוע עבודה זאת.

5.3.4 חפירה

- א. החפירה/החציבה תעשה בכלים מכניים או בעבודת ידיים, לפי הצורך והנסיבות.
- ב. החפירה תבוצע לפי החתכים לאורך. יש לחפור 10 ס"מ נוספים עבור הכנת מצע חול בתשתית.
- ג. הרוחב של החפירה יהיה שווה למידות החיצוניות של גוף הצנור בתוספת 25 ס"מ מכל צד, ובכל מקרה יתאים להוראות המפרט הכללי.
- הרוחב של החפירה בחלקה העליון יתאים למיקום בפועל של הקווים הקיימים מיעדים שונים העוברים במקביל לתוואי קו הביוב המתוכנן, ויאפשר בצוץ העבודות ללא פגיעה או צורך בהעתקת הקווים הקיימים הנ"ל. בכל מקרה לא תשולם שום תוספת עבור תיקון ו/או העתקת הקווים הקיימים המקבילים לתוואי קו הביוב המתוכנן.
- ד. תחתית התעלה תהודק בהידוק מבוקר עד לצפיפות 96% מהצפיפות המקסימלית כפי שנקבעה בניסוי מעבדתי לפי מודיפייד פרוקטור.
- ה. בזמן העבודה יאוחסן בנפרד עפר נקי מאבנים ועצמים זרים שיהיה ניתן לשמשו לבצוע עבודות המילוי (טפול כפול) לפי הוראות המפקח.
- ו. עודפי החומר החפור, האדמה החפורה המוחלפת והפסולת יורחקו ע"י הקבלן מאתר העבודה לאתר שפיכה המאושר ע"י המשרד לאיכות הסביבה, מתוך לתחום השיפוט מ.א. באר טוביה. סילוק הפסולת, עודפי החפירה, והאדמה החפורה המוחלפת יבוצעו בהתאם להנחיות שבפרק הכללי של המפרט המיוחד.
- ז. מחיר החפירה ו/או החציבה, ישור, ניקוי והידוק תחתית התעלה וסילוק עודפי החפירה והאדמה החפורה המוחלפת לאתר שפיכה מורשה הנ"ל כלול במחיר צנורות הביוב, ולא תשולם כל תוספת עבור בצוץ עבודה זאת.

5.3.5 עטיפת חול

יש לעטוף את הצנורות בחול טבעי SW מודרג מלא לפי דרישות התקן הישראלי ת"י 253 בעובי 20 ס"מ מעל גב הצנור, 10 ס"מ מתחת לצנור ולכל רוחב התעלה. ריכוז הסולפטים בחול לא יעלה על 50 מ"ג אקווילנט לק"ג חול. החול יהיה נקי, חופשי מכל חומר אורגני, אשפה, חצץ ואבנים. דרוג החול לפי נפות יהיה:

נפה מס'	אחוז חומר עובר נפה
מס' 4	100
מס' 200	0 - 5

על קרקעית החפירה תפוזר שכבת חול הנדרשת ותהודק היטב לפי דרישות שלהלן. על שכבה זו יונחו הצנורות. לאחר ביצוע חיבורי הצנורות ובדיקת הקו יש להמשיך בביצוע עטיפת החול לכל רוחב התעלה ועד לגובה הנדרש. פיזור שכבות החול עד

לגב הצנור יעשה במקביל משני צידי הצנור כדי למנוע כל לחץ צדדי בלתי שווה על הצנור.

5.3.6 הידוק החול

יש להדק את החול בתחתית התעלה בעזרת מכשיר ויברציוני מיכני עד לצפיפות 98% מהצפיפות המקסימלית כפי שנקבעה בניסוי מעבדתי לפי מודיפייד פרוקוטר. משני צידי הצנור יש להדק את החול בעזרת מהדק יד תוך הרטבה של החול - הכל לפי ת"י 1083 חלק ב'. כיסוי הצנורות יעשה רק לאחר אישור המפקח ובדיקתו את טיב ההידוק. האשור יירשם ליומן העבודה.

5.3.7 מילוי התעלות

א. בשטחי מדרכה וכביש קיימים או מתוכננים יש למלא תעלות בחול עם דקים מסוג 4 - A 2 - עד לחול חרסיתי מסוג 4 15%-18% A דקים לפחות לכל רוחב התעלה עד למבנה הכביש/המדרכה ו/או לפי הוראות יועץ קרקע והמפקח. חומר המילוי יאושר ע"י יועץ הקרקע והמפקח. חומר המילוי יאושר ע"י יועץ הקרקע והמפקח. מחיר הספקה, הובלה, העמסה, פריקה, פיזור החומר הנ"ל ומילוי התעלות כלול במחיר צנורות הביוב, ולא תשולם כל תוספת עבור בצוע עבודה זאת.

ב. בשטחים פתוחים שמעבר לכבישים, חניות, מעברים ומדרכות, התעלות מעל עטיפת חול הנ"ל ימולאו באדמה מקומית.

ג. המילוי יבוצע רק לאחר בדיקות עפר רלבנטיות ולפי הוראות המפקח. במידה והאדמה לא תאושר ע"י יועץ הקרקע והמפקח, התעלות ימולאו בחומר מילוי מתאים לדרישות הנ"ל שיובא מחוץ לשטח העבודה ויאושר ע"י המפקח. בכל מקרה מחיר מילוי התעלות והידוק המילוי כלול במחירי צנורות הביוב ולא ישולם עבורו בנפרד. עבור הספקה, הובלה, העמסה, פריקה ופיזור החומר המובא הנ"ל במידת הצורך ישולם בנפרד.

ד. המילוי יבוצע בשכבות אחידות שעביין לאחר ההידוק יהיה 20 ס"מ כ"א.

ה. אין להכניס לתעלה אבנים או כל פסולת אחרת בזמן המילוי.

5.3.8 הידוק המילוי

א. הידוק המילוי יעשה ע"פ הנדרש בסעיף 57016 במפרט הכללי לעבודות בניה, עד לצפיפות מינימלית 96% מהצפיפות המקסימלית לפי מודיפייד פרוקוטר.

ב. אין לעלות בכלי מכני על מילוי החפירה אלא רק לאחר שהמילוי יגיע לרום 1.0 מ' לפחות מעל הצנור וגם אז אחראי הקבלן לכל נזק שיגרם לצנור בשל כך.

ג. החל משכבות המצע של הכביש/המדרכה, יעשה המילוי בהתאם לשכבות הקיימות או בהתאם לדרישות פרט 80 - 01 - ס או בהתאם לשכבות המתוכננות בכביש/מדרכה הנ"ל, בהתאם לדרישות המפרט המיוחד לעבודות עפר וכבישים ולפי הוראות המפקח. כאשר החפירה תהיה בשטח הכבישים, מדרכה או שטח מרוצף אחר, הקבלן ישא באחריות לכל שקיעה של השטח לאחר המילוי בגלל הידוק בלתי מספיק.

5.3.9 דיפון

- 5.3.9.1 יש להבטיח יציבות הדפנות של התעלות והאלמנטים העיליים הסמוכים לתוואי הקווים על ידי דיפון, תימוך, שיפועים או כל אמצעי אחר, כנדרש במפרט הכללי.
- 5.3.9.2 מודגש במיוחד כי בכל עבודות העפר ידופנו ויתמכו צידי החפירות במידה והקרקע מחייבת דיפון כפי שנדרש במפרט הכללי לעבודות עפר 0100 - כללי, סעיף 01002 - דיפון ותימוך. לקבלן תהיה אחריות מלאה ליציבות החפירות ובטיחות העבודות המתבצעות באתר כפי שמפורט בסעיף 01003 - אחריות ליציבות.
- 5.3.9.3 לפני התקנת מערכת הדיפון יגיש הקבלן לאשור יועץ קרקע מטעמו חישוב סטטי של הדיפון בהתאם לסוג הקרקע ולעומק המתוכנן. החישוב הסטטי הנ"ל יוכן ע"י מהנדס קונסטרוקציה של הקבלן. החישובים והאישורים ימסרו למפקח.
- 5.3.9.4 לא תשולם כל תוספת עבור ביצוע הדיפונים ו/או אמצעים אחרים בהנחת צנרת ומחירים (כולל את כל ההוצאות עבור הדיפון והתימוך של צידי החפירות) כלול במחיר הצנור.
- 5.3.9.5 מודגש בזאת כי על הקבלן לבצע תימוך ודיפון של החפירה בכל מקום בו יש חשש לפגיעה באלמנט כלשהו הנמצא מעבר לרוחב החפירה הדרושה בהתאם לנאמר לעיל.

5.3.10 שוחות ביוב

- א. עבודות עפר לשוחות ביוב יבוצעו לפי דרישות שבסעיפים הרלוונטים לעיל.
- ב. שוחות הביוב יהיו עם תחתית משולבת בטון ומפוליאטילן או תחתית MBP לפי פרט ד 01-03 - ס.
- ג. בין החוליות יותקן אטם ביטומני מדגם "200 F" - תוצרת "אקרשטיין" או מדגם "איטופלסט" תוצרת "וולפמן". שוחות מפל יבוצעו לפי פרט ד 02 - 03 - ס.
- ד. רום מכסי השוחות יהיה רום המדרכה/הכביש המתוכננים הסופיים ו/או לפי הוראות המפקח.
- ה. שלבי הירידה שיותקנו בשוחות יבוצעו מתחת למכסה השוחה בצורת סולם ויהיו שלבי דריכה רחבים מפלסטיק עם ליבת פלדה עפ"י ת"י 631 או סולם פיברגלס. בשוחות בעומק מעל 4.25 מ' יותקן סולם פיברגלס עם כלוב הגנה לפי פרט 10 - 27 - ס.
- ו. מילוי חוזר סביב לשוחות והידוקו יהיו בחומר המתואר בסעיפים שלעיל או בתערובת CLSM בעלת חוזק מבוקר, בעלת כושר זרימה גבוה (8" לפחות) וחוזק המתאים למעבר רכב (חוזק לחיצה של 2 מגפ"ס לפחות לאחר 28 יום). סומך ה-CLSM - בזמן יציקתו יהיה 5 ± 30 שניות בהתאם לנוהל בדיקה ASTM. 939 C

עובי המילוי מסביב לתא יהיה 30 ס"מ לפחות. המילוי יבוצע לכל הגובה של התא עד למבנה הכביש .
החלטה סופית על בצוע המילוי מסביב לתאים מ CLSM -תתקבל ע"י המפקח.
בצוע המילוי מסביב לתאים יתחיל רק לאחר קבלת אשור מהמועצה ולפי הוראות המפקח.
ז. על הדופן הפנימית של השוחות בחלקה העליון יצויינו מספרי השוחות בהתאם לתכניות. ציון המספרים יבוצע בצבע מחזיר אור.

5.3.11 מחברי שוחה

מחברי שוחה יהיו מסוג "איטוביב" תוצרת "וולפמן" או מסוג "פורשדה 905 - F" תוצרת "אקרשטיין". כל חלקי המתכת יהיו מפלב"מ 304.

5.3.12 תקרות ומכסים לשוחות ביוב

תקרות ומכסים יהיו לעומס 40 טון מין D 400 בכביש, חניות ובשטחים פתוחים בשצ"פים, ולעומס 12.5 טון מין B 125 במדרכה ובתוך המגרשים ויתאימו לתקן ישראלי ת.י. 489 מספטמבר 2003. המכסים יהיו בקוטר 50 ס"מ לשוחות בקוטר 80 ס"מ, ובקוטר 60 ס"מ לשוחות בקוטר 100 ס"מ ומעלה. המכסים יהיו מיצקת + בטון דגם "סגר ב.ב." בכבישים, ומיצקת ברזל - בחניות, מדרכות ובתוך המגרשים. המכסים בשני המקרים יהיו עם סמל המועצה ע"פ דוגמה של המועצה וכתובת מ.א. באר טוביה ויעוד השוחה - "ביוב" - הכל לפי אשור מוקדם של המועצה.

במדרכה, חניות ובשטחים מרוצפים אחרים המסגרות למכסים יהיו מרובעות לפי דגם שיאושר ע"י המועצה, בכביש המסגרות יהיו עגולות .

5.3.13 שיפוע הקו

הקוים יבוצעו בשיפועים אשר מופיעים בחתך לאורך .

אין לסטות משיפוע ללא אישור המפקח. יש לאמת I.L של שוחות וצנרת הביוב הקיימות לפני תחילת העבודה.

הקוים בין שתי שוחות סמוכות יהיו ישרים לחלוטין הן במישור האופקי והן במישור האנכי. הרומים יישמרו על ידי ביקורת מתמדת במאזנת.

5.3.14 חבורי ביוב ממגרשים

חבור ביוב ממגרש/הבנין יהיה בקוטר 6". שפוע החבור יהיה בהתאם למצויין בתכניות. בקצה החבור החדש, בתחום המגרש, תותקן שוחת ביוב חדשה שאליה תחובר מעי הביוב הקיימת במגרש. במידת הצורך בשוחה חדשה יותקן מפל חיצוני - הכל בהתאם למתואר לעיל. בסיום בצוע העבודה במגרש, המצב יוחזר לקדמותו.

5.3.15 בדיקת אטימות ודפורמציה

בדיקות אטימות ודפורמציה יערכו בהתאם להוראות שבסעיף 57078 של המפרט הכללי הבין משרדי ולפי דרישות תקן ישראלי ת.י. 884 חלק 2. ערכים עבודי המים יתאימו לדרישות התקן והמוסדות הרלוונטים והיצרן .

5.3.16 שטיפה בלחץ

שטיפה בלחץ של קווי הביוב והניקוז תתבצע בסמיכות לקבלת העבודה ולפני צילום הוידאו .

5.3.17 רתך

על הרתך להיות בעל תעודה מתאימה של "צנורות המזרח התיכון" או הטכניון.

5.3.18 פתיחת ותיקון הכביש והמדרכה הקיימים.

5.3.18.1 אין לפתוח כבישים, מדרכות, שטחי גינון קיימים וכו' ללא אשור המפקח, גם אם הם יתוקנו לאחר מכן על חשבון הקבלן.

5.3.18.2 כל הכבישים/המדרכות יפתחו ברוחב מינימלי אפשרי.

5.3.18.3 פתיחת כביש ומדרכות אספלט קיימים תעשה ע"י משור חשמלי

בלבד. חיתוכים יבוצעו משני צידי תוואי הצנורות.

5.3.18.4 תיקון הכביש/המדרכה יבוצע באזורי בצוע עבודות הצנרת שמחוץ לתחום עבודות האספלט והריצוף, בקטעים בהם קיימים כבישים/מדרכות, בהתאם להוראות המפקח של המועצה. תיקון הכביש/המדרכה יעשה ע"י מילוי והידוק בשכבות וסלילה מחדש, כולל שכבות המצע, תשתית ואספלט או מרצפות מכל סוג - הכל לפי הוראות המפקח.

5.3.18.5 כל פסולת האספלט מפתיחת כבישים ומדרכות תסולק על ידי

הקבלן לאתר שפיכה, המאושר ע"י המשרד לאיכות הסביבה,

שטח העבודה ינוקא ויטאוטא. סילוק הפסולת יבוצע בהתאם

להנחיות שבפרק הכללי של המפרט המיוחד .

מחיר פינוי הפסולת כלול במחירי פתיחת כביש/מדרכה ולא תשולם

כל תוספת עבור בצוע עבודה זאת.

5.3.19 בדיקות ע"י היצרן

הקבלן יזמן את נציגי ספק הצנורות והשוחות לפיקוח שגרתי, תוך תאום לוחות זמנים איתם .

על הקבלן לוודא שביום הבקורת לא יכוסו הצנורות שהונחו באותו יום עד לבדיקה. דו"ח הפקוח יימסר למפקח.

5.3.20 חבור למערכת ביוב קיימת

בעת חיבור הקווים למערכת הביוב הקיימת יש להקפיד על נקיטת כל אמצעי הזהירות הנדרשים ע"פ התקנות ולהבטחת שלום העובדים .

חבור צנור חדש לשוחה קיימת יבוצע ע"י חבור תקני בצורת מחבר "עצר מים" מדגם "פורשדה 150 "STOP WATER" - F - תוצרת אקרשטיין או ש"ע .

המחבר הנ"ל יחוזק לצנור ע"י חבקים מפלב"ם 304. המרווח בין צנור לדופן הפתח ימולא בבטון שאינו מתכווץ דוגמת "רוק בטון" תוצרת "רטריד" או ש"ע.

חבור צנור חדש לתא קיים יבוצע עם חגורת בטון מזויין יצוק באתר .

תובטח אטימות מוחלטת של החיבורים .
תשומת לבו של הקבלן מופנת במיוחד לצורך אתור, גילוי ומדידה של קווי הביוב
ושוחות הביוב הקיימים בנקודות חבור של קווי הביוב למע' הביוב הקיימת -
לפני תחילת בצוע העבודה .

5.3.21 צילום וידאו

יש לצלם את קווי הביוב והניקוז במצלמת וידאו ע"פ ההוראות הבאות:

א. כללי

בכל מקום בו מצוין במסמך זה "ביוב" הכוונה היא לביוב ו/או לניקוז. יבוצעו
צילומי וידאו של קווי הביוב החדשים (כולל חבורי הביוב מהמגרשים) לשם
הבטחת ביצוע תקין של עבודות הצנרת בהתאם לנדרש במפרט הכללי ובמפרט
המיוחד.

על הקבלן לבצע בדיקה חזותית באמצעות פעולת צילום לאורך הקו המונח,
לאחר סיום העבודות, או צינור קיים .

הצילום ייערך באמצעות טלוויזיה במעגל סגור שתוחדר לצנרת לכל אורכה.
מטרת הבדיקה היא "להביט לתוך הצינור" ולתעד את מצב הצנרת ואופן
בצוע הנחתה, לגלות תקלות וחסומות במידה וישנם.

מפרט זה מהווה חלק מהמפרט הכללי של מסמכי החוזה, ויש לקוראו
ולפרשו באופן בלתי נפרד ממסמך זה.

פעולת צילום הצנרת אינה באה למלא מקומה של כל בדיקה אחרת, שמטרתה
לוודא ולאשר את תקינות הבצוע לפי התכניות, המפרט ולפי
הוראות נוספות של מהנדס שניתנו במהלך הבצוע או לוודא מצבם של קווי
הביוב הקיימים .

הוצאות השטיפה והצילום של הצנרת יהיו כלולים בהצעת הקבלן כחלק
ממחירי היחידה השונים שהציע לבצוע העבודה ולא ישולם עבור פעולה זאת
בנפרד (אם לא נאמר אחרת).

הקבלן יהיה מיומן, בעל ציוד מתאים לתנאי העבודה הספציפיים ונסיון לבצוע
העבודה, שיעמוד בכל הדרישות המפורטות במפרט. הקבלן יאושר ע"י המזמין
והמתכנן.

הקבלן רשאי להעסיק קבלן משנה מיומן, בעל ציוד ונסיון לבצוע העבודה, שיעמוד
בכל הדרישות המפורטות לעיל ובדרישות המפרט.

הקבלן יאושר ע"י המזמין והמתכנן. אישור העסקת קבלן משנה דומה לאישור
קבלני משנה, המפורט בחוזה הבצוע (חלק כללי). הקבלן יספק לקבלן המשנה
תכניות בצוע.

בצוע צילום הצנרת ומסירת תיעוד מלא של פעולה זו למזמין הוא תנאי לקבלת
העבודה לאחר הבצוע, ומסמכי הצילום יהוו חלק מתוך "תכנית עדות."

ב. בצוע העבודה

שטיפה :

לפני בצוע הצילום על הקבלן לדאוג שהצנרת שהונחה ו/או הצנרת הקיימת תהיה נקיה מכל חומרי בניה, משקעים וחומרים אחרים כנדרש במפרט והעלולים גם לפרוע במהלך הצילום.

הניקוי יבוצע באמצעות שטיפת לחץ באמצעות ציוד ומיכשור מתאימים לכך בתנאים הספציפיים של המקום, הכל בהתאם למפרט הכללי ולמפרט המשלים אותו.

עיתוי העבודה

א. בצוע הצילום ייעשה לאחר הנחת הצנרת, כיסוי והידוק שכבות העפר בהתאם לדרישות והשלמות כל העבודות הקשורות בביצוע השוחות.

ב. הצילום ייערך בנוכחות נציג המזמין ויועציו, הפיקוח באתר והמהנדס.

ג. על הקבלן להודיע למהנדס ולמפקח באתר על מועד בצוע הצילום לא פחות מאשר שבעה ימים לפני בצוע העבודה.

ד. הקבלן לא יתחיל את בצוע הצילום ללא נוכחות המהנדס ו/או המפקח.

מהלך העבודה

הצילום יבוצע באמצעות החדרת רובוט בעל הנעה חשמלית עצמאית, הכולל מצלמת טלוויזיה במעגל סגור בקטעי אורך מתאימים בהתאם למגבלות הציוד. מהלך העבודה יוקרן מעל גבי מסך טלוויזיה במהלך ביצוע הצילום.

תעוד

הצילום על כל שלביו יתועד על גבי קלטת וידאו. מספר השוחה המצויין על הדופן הפנימית של השוחה, מרחק רץ בין שוחה לשוחה, קוטר הקו וסוגו יופיעו כנתונים דיגיטליים בצילום.

ג. תיקון מפגעים

במידה ובמהלך פעולת הצילום ו/או במהלך בדיקה חוזרת של הקלטת המתועדת, יתגלו מפגעים ולחוות דעת המהנדס יש לתקנם, הקבלן יהיה חייב לבצע התיקונים הדרושים לשביעות רצונו המלאה של המהנדס.

הקבלן יתקן נזקים הישירים והבלתי ישירים.

לאחר תיקון המפגעים יבוצע צילום חוזר של קטעי הקו המתוקנים. תהליך

הצילום החוזר יהיה בהתאם לנאמר בסעיף "בצוע העבודה".

ד. הצגת מימצאים

קבלת העבודה ע"י המזמין תהיה בהתאם לתנאי המרכז ובנוסף רק לאחר מסירת תיעוד הצילום שנערך לשביעות רצונו של המהנדס.

תיעוד הצילום יכלול קלטת וידאו ודו"ח מפורט לגבי מימצאים.

קלטת וידאו

קלטת הוידאו שתשאר ברשות המזמין, תכלול תעוד מצולם של הקו לכל אורכו, ויכלול סימון זיהוי שוחות וקווים כמתואר לעיל.

דו"ח צילום

במצורף לקלטת יוגש דו"ח מפורט, אשר יוכן ע"י מבצע עבודה זו.

דו"ח צילום אינו מבטל את הדרישה להכנת תכניות "עדות". הדו"ח יהיה כתוב

בצורה ברורה ופשוטה ויכלול לפחות את הפרטים הבאים:

א. מרשם מצבי (סכימה) של הצנור, שוחות בקרה וקטעי הקו על בסיס תכנית

AS-MADE ממוחשבת (תכנית מדידה - לקווים קיימים) בקנה מידה 1:250 (עם לא נדרש אחרת), שיכלול סימוניהם של השוחות והקווים וכל סימן ותאור אחר

על פני השטח כדי לאפשר זיהוי הקו ומיקומו .

תכניות/קבצים יוכנו ע"י הקבלן במסגרת בצוע תכניות. AS MADE ממוחשבת.

ב. דו"ח שוטף של הצילום בצורת טבלה שתכלול:

-מספר קטעי הקו לפי מספור השוחות בתכנית AS MADE ממוחשבת.

-ממצאים/ מפגעים .

-תאור הממצאים/המפגעים .

-הערות וציון מיקום הממצא/המפגע במרחק רץ לאורך הקו משוחה סמוכה .

-סוג וקוטר/גודל הצנור .

-אורך קטע בין שתי שוחות סמוכות (נטו ובין צירי השוחות) או בין קצה

החבור ממגרש לשוחה .

ג. סיכום מימצאים וחוות דעת מומחה הצילום לגבי מהות המפגעים .

ד. מסקנות והמלצות.

ה. הדו"ח ילווה בתמונות של התקלות האופייניות.

ו. לאחר בצוע כל התקונים הנדרשים בהתאם לתוצאות צילום וידאו יוצא דו"ח

צילום מסכם שיכלול כל הקטעים המצולמים וישקף תקינות מוחלטת של

המערכות בכל הקטעים ללא יוצא מן הכלל. דו"ח מסכם יוצא לפי הוראות

מתוארות לעיל .

דו"ח מסכם יאושר ע"י המפקח.

ה. אחריות הקבלן

בנוסף לאמור בסעיף "תיקון מפגעים" יערוך צילום חוזר לפני פקיעת תוקף

האחריות של הקבלן. הצילום החוזר הנ"ל יבוצע על חשבון הקבלן. במידה

ויתגלו נזקים שנגרמו לצנור כתוצאה מעבודות עפר, הכנת תשתית הצנרת או כל

עבודות אחרות הקשורות בבצוע הנחת הצנור אשר באחריות הקבלן, המפגעים

יתוקנו על ידי הקבלן לפי דרישת המזמין, או ע"י המזמין על חשבונו של הקבלן.

בהמשך ייערך, על חשבון הקבלן, צילום חוזר של הקטע אשר תוקן. כל זאת

כפוף לתנאים הכלליים של החוזה.

5.3.22 הבטחת פעולה של מערכת הביוב הקיימת במהלך בצוע העבודות

5.3.22.1. על הקבלן להבטיח פעולה תקינה של מערכת הביוב הקיימת בכל

תקופת בצוע העבודות.

5.3.22.2 סדר בצוע העבודות יאושר ע"י מח' הגנת הסביבה של המועצה.

5.3.22.3 תובטח פעולה תקינה של קווי הביוב הקיימים עד להפעלת קווי הביוב החדשים.

5.3.22.4 כל הציוד, החומרים, האביזרים והעבודות הנדרשים לאבטחת הפעולה

התקינה של מערכת הביוב הקיימת עד להפעלת מערכת הביוב החדשה

כלולים במחירי הסעיפים השונים, ולא תשולם כל תוספת

עבור בצוע עבודות אלו. הקבלן יקח בחשבון עלות אבטחת הפעולה התקינה של מערכת הביוב הקיימת במהלך הפרוייקט בקביעת המחירים לעבודות השונות. הקבלן יהיה האחראי הבלעדי לפעולת קווי הביוב הקיימים עד להפעלת קווי הביוב החדשים .

5.3.23 לאחר גמר העבודה על הקבלן למסור למועצה את כל קווי ושוחות הביוב במצב מושלם ופעיל. במידה ולאחר מכן על המועצה יהיה לבצע עבודות נוספות להשלמת המערכת, תעשה זאת על חשבון הקבלן.

5.4 קווי ניקוז

5.4.1 צנורות

57.5.1.1 צנורות בטון

- א. צנורות בטון יהיו מדוייקים אטומים דגם "הידרוטייל" תוצרת " אקרשטיין" או דגם "מגנו קריט F" -תוצרת "וולפמן" ממין 105.2.2 תעול עפ"י ת.י. 27, קלסה 5 (דרג 175), וקלסה 4 (דרג 150).
- ב. הצנורות יתאימו ללחץ בדיקה ועבודה בהתאם ליעוד תיעול כמפורט בסעיף 206 בת.י. 27 - לחץ בדיקה 1.4 בר, לחץ עבודה 0.7 בר.
- ג. החלטה סופית על קלסה הצנורות תתקבל ע"י המזמין והמתכנן לפני תחילת בצוע העבודות .

5.4.1.3 מעל קווי הניקוז בגובה כ- 30 ס"מ מעל הקו לכל אורכם (כולל חבורים מהמגרשים ומהקולטנים) יונח סרט אזהרה אדום ועליו יוטבעו המילים "צנור ניקוז".

5.4.1.4 על הקבלן להקפיד בהתייחסות הברורה לתקנים. אותם צנורות שאינם מיוצרים תחת השגחה מכון התקנים אסורים להנחה בהחלט .

5.4.2 אטמים לצנורות בטון

אטמים לצנורות בטון יהיו אינטגרליים מובנים בפעמון מדגם "פורשדה F" 153 תוצרת "אקרשטיין" או מדגם "מגנוקריט F" -תוצרת "וולפמן" או ש"ע.

5.4.3 במידה ויהיה צורך בצנורות בטון מכופפים (קשתות) בזויות הנדרשות בחבורי צנורות לתאים, הם יהיו בחוזק מתאים לחוזק הצנורות בקו (דרג , מין), ומתברים יהיו בהתאם למחברי הצנורות. מחיר צנורות בטון מכופפים (קשתות) כלול במחיר הצנורות ולא ישולם עבורן בנפרד.

5.4.4 הובלת הצנורות ופריקתם יבוצעו בהתאם לדרישות שבפרק 5.3 לעיל.

5.4.5 חפירה

חפירה תעשה עד לעומק של כ- 10 ס"מ מתחת לצנור. התחתית תהודק , תיושר ותוחלק בהתאם לגבהים ושפועים הנדרשים. עבודות החפירה יבוצעו בהתאם לנדרש בפרק 5.3 לעיל.

5.4.6 מילוי חוזר

מילוי התעלות יבוצע בהתאם לנדרש בפרק 5.3 לעיל .

57.4.7 הידוק המילוי

יבוצע לפי נדרש בפרק 5.3 לעיל.

דיפון 57.4.8

יבוצע לפי נדרש בפרק 5.3 לעיל.

תאי בקרה וקולטני מי גשם 57.4.9

- א. תאי הבקרה וקולטני מי גשם יהיו טרומיים מבטון בטיב לפחות של
- ב- 30. התאים יהיו בעלי תו תקן ת"י 406 חוקת הבטון חלק 4 .
- ב. תקרות ומכסים יהיו לעומס 40 טון מין D 400 בכביש, חניות, ובשטחים פתוחים בשצ"פים ולעומס 12.5 טון מין B 125 במדרכה ויתאימו לתקן ישראלי ת.י. 489 מספטמבר 2003. המכסים יהיו בקוטר 60 ס"מ. המכסים יהיו מיצקת + בטון דגם "סגר ב.ב." בכבישים ובשטחים פתוחים, ומיצקת ברזל - בתניות ובמדרכות. המכסים בשני המקרים יהיו עם סמל מ.א. באר טוביה ע"פ דוגמה של המועצה, ויעוד תא - "ניקוז". במכסים מיצקת + בטון סמל המועצה וכתובות הנ"ל יהוו חלק בלתי נפרד מהמכסה. אופן הצבת הסמל והכתובות הנ"ל במכסים מיצקת + בטון יאושר ע"י המועצה מראש .
- במדרכה, חניות ושטחים מרוצפים אחרים המסגרות למכסים יהיו מרובעות לפי דגם שיאושר ע"י המועצה. בכביש מסגרות יהיו עגולות. חגורות בטון מסביב לתאים/מסגרות ולקולטנים (במידה ויהיו) יבוצעו בהתאם לדרישות שבפרק האדריכלות .
- ג. רומי מכסי התאים כ"כ מסגרת ורשת קולטנים יהיו רום המדרכה הכביש המתוכננים הסופיים ו/או לפי הוראות המפקח .
- ד. שלבי הירידה שיותקנו בתאים יבוצעו מתחת למכסה תא הבקרה בצורת סולם ויהיו שלבי דריכה רחבים מפלסטיק עם ליבת פלדה עפ"י ת"י 631 או סולם פיברגלס.
- בתאים בעומק מעל 4.25 מ' יותקן סולם פיברגלס עם כלוב הגנה לפי פרט 27 - 10 - ס .
- ה. בתאים יוכנו פתחים לצנורות התעול בהתאם לתכניות, קוטר הצנור, האטם שיפורט להלן וזוית הכניסה.
- ו. מחברי צנורות הבטון לתאי ניקוז/קולטנים יהיו תעשיתיים וגמישים מסוג "קונטור סיל" תוצרת "וולפמן" או מדגם מחבר מובנה פורשדה F153 תוצרת "אקרשטיין" או ש"ע ויתאימו לתקנים בינלאומיים. המחברים יורכבו בתאים במפעל.
- במידה וזוית חבור הצנור לתא מלבני עולה על 5 מעלות, ניתן להתקין במקום מחבר מובנה F 153 או ש"ע מחבר מדגם "פורשדה F-150 - "WATER STOP" תוצרת "אקרשטיין" או ש"ע. מיקום התקנת כל מחבר F-150 או ש"ע יאושר בנפרד ע"י המפקח בכתב .
- במקרה של מחברים "פורשדה F-150 - "WATER STOP" הם יחוזקו לצנורות ע"י חבקים מפלב"מ 304. הצנור יונח כך שקצהו יקביל לקיר הפנימי של תא

הבקרה/קולטן, והמרווח ימולא בבטון שאינו מתכווץ דוגמת "רוק בטון"
תוצרת "רטריד" או ש"ע.

בכל מקרה תובטח אטימות מלאה של המערכת .

ז. התאים, הקולטנים והאטמים יתאימו ללחץ בדיקה ועבודה כמפורט לעיל .

ח. כל תאי הבקרה יבוצעו עם עבוד בטון בקוטר הנדרש (בנצ"ק) בהתאם
לקוטר צנור הניקוז.

ט. תאי הבקרה יבוצעו לפי פרט ג03 - 16 - ס, ו031 - 16 - ס, ה03 - 16 - ס .

י. תאי תפיסה (קולטנים) יהיו סטנדרטיים מדגם MD תוצרת "וולפמן" או
732 תוצרת "אקרשטיין" או ש"ע. הקולטנים יהיו עשויים מבטון מזוין

ב- 30.

יא. תאי תפיסת מי גשם יבוצעו לפי פרט ו101 - 16 - ס, ה101 - 16 - ס, תאי תפיסה מי
גשם משולבים- לפי פרט ד08 - 16 - ס, ה08 - 16 - ס .

באזורי מדרכות שבהם יותקנו אבני שפה ברוחב 30 ס"מ, אבני צד בקולטנים
לקליטת מי גשם יהיו מיציקת ברזל דגם "אביר" ברוחב 30 ס"מ תוצרת חב'
"מנשה ברוך ושות'" או ש"ע .

באזורי מדרכות בהם יותקנו אבני שפה רגילות או במדרכות קיימות אבני צד
בקולטנים יהיו מיציקת ברזל דגם "אביב" תוצרת "וולקן", מספר קטלוגי
300695 או ש"ע.

המשענת לאבני השפה היצוקות תהיה מבטון מזוין כנדרש במפרט
הכללי, ותבוצע בהתאם לדרישות שבפרק אדריכלות ולפי הוראות המפקח.
יב. מסגרת ורשת לקולטנים יהיו מלבניות דגם תל אביב לעומס 25 טון. הרשת
תתאים לדרישות התקן הישראלי הרלבנטי .

יג. מילוי חוזר סביב לתאים/קולטנים יהיה בחומר המתואר בפרק 5.3 לעיל.

יד. על הדופן הפנימית של התאים בחלקה העליון יצויינו מספרי התאים
בהתאם לתכניות. ציון המספרים יבוצע בצבע מחזיר אור.

5.4.10 בטון ואטמים לצנורות, תאי בקרה וקליטה ואטמים לתאים
יהוו מערכת אטומה אחת. המערכת הנ"ל תתאים ללחץ בדיקה ולחץ

עבודה בהתאם ליעוד המערכת כפי שהוגדר לעיל .

5.4.11 כל האלמנטים של מערכת הניקוז יהיו מתוצרת אחת ויאושרו ע"י

המזמין והמתכנן מראש.

5.4.12 בדיקות אטימות המערכת

א. בדיקות אטימות של קווי הניקוז יבוצעו בהתאם לנדרש בסעיף
רלבנטי בפרק 5.3.

ב. במידה ושיטת בדיקת האטימות תהיה שונה מהמתוארת, היא
תאושר ע"י המפקח.

ג. עלות הבדיקות הנ"ל כלולה במחירי הצנורות ולא ישולם עבורן
בנפרד .

5.4.13 שיפוע הקו

הקו יבוצע בשפועים אשר מופיעים בחתך לאורך .

אין לסטות משיפוע ללא אשור המפקח .

לפני תחילת העבודה יש לאמת IL של תאי הניקוז הקיימים.

5.4.14 בדיקה ע"י היצור

תבוצע לפי נדרש בפרק 5.3 לעיל .

5.4.15 חיבור למערכת ניקוז קיימת

יבוצע לפי נדרש בפרק 5.3 לעיל.

5.4.16 פתיחת ותיקון כביש/מדרכה

תבוצע לפי נדרש בפרק 5.3 לעיל.

5.4.17 צילום וידאו

צילום וידאו יבוצע לכל הקטעים של מערכת הניקוז כולל חבורים
מהמגרשים ומהקולטנים. צילום הוידאו יבוצע לפי נדרש בפרק 5.3
לעיל.

5.4.18 אמצעי זהירות בעבודה במערכת הניקוז הקיימת

יהיו בהתאם למתואר בפרק 5.2 לעיל .

5.4.19 הבטחת פעולה של מערכת הניקוז הקיימת .

על הקבלן להבטיח פעולה תקינה של מע' הניקוז הקיימת בכל תקופת
בצוע העבודות - הכל לפי נדרש בפרק 5.2 לעיל .

5.4.20 התאמת גובה מכסים לתאים ושוחות קיימים

התאמת גובה תבוצע עד למפלסים המתוכננים בקרבת התא או השוחה .
הגבהה תתבצע ע"י סתות והגבהה הצווארון והחזרת התושבת והמכסה
לקמום. הנמכה תתבצע ע"י התאמת הצווארון.
עבודת ההתאמה הנ"ל כוללת החלפת החוליה העליונה של השוחה, תקרה
ומכסה והן שלבי הירידה במידת הצורך. המכסים יהיו בהתאם למתואר
בסעיף 57.5.9 לעיל. החלפת האלמנטים הנ"ל של התאים והשוחות הקיימים
תבוצע לפי הוראת המפקח ותאושר ע"י המועצה.

5.4.21 תיקון מפגעים בקו הניקוז הקיים

5.4.21.1 החלטות על מיקום ואופן תיקון המפגעים בקו הניקוז הקיים יתקבלו ע"י
המזמין והמתכנן בהתאם לתוצאות צילומי וידאו ודו"חות הצילום של
הקו.

5.4.21.2 מיקומי תיקון המפגעים ייקבעו סופית בהתאם לממצאים בשטח לאחר
בדיקה נוספת בכל נקודה ונקודה ע"י הקבלן ולפי הוראות המפקח .

5.4.21.3 לפני תחילת בצוע התיקונים על הקבלן לצפות בקלטות הוידאו ולהתרשם
מהממצאים .

5.4.21.4 במסגרת בצוע העבודות יבוצעו התיקונים הנדרשים בצנורות ובתאים .
במידה ובזמן הבדיקות בשטח יתברר צורך בתיקונים נוספים, הם יאושרו
ע"י המפקח ויבוצעו בהתאם לדרישות המופיעות במפרט .

5.5. מפרט טכני להנחת/החלפת קווי סניקה לביוב

5.5.1. צינורות פלדה

5.5.1.1 סוג הצנורות

הצנורות יוצרו לפי תקן הישראלי 530 ומפמ"כ מכון התקנים :
על הקבלן להקפיד בהתייחסות הברורה לתקנים.
אותם צנורות שאינם מיוצרים תחת השגחת מכון התקנים אסורים
להנחה בהחלט.

5.5.1.2 עובי דופן

במידה ולא צויין אחרת, עובי דופן של הצנורות יהיה :
- צנורות בקוטר 8" – 3" : 5/32"

- צנורות בקוטר 12"-10" : 3/16"

5.5.1.3 ציפוי חיצוני

הצנורות יהיו עטופים בעטיפה חיצונית מפוליאאתילן שחיל תלת-שכבתי
מייצור חרושתי, APC תוצרת "אברות", טריו תוצרת "צנורות"
המזה"ת" או ש"ע.

5.5.1.4 ציפוי פנימי

ציפוי פנימי לצנורות פלדה יהיה מבטון אלומינה.

5.5.1.5 רתוך הצנורות

הצנורות ירותכו ע"י רתוך השקה בהצמדה מלאה.
באזורים בנויים ומפותחים הרתוך יתבצע בתעלה. יש להרחיב ולהעמיק
את התעלה באזור "ראש הרתוך" ע"מ לאפשר לבצע את הרתוך כראוי.
באזורים לא מפותחים, בהם ניתן הדבר, הצנורות יונחו על שקי חול
לאורך התעלה או על תמיכות מעל התעלה והרתוך יתבצע מחוץ
לתעלה.

הורדת הצנורות המרותכים אל התעלה תבצע, ע"פ הצורך, תוך שמוש
במספר כלים, ע"פ הוראות היצרן.

5.5.1.6 השלמת העטיפה החיצונית בראשי רתוך

ראשי הרתוך של צנורות פלדה בקוטר 3" ומעלה יעטפו ביריעות
מתכווצות מסוג WRAP SLEEVE CANUSA או ש"ע.
הקבלן יזמן את נציג ספק הצנורות לפיקוח שיגרתי תוך תאום לוחות
זמנים איתם. על הקבלן לוודא שביום הבקורת לא יכוסו הצנורות
שהונחו באותו יום עד לבדיקה.

5.5.1.7 הסתעפויות, זוויות וספחים אחרים

הסתעפויות, זוויות וספחים אחרים יהיו סקדיוול 40 עם ציפוי
פנימי מבטון לאחר אשפרה וציפוי חיצוני מפוליאאתילן שחיל תלת
שכבתי, הכל מייצור חרושתי. בכל מקרה של הסתעפות שני
צנורות בקטרים שונים, כאשר קוטר הצנור הקטן הוא 3" ומעלה,
יש להשתמש בהסתעפות חרושתית ואין לבצע רתוך חדירה.

5.5.2. צנורות פוליאאתילן

5.5.2.1 צנורות PE יהיו מסוג פוליאאתילן מצולב "פסגול" דרג 12.5 תוצרת

"שער הגולן" או צנורות PE דרג 12.5 תוצרת "פלס" או ש"ע.

צנורות פקסגול יחוברו באמצעות אלקטרופיוזין באמצעות

אביזרים תוצרת "פלסאון" או ש"ע. צנורות PE יחוברו במחברי

אלקטרופיוזין כנ"ל או בריתוך בחום.

5.5.2.2 קשתות, הסתעפויות ואביזרים שונים לאורך הצינור יהיו אביזרי אלקטרופיוזין או אביזרי ריתוך מתוצרת "פלסאון" או ש"ע.

5.5.3. חפירה, עטיפת צנורות ומלוי

5.5.3.1. החפירה תהיה בהתאם להנחיות הבאות:

- א. צנורות בקוטר 3" – 6" יונחו בעומק שיבטיח כיסוי מינימלי מעל גב הצנור של 0.9 מ' בכביש ו- 0.8 מ' במדרכה.
- ב. צנורות בקוטר 8" ומעלה יונחו בעומק שיבטיח כיסוי מינימלי של 1.0 מ' מעל גב הצנור.
- ג. צנרת פלדה בקוטר 2" ומטה תונח במדרכה ובחצרות בעומק שיבטיח כיסוי מינימלי של 0.50 מ' מעל גב הצנור.
- ד. רוחב החפירה יהיה לפחות בקוטר הצנור בתוספת 20 ס"מ מכל צד.
- ה. בזמן העבודה יאוחסן בנפרד עפר נקי מאבנים ומעצמים זרים, שיהיה ניתן לשמשו לבצוע עבודות המילוי (טפול כפול) לפי הוראות המפקח.
- ו. עודפי החומר החפור, האדמה החפורה המוחלפת ופסולת יורחקו ע"י הקבלן מאתר העבודה לאתר שפיכה המאושר ע"י המשרד לאיכות הסביבה.

סילוק הפסולת, עודפי החפירה, והאדמה החפורה המוחלפת יבוצעו בהתאם להנחיות שבפרק הכללי של המפרט המיוחד.

5.5.3.2. עטיפת חול סביב הצנור

את הצנורות יש לעטוף בחול טבעי SW מודרג מלא לפי דרישות התקן הישראלי ת"י 253, בעובי 10 ס"מ מתחת לצנור ו- 20 ס"מ מעל גב הצנור ובכל רוחב התעלה. רכוז הסולפטים בחול לא יעלה על 50 מ"ג אקווילנט לק"ג חול. החול יהיה נקי, חופשי מכל חומר אורגני, אשפה, חצץ ואבנים.

דרוג החול לפי נפות יהיה:

<u>נפה מס'</u>	<u>אחוז חומר עובר נפה</u>
מס' 4	100
מס' 200	0 – 5

באזורים שבהם הצנורות עוברים בקרקע חרסיתית יש לעטוף את הצנורות בחמרה חולית – בתאום עם המתכנן.

על קרקעית החפירה תפוזר שכבת חול הנדרשת ותהודק היטב. על שכבה זו יונחו הצנורות. לאחר ביצוע חיבורי הצנורות ובדיקת הקו יש להמשיך

בביצוע עטיפת החול לכל רוחב התעלה ועד לגובה הנדרש.

5.5.3.3. מלוי חוזר

י.ד. מלוי תעלות יהיה לפי פרט א80 – 01 – ס.

טו. אין לכסות את התעלה ללא אישור המפקח, האישור ירשם ביומן העבודה.

בשטחים פתוחים המלוי החוזר יהיה מאדמה מקומית.

מלוי בשטחי כביש או מדרכה קיימים או מתוכננים ראה הוראות להלן.

5.5.4. מגופים, הידרנטים תאי מגוף

5.5.4.1. מגופי טריז

מגופים מקוטר "3 ומעלה יהיו מגופי טריז תוצרת "הכוכב" דגם T – 2551, או TRS / TRL תוצרת "רפאל", או ש"ע, עם ציפוי רילסן פנים וחוץ, או עם ציפוי

פנימי אמאייל וציפוי אפוקסי חיצוני.

המגופים יהיו ללחץ 16 אטמ'.

המגופים יהיו בעלי תקן ישראלי ת"י 61.

5.5.4.2. החלפת או הרכבת מגופים

כיוון שרוב המגופים המיועדים להחלפה לא ניתנים לסגירה או לסגירה מלאה לפעמים יש צורך לסגור מספר רב של מגופים כדי להתגבר על סגירת הקו ולפעמים יש צורך לשאיבה מוגברת כדי להתגבר על זרימת המים. יש מקרים בהם לא ניתן לבצע את החלפת המגופים בשעת היום אלא בשעות הלילה בלבד.

עבור כל העבודות הנדרשות לביצוע העבודה (סגירת מגופים, שאיבה וכו' ועל הודעת סגירת מים לתושבים לא ישולם בנפרד אלא המחיר המופיע במחירי היחידות להחלפת מגופים.

5.5.4.3. שסתומי אויר

יהיו כפולים, ממתכת דגם "סער " D-020" ללחץ 16 אטמ' תוצרת א.ר.י. או ש"ע.

5.6 הערות כלליות

5.6.1 רואים את הקבלן כמי שבדק באופן יסודי את תנאי המקום, בדק דרכי גישה והובלה, כבישים קיימים, גדרות, צנרת מים, ביוב, חשמל, טלפון, טל"כ וכו', הפרעות קיימות לכלים מכניים וכו' ועל יסוד כל זה ביסס את הצעתו.

לא תוכר כל תביעה מהקבלן בגין אי הכרת השטח וההפרעות שבו או טעות בהבחנה מצידו.

5.6.2 רואים את הקבלן כמי שבדק באופן יסודי את טיב הקרקע, מצב המתקנים, הצנרת והבטונים הקיימים והעבודות ההנדסיות שנעשו בשלבים הקודמים. לא תוכר כל תביעה בגין טעות באבחנה לגבי טיב הקרקע, רטיבות וכו'.

5.6.3 לפני תחילת בצוע העבודות על הקבלן לגלות כל השווחות והתאים שאליהם יתחברו קווים מתוכננים או השווחות והתאים האחרים הנדרשים לבצוע עבודות ולמדוד IL צנורות בפועל. כ"כ יש לסמן על התנוחות ועל החתכים לאורך את כל המערכות הקיימות בנקודות הצטלבות עם צנורות מתוכננים בהתאם ל IL-צנורות בפועל ואת כל המערכות הקיימות המקבילות לקווי המים הביוב והניקוז המתוכננים. סימון מערכות קיימות בחתכים יאושר ע"י המפקח. במידה וקיימות אי-התאמות בין התכנון והמצב בפועל, על הקבלן ליצור קשר עם המתכנן ולקבל פתרון. המדידות הנ"ל יבוצעו ע"י מודד מוסמך במועדים שיאפשרו בצוע עבודות ללא עכובים. מחיר העבודות הנ"ל כלול במחירי היחידות השונות ולא ישולם עבורן בנפרד.

5.6.4 אספקת ציוד וחומרים

כל החומרים והציוד יסופקו ע"י הקבלן. המועצה שומרת לעצמה את הזכות לספק חלק או את כל הצנורות, החומרים, הציוד והאביזרים. לא תשולם לקבלן כל תוספת או פיצוי עקב הקטנת היקף המכרז כתוצאה מכך. הובלת, העמסת, פריקת ואכסון הצנורות, הציוד, האביזרים והחומרים בכל מקרה יהיו על הקבלן.

5.6.5 תיאומים

- א. חובת הקבלן לתאם את העבודות עם רשויות וגורמים מוסמכים וכל גורם בעל אינטרס בשטח העבודות. כל התיאומים, האישורים והוצאות קשורות בהוצאת אישורים, תאום עם הרשויות השונות ובצוע תנאים שברשיונות ואישורים יהיו על חשבון הקבלן ולא ישולם עבורם בנפרד, ומחירם יהיה כלול במחירי היחידה של העבודות השונות הנקובים בכתבי הכמויות.
- ב. כל ההוצאות הקשורות בהוצאת רשיונות ואישורים, והוצאות לביצוע הדרישות שבהם עקב תנאי הרשיונות והאישורים יהיו על חשבון הקבלן והוא יכניס אותם לחישוב עלות הסעיפים השונים שבכתב הכמויות.
- ג. כל הרשיונות והאישורים ימסרו למפקח.

5.6.7 עבודה במים

מחירי היחידות כוללים עבודה במים מכל מקור שהוא וקבלן יבסס את הצעתו בהתאם. על הקבלן לנקוט בכל האמצעים שיידרשו ויאפשרו ע"י המפקח לביצוע העבודה ביבש, כולל שאיבות, מצע חצץ, צינורות ניקוז, דיפון מיוחד וכו'. שום תביעות נוספות הנובעות מתנאי העבודה במים לא תובאנה בחשבון.

5.6.8 מדידה וסימון

- א. העבודות יבוצעו על פי הרומים, המפלסים, השפועים והמידות המצויינים בתכניות העבודה ולפי קואורדינטות.
- ב. לפני תחילת העבודה ימסרו לקבלן נקודות קבע אשר יהוו בסיס למדידות וסימונים לביצוע. מסירת נקודות הקבע תעשה על ידי מודד המזמין בליווי המפקח ותאושר בכתב על ידי הקבלן.

- ג. כל מדידה וסימון במהלך בצוע העבודות ורישומן בתכניות ובמפות יבוצעו ע"י מודד מוסמך ויהיו טעונים אישור המפקח בכתב, אולם זה לא ישחרר את הקבלן מאחריותו לנכונותם. לא תשולם כל תוספת עבור הפעלת מודד מוסמך.
- ד. הקבלן הוא האחראי הבלעדי לשלמות הסימונים ונקודות הקבע הנ"ל וכל הנקודות שסימן בשטח, ויחדשו במקרה של נזק או אובדן וישמור על שלמותן על חשבונו הוא, עד למסירת העבודה הגמורה וקבלתה על ידי המפקח.
- ה. הקבלן יסמן ע"י מודד מוסמך את תוואי הקווים, ומיקום התאים והשוחות ויאזנם. כמו כן יסמן הקבלן קווי הבטחה המקבילים לצירים ולפינות הנ"ל ויאזן אף אותם. מרחקו של קו הבטחה מהציר ו/או מקו הפינות יקבע בתיאום עם המפקח. הקבלן יהיה רשאי להציע למפקח אופן הבטחת צירים שונה מהאמור לעיל (המשכת הציר אל מעבר לתוואי וכיו"ב). בכל מקרה אופן הבטחת הצירים יהיה טעון אישור המפקח.
- ו. המפקח יערוך מדידת ביקורת לקבלת העבודה רק לאחר שבדיקת המדידה הסופית שנערכה על ידי הקבלן תוגש בצורת רשימה למפקח וראה בעליל שהעבודה בוצעה בהתאם למידות ולרומים המתוכננים.
- ז. על הקבלן להחזיק בשטח, כל עת הביצוע, על חשבונו, אמצעי מדידה כגון מאזנת, אמה, סרט מדידה באורך 30 מטר לכל הפחות ועמודי סימון (ג'ילונים). מכשירים אלה יעמדו לרשות המפקח בכל עת שיחפוץ בכך ללא תוספת מחיר.
- ח. אחריותו של הקבלן לגבי מדידה, סימון ומיקום כנ"ל היא מוחלטת והוא יתקן כל שגיאה, סטיה או אי התאמה, אשר נובעת מתוך מדידה, סימון ומיקום כנ"ל, ללא תשלום ולשביעות רצונו של המפקח. אם כתוצאה משגיאה, סטיה או אי התאמה כנ"ל תבוצענה עבודות שלא לפי התכנית יתקן אותן הקבלן לפי דרישת המפקח ולשביעות רצונו, וכל עבודות התיקון תהיינה על חשבון הקבלן.
- ט. לא תשולם לקבלן כל תוספת או כל תשלום עבור מדידות וסימונים, הפעלת מודד מוסמך, חידוש יתדות, מדידה לאחר ביצוע ושרטוטה וכל המצויין בסעיפים הקודמים לעיל, אלא אם נאמר אחרת. הקבלן יכלול עלות עבודות מדידות וסימונים וכדומה במחירי היחידה של העבודות השונות המבוצעות על ידו במסגרת מכרז/חוזר

זה 5.6.9. תכניות בדיעבד (AS MADE)

- א. עם סיום העבודה ימסור הקבלן למפקח תכניות בדיעבד (AS MADE) שיוכנו ע"י מודד מוסמך במהלך הביצוע ולאחר השלמתה של העבודה.
- ב. התכניות תעשנה על גבי נייר לבן, וכן במדיה מגנטית על גבי דיסקטים, והן תכלולנה את כל המבנים, המתקנים והמערכות כפי שבוצעו למעשה וקיימים בשטח וכן מידע נוסף שיידרש להפעלה ואחזקה שוטפת של המערכות בעתיד כגון: תחום העבודה כולל מרחקים ורומים הנדרשים, מיקום מדוייק של המתקנים שונים, מגופים, הידרנטים, פרטים שונים, תאים ושוחות לפי קואורדינטות, תוואי קוים, עומק כיסוי, קוטר, מידות, חומר ושפוע של צנורות, סוג וקוטר מגופים והידרנטים, לכל שוחה (חדשה או קיימת) - מספר, קוטר IL ,

(רום תחתית) GL, (רום קרקע ליד השוחה TL, (רום מכסה), עומק הצנורות, בשוחות עם מפל בנוסף לנאמר לעיל - גודל המפל ו IL - כניסה ויציאה, עומק. בשוחות ותאים עם מספר כניסות (יציאות) הצנורות יצוינו IL של כל חבור וחבור. לחבורי הביוב מהמגרשים תמדד נקודת תחילת החבור (או שוחה) בתוך המגרש) GL - (רום קרקע) IL, (רום תחתית), גובה מפל (במידה וישנו), כ"כ IL של כניסת החבור לשוחה על קו ראשי. לכל שוחה ושוחה יסומנו:

- מידה בין ציר הצנור לציר הכביש .
- מידה בין ציר השוחה לנקודות חתכים לרוחב של הכביש.
- מידות משוחה למתקנים הקיימים או מתקנים שבוצעו במהלך הפרויקט- עמודי חשמל ותאורה, גדרות, קירות וכו'.
- ג. בתכנית AS - MADE יסומנו תאים/שוחות שמסביבם בוצע מילוי ב. CLSM -
- ד. בתכנית AS - MADE יצוינו על התיקונים שיבוצעו בקו הניקוז הקיים, כולל סוגי התיקונים בכל מקום ומקום, מיקום מדויק של התיקון, אורכי הקטעים של השירוול הפנימי וכל אפיון אחר הנדרש של התיקון הספציפי .
- ה. תכנית AS - MADE תכלול גבהי תחתית (IL) תאים קיימים על קווי ניקוז קיימים .
- ו. תכניות AS - MADE יהיו חתומות ע"י מודד מוסמך שיבצע את המדידות לאחר בצוע, מפקח וקבלן. יצויין תאריך הכנת התכניות . במידה ויהיו עדכונים של תכניות AS - MADE יצויין מספר ותאריך העדכון .
- ז. תכניות AS MADE יוגשו למזמין על דיסקט למחשב PC. הקבצים יתאימו התאמה מלאה לקבצי אוטוקאד לפי מפרט 827 או לפי הנחיות מח GIS של המועצה. כל סוג קו בשרטוט יהיה בשכבה אחרת, כל סוג כתב יהיה בשכבה נפרדת.
- ח. הכנת תכניות בדיעבד ומסירתן למפקח ולמתכנן בצורה מסודרת ואישור התכניות ע"י המתכנן הינו תנאי מוקדם והכרחי לאישור החשבון הסופי ולמתן תעודת סיום חוזה ולאישור סופי של הקבלן.
- ט. עבור תכניות בדיעבד לא ישולם בנפרד ומחירן יהיה כלול במחירי היחידה של העבודות השונות הנקובות בכתבי הכמויות.

סימון מתקנים ותשתיות קיימים ואחריות הקבלן

5.6.10

- א. הקבלן יבדוק ויוודא את מיקומם של כל המתקנים, הצינורות ומערכות אחרות הנמצאים בתחום עבודתו על מנת לדאוג ולשמור על שלמותם. סימון המערכות הקיימות על תנוחות ו/או חתכים לאורך יבוצע לפי הנחיות שבסעיף 57.6.3 לעיל. חפירות לגילוי הצינורות, הכבלים והשוחות

למיניהן, השימוש במכשירים מיוחדים לבדיקת מיקומם וגילויים, איסוף אינפורמציה ותאום עם הגורמים המוסמכים, וכן כל הוצאה אחרת הנדרשת לקיום שלמותם של המתקנים הנ"ל, חלים על הקבלן ללא תשלום נוסף.

ב. הקבלן יסמן ויגן על כל מתקן עילי לרבות שוחות בקרה, ארגזי אביזרים, עמודי חשמל או תאורה ועוד.

ג. קבלת האישורים וביצוע התאומים הנדרשים לפני ובזמן ביצוע עבודות בקרבת המערכות הנ"ל, הם באחריותו ועל חשבונו של הקבלן ד. המזמין לא יכיר בכל תביעות הנובעות מאי הכרת תנאי כלשהוא.

עבודה בקרבת צינור, כבל וכל מתקן תת או על קרקעי תעשה רק באישור מוקדם בכתב ובפיקוח צמוד של בעל המתקן/המערכת או האחראי עליו. כל התשלומים בגין הנ"ל בסעיף זה ישולמו ע"י הקבלן.

ה. הקבלן מתחייב לנקוט בכל אמצעי הזהירות הדרושים על מנת שלא לגרום נזק לקווים, למבנים ולמתקנים שכנים. הקבלן יהיה אחראי לנזק אשר ייגרם למבנים ולמתקנים ומתחייב לתקנם באופן מידי, על חשבונו, לשביעות רצונו של המפקח. הקבלן מתחייב שלא להניח מחוץ לשטח הבניה חומר ו/או ציוד בצורה שיש בה כדי להפריע לתנועתם החופשית של הולכי רגל ו/או כלי רכב.

5.6.11 אישור לצנורות, שוחות, ציוד ואביזרים

על הקבלן להגיש לאישור המתכנן את רשימת הצנורות, השוחות, הציוד והאביזרים שבדעתו להתקין, כולל קטלוגים מפורטים. ציוד חומרים שלא יאושרו על ידי המתכנן יסולקו מן השטח.

5.6.12 לפני התחלת ביצוע של כל אלמנט על הקבלן לוודא עם המפקח שהתכניות שבידי הקבלן הן מהמהדורה האחרונה של המתכנן, ושהתכניות שבידו מאושרות לביצוע על ידי המהנדס והמפקח.

5.6.13 לפני התחלת העבודה יסמן הקבלן ע"י מודד מוסמך, ויקבל את אישור המפקח:

1. מיקום התחברויות למערכות קיימות.
2. תוואי הצנורות.
3. מיקום המגופים, השוחות, התאים והקולטנים.
4. מיקום קצה חבור הביוב ושוחה למגרש.
5. מיקום מערכות מדידה והידרנטים.

5.6.14 כל הציוד וחומרים יהיו מתוצרת מוכרת המיוצגת על ידי גורם ישראלי ידוע המסוגל לתת שרות ולספק חלקי חילוף ויאושר ע"י המתכנן.

5.6.15 על הקבלן לנקוט בכל הצעדים הדרושים לבטיחות העובדים והעבודה וכל צד שלישי, והוא האחראי הבלעדי עבור כל נזק שיגרם או לרכוש או לצד שלישי.

- 5.6.16 למרות הוראות המהנדס או המפקח בזמן ביצוע העבודה, הקבלן אחראי לטיב הציוד, האביזרים וחומרים בהם הוא משתמש.
- 5.6.17 כל מרכיבי המערכת - צנורות, שוחות, מתברים וכו' וכל החומרים יעמדו בדרישות התקן הישראלי, ובמקרים בהם אין תקן ישראלי, יעמדו בדרישות תקן אמריקאי או בריטי.
- 5.6.18 על הקבלן להקפיד ולהזמין את החומרים מיד עם החתימה על חוזה וקבלת אישור מהמזמין ומהמתכנן.
- 5.6.19 על הקבלן להזמין צנרת, שוחות וחומרים אחרים אך ורק לפי מדידות פיזיות בשטח ולא על סמך תכניות. לא יתקבלו שום תביעות בקשר לעודף בצנרת ובחומרים אחרים.
- 5.6.20 כמות הצנרת בכתבי הכמויות היא תאורטית בלבד. הקבלן יהיה אחראי שלא תיווצרנה שקיעות בגלל הידוק לא נכון, במשך שנה מיום קבלת העבודה על ידי המזמין, כל שקיעה תתוקן על חשבון הקבלן.
- 5.6.21 העבודה תבוצע עד לסיומה המושלם ומשך הבצוע יהיה לפי ההוראה שיקבל הקבלן.
- 5.6.22 בגמר יום העבודה יש לכסות את כל התעלות שנחפרו באותו יום. אין להשאיר תעלות פתוחות.
- 5.6.23 טיב הבצוע יהיה לשביעות רצונו המוחלטת של מהנדס המועצה והוא יאשר שהעבודה גמורה ומושלמת. במקרה והעבודה או חלק ממנה או פרט מסויים לא יהיה לשביעות רצון המהנדס או המזמין, יפרק הקבלן את החלק הפגום ויבצע אותו מחדש, ללא כל תשלום נוסף.
- 5.6.24 הקבלן יהיה אחראי על כל פגיעה בתשתית קיימת, בין אם היא מסומנת בתכניות ובין אם לא.
- 5.6.25 כל האמור לעיל יכלל במחירי הסעיפים השונים שבכתב הכמויות והקבלן לא יקבל עבורם כל תשלום נוסף.

פרק 5.7 – תכולת מחירים

הערות כלליות

5.7.1

- א. המזמין רשאי לפי ראות עיניו לבטל ביצוע מתקנים ועבודות שונות. ביטול מתקנים אלה לא ישפיע על מחירי היחידה של יתר הסעיפים שידרשו ביצוע.
- ב. מחיר הפרטים השונים הוא קומפלט וכולל את כל עבודות העפר, המצעים, האיטום, הבניה, הציוד, הצנרת והאבזירים.
- ג. במחיר העבודות נכללים:
- קבלת אישורים ומסמכים מהמוסדות המוסמכים בהתאם למפרט הטכני.
 - בצוע הדרישות שבאישורים של המוסדות המוסמכים הנ"ל.
 - הכנת הצעות טכניות וכספיות.
 - הכנת תכניות AS-MADE לאחר סיום העבודות.
 - משרד שדה ומכשירי מדידה ועזר למפקח.
 - כל העבודות, החומרים והציוד שהקבלן יעשה בהם שימוש במהלך העבודה לצורך ביצועה- קווי מים, דרכים זמניות, תמיכות דיפונים וכו'.
 - שאיבת מים ושפכים, סילוק בוצה וסחף.
 - עבודות במים מכל מקור שהוא במידה ויהיו.
 - עבודות לילה.
 - מדידה וסימון לביצוע העבודות ע"י מודד מוסמך.
 - עבודות גילוי וסימון מתקנים ותשתיות קיימים ומדידת ע"י מודד מוסמך של IL לפני תחילת הבצוע, כ"כ סימון הצטלבויות עם מערכות הקיימות בתכניות כולל חפירות גישוש ועריכת דו"ח.
 - בדיקות שונות למיניהן.
 - שילוט נדרש.
 - החזרת המצב לקדמותו לאחר ביצוע עבודות וניקוי השטח מסביב.
 - הסדרת מקומות פינוי החומר החפור והפסולת.
 - הכנת מסמכים ותעודות הדרושים.
 - הכנת ספר המתקן.
- המחיר עבור עבודות אלה כלול במחירי היחידה השונים ולא ישולם עבורן בנפרד.
- ד. אם לדעת המהנדס אין במסמכי ההסכם פריטים זהים או דומים לאלה שבהוראות השינויים הרי יקבע ערכם של סעיפי השינויים לפי ערך השוק או לפי ערך העבודה והחומרים בזמן מתן ההוראה לשינויים ובתוספת שלא תעלה על 12% מערכם של סעיפי השינוי שתהווה תמורה מלאה ושלמה עבור כל ההוצאות הכלליות,

לרבות ניהול העבודה, מימינה ורווח קבלן .
האמור לעיל יחול עם לגבי תעריפי שכר עבודה.

מחיר צנרת הביוב הניקוז והסניקה כולל:

5.7.2

- א. סימון תוואי ומקום הנחת הצנור המתוכנן, מיקום שוחות, התחברויות לאביזרים, בלוקי ומשטחי בטון, עמודי תמיכה וכו'.
 - ב. ישור השטח במידת הצורך ולפי הוראות המפקח.
 - ג. חפירה ו/או חציבה בכל סוגי האדמה בעבודת מכונה או ביד, של תעלות להנחת צנורות ברוחב מתאים בהתאם לקוטר הצנור ובעומק בהתאם לתכניות ולנדרש במפרט הטכני, ופינוי האדמה התפורה המוחלפת ועודפי החפירה לאתר שפיכה המאושר ע"י המשרד לאיכות הסביבה, מחוץ לתחום השיפוט המועצה.
 - ד. פירוק הקוים והשוחות הקיימים המבוטלים הנכנסים לתחום החפירה ופינוי הפסולת כנדרש .
 - ה. כנון והרכבת הדיפון והתימוך בעומק הנחת צנור עד 2.25 מ' ולפי הוראות יועץ הקרקע והמפקח, כולל תימוך והגנת צנורות קיימים מקבילים או חוצים במידת הצורך .
 - ו. יצירת תשתית מתאימה לצנור בתחתית התעלה .
 - ז. הספקה, העמסה, הובלה, פריקה, אחסון, פיזור והנחה בתעלה או הרכבה או השחלה של צנורות על פי הנדרש.
 - ח. הספקת והרכבת צנורות ניקוז מכופפים (קשתות) במידת הצורך.
 - ט. הספקת והרכבת אטמים, מופות ומחברים בין צנורות, במידת הצורך .
 - י. הספקת והכנת עטיפת חול מהודקת בשכבות לפי הנדרש.
 - יא. חיתוכים, ריתוכים, הדבקות וכל החומרים ועבודות העזר .
 - יב. בדיקות אטימות .
 - יג. בדיקות של העפר והחול .
 - יד. הספקה והנחת סרט אזהרה אדום מעל קו הביוב/הניקוז .
 - טו. כיסוי הצנור עד למפלס קרקע מתוכנן או עד לתחתית מבנה הכביש, לפי דרישות המפרט הטכני והוראות המפקח, כולל הספקת והובלת \ החומר כנדרש .
 - טז. שטיפת הקו בלחץ .
 - יז. צילום וידאו.
 - יח. ניקוי שטח העבודה .
 - יט. כל יתר הציוד, החומרים, עבודות ההכנה ועבודות העזר הנדרשים לקבלת עבודה מושלמת ותפעול תקין.
- עומק הנחת הצנורות ימדד מהתחתית של מבנה הכביש (מדרכה) או מפני הקרקע בשטחים פתוחים. חפירה בתחום מבנה הכביש תבוצע רק לפי הוראות המפקח בכתב .

עומק הנחת קטע הצנור בין שתי שוחות ימדד כעומק ממוצע בין עומקי השוחות בהתאם לאופן מדידה שלעיל.

מחיר חיבור הביוב ממגרש כולל:

5.7.3

- א. כל הנאמר בסעיף 5.7.2 לעיל.
- ב. סתימת קצה הצנור בפקק פלסטי במידת הצורך.
- ג. הספקה והתקנת עמוד סימון בקצה חבור במידת הצורך.
- ד. החזרת המצב בתחום המגרש לקדמותו לאחר בצוע העבודה.

מחיר שוחת ביוב מחוליות טרומיות כולל:

5.7.4

- א. חפירה ו/או חציבה בכל סוגי האדמה בעומק הדרוש ופינוי האדמה כנדרש, כולל דיפון החפירה כנדרש.
- ב. הספקת, העמסת, הובלת, פריקת, אחסון והתקנת שוחות בקורת עגולות לפי ת"י 658, כולל מכסה ומסגרת כנדרש במפרט הטכני לפי ת"י 489, כולל בצוע אטום בין חוליות כנדרש, כולל קידוחי פתחים כנדרש.

- ג. הספקת, העמסת, הובלת פריקת אחסון והתקנת הרצפה, התקרה והפקק.
 - ד. הספקת והרכבת שלבי ירידה לפי ת.י. 631 או סולם מפיברגלס (כולל כלוב הגנה במידת הצורך).
 - ה. עיבוד השוחה.
 - ו. אספקת והתקנת מתברי שוחה כנדרש.
 - ז. ציון מספר שוחה על הדופן הפנימית.
 - ח. מילוי חוזר סביב השוחה כנדרש.
 - ט. החזרת המצב לקדמותו לאחר בצוע עבודה במגרש.
 - י. כל יתר הציוד, החומרים, עבודות ההכנה ועבודות העזר הנדרשים לקבלת עבודה מושלמת ותפעול תקין.
- עומק השוחה ימדד באמצע (מרכז) השוחה - מהתחתית עד לרום המכסה.

מחיר תא ניקוז טרומי כולל:

5.7.5

- א. כל הנאמר בסעיף 5.7.4 לעיל למעט סעיף ב'.
- ב. הספקת, העמסת, הובלת, פריקת, אחסון והתקנת תא ניקוז מלבני או עגול לפי ת.י. 406 מבטון מזויין כולל מכסה עם מסגרת כנדרש במפרט הטכני לפי ת.י. 489, כולל בצוע אטום בין החוליות כנדרש, כולל קדוחי פתחים כנדרש.
- ג. הספקה והתקנת מתברי שוחה כנדרש, כולל הספקת והתקנת ניפלים במידת הצורך.
- ד. עבוד התא כנדרש.

ה. בדיקת אטימות.

מחיר תא תפיסה כולל:

5.7.6

- א. כל הנאמר בסעיף 5.7.5 .
- ב. הספקת, העמסת, הובלת, פריקת, אחסון והתקנת תאי תפיסה ראשי ,
אמצעיים וסופי, תא תפיסה משולב ראשי במידת הצורך.
- ג. הספקה, הובלה והתקנה אבן שפה יצוקה כנדרש .
- ד. יציקת משענת לאבן שפה יצוקה מבטון מזויין כנדרש .
- ה. הספקה, הובלה והתקנת שבכות ומסגרות כנדרש .
- ו. חיבור בין הקולטנים ע"י ברגים מגולבנים.

מחיר התחברות לשוחת בקורת קיימת

5.7.7

- א. פקקים וסתומות זמניים, מעקפי הזרימה בכל מרכיביהם כולל
חבורים זמניים, שאיבת ביוב במידת הצורך.
- ב. שבירת חור בשוחה .
- ג. חבור צנור לשוחה כולל יציקת חגורת בטון מסביב הצנור וקשר בין
ברזלי הזיון.
- ד. הספקה, הובלה, והתקנת מחברי שוחה ואטמים כנדרש .
- ה. תיקון והתאמת עבוד השוחה .
- ו. סתימת היציאה המבוטלת.
- ז. כל יתר הציוד, החומרים עבודות ההכנה ועבודות העזר הנדרשים
לקבלת עבודה מושלמת ותפעול תקין.
- לא ישולם עבור חבור קו חדש לשוחה קיימת שבוצעה קודם במסגרת עבודה
זו, גם אם השוחה הקיימת הנ"ל היא על קו חי בו מוזרם ביוב.

מחיר פתיחה/תקון כביש ומדרכת אספלט כולל:

5.7.8

- א. תאום עם הרשויות והמשטרה, אמצעי שילוט, גידור והכוונה, בצוע
עבודות במידת הצורך בשלבים כדי לאפשר תנועת הרכב .
- ב. פתיחת הכביש/המדרכה ע"י משור חשמלי ומחפר כנדרש.
- ג. פירוק אבני שפה, אבני אי או אלמנטים הרחוב האחרים במידת
הצורך .
- ד. מילוי חול מהודק כנדרש על הצנורות עד להתחלת מבנה הכביש
(המדרכה).
- ה. השלמת מצע מהודק בכביש (מדרכה) כנדרש.
- ו. השלמת אספלט כנדרש.
- ז. הספקה והתקנת אבני שפה, אבני אי או אלמנטים הרחוב האחרים
במקום אלו שנשברו במהלך העבודה או שהיו שבורים קודם לכן .
- ח. פינוי עודפי החפירה והפסולת לאתר שפיכה המאושר ע"י המשרד
לאיכות הסביבה, מחוץ לתחום השיפוט עיריית הרצליה.

ט. עבודות צביעה הנדרשות .

י. ניקוי שטח העבודה .

תיקון כביש/מדרכה יבוצע באזורי ביצוע עבודות צנרת שמחוץ לתחום

עבודות האספלט, בקטעים שבהם קיימים כבישים/מדרכות.

מחיר פתיחה/תקון מדרכה/חניה מרוצפים במרצפות או באבנים משתלבות

5.7.9

כולל:

א. תאום עם הרשויות והמשטרה, אמצעי שילוט, גידור והכוונה, ביצוע

עבודות במידת הצורך בשלבים כדי לאפשר תנועת הרכב .

ב. פתיחת הרצוף בצורה זהירה למניעת שבירת מרצפות .

ג. הובלת מרצפות למקום שיורה המפקח ואיחסון לשמוש חוזר .

ד. פירוק אבני שפה, אבני אי או אלמנים הרחוב האחרים במידת הצורך .

ה. הספקה ופיזור מצע חול ומצע סוג אי מהודקים בעובי שהיה לפני

הפירוק מתחת לרצוף כנדרש.

ו. הספקת המרצפות או אבנים משתלבות במקום אלו שנשברו במהלך

העבודה או שהיו שבורות קודם לכן .

ז. תיקון המצעים ורצוף המרצפות או אבנים משתלבות .

ח. הספקה והתקנת אבני שפה, אבני אי או אלמנטים הרחוב האחרים

במקום אלו שנשברו במהלך העבודה או שהיו שבורים קודם לכן .

ט. עבודות צביעה הנדרשות .

י. ניקוי שטח העבודה .

יא. פינוי עודפי החפירה והפסולת לאתר שפיכה מאושר ע"י המשרד

לאיכות הסביבה.

תיקון מדרכה/חניה יבוצע באזורי ביצוע עבודות צנרת שמחוץ לתחום עבודות

הריצוף, בקטעים שבהם קיימים מדרכות/חניות.

מחיר ניקוי, שטיפה וצילום של קווי ניקוז כולל:

5.7.10

א. שטיפת קווים בלחץ נדרש לקבלת צנורות נקיים לחלוטין .

ב. ניקוי ופינוי משקעים, מכשולים, פסולת וכל חומר אחר, לאתר מורשה

כנדרש .

ג. צילום טלוויזיוני של הקווים כולל כל העבודות, הציוד והחומרים

הנדרשים, כולל הכנת דו"ח .

ד. כל יתר הציוד, החומרים, עבודות ההכנה ועבודות העזר הנדרשים לקבלת

עבודה מושלמת ותפעול תקין.

רשימת תכניות וסטנדרטים

5.7.11

הרשימה כוללת את התכניות הסטנדרטיות המופיעות בסעיפי כתב הכמויות וכן פרטים אחרים המקובלים ברשת הביוב והניקוז של מ.א. באר טוביה.

פרט עטיפת בטון לצנור	136-01-01 ס
פרט חבור צנור חדש לצנור קיים	76-01-01 ס
פרט הגנת צינור בתוך שרוול מגן	118-01-01 ס
שוחת בקורת טרומית עם מחבר איטוביב	01-03-01 ס
שוחת בקורת ומפל חיצוני מ-HDPE	02-03-01 ס
תא בקרה לתא ניקוז	03-16-01 ס
תא בקרה עגול לקו ניקוז	03-16-01 ס
תא תפיסת מי גשם	10-16-01 ס
פרט מילוי תעלות.	80-16-01 ס
בלוק בטון לצינור	150-01-01 ס

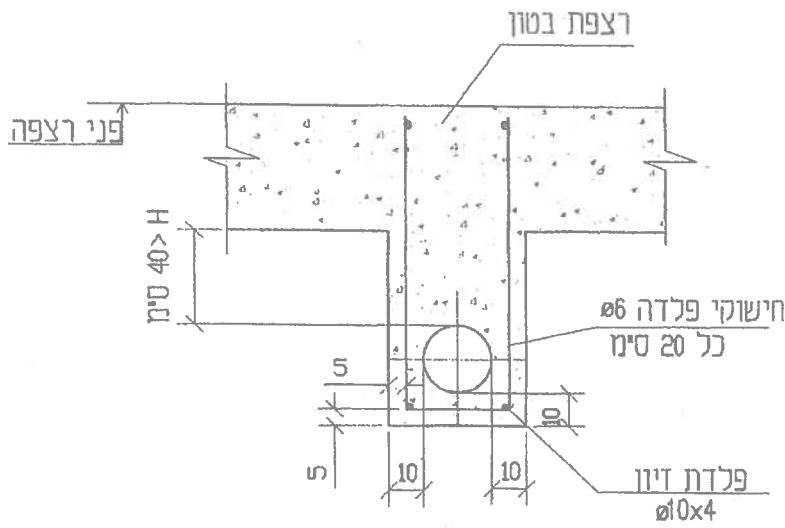

צור א'

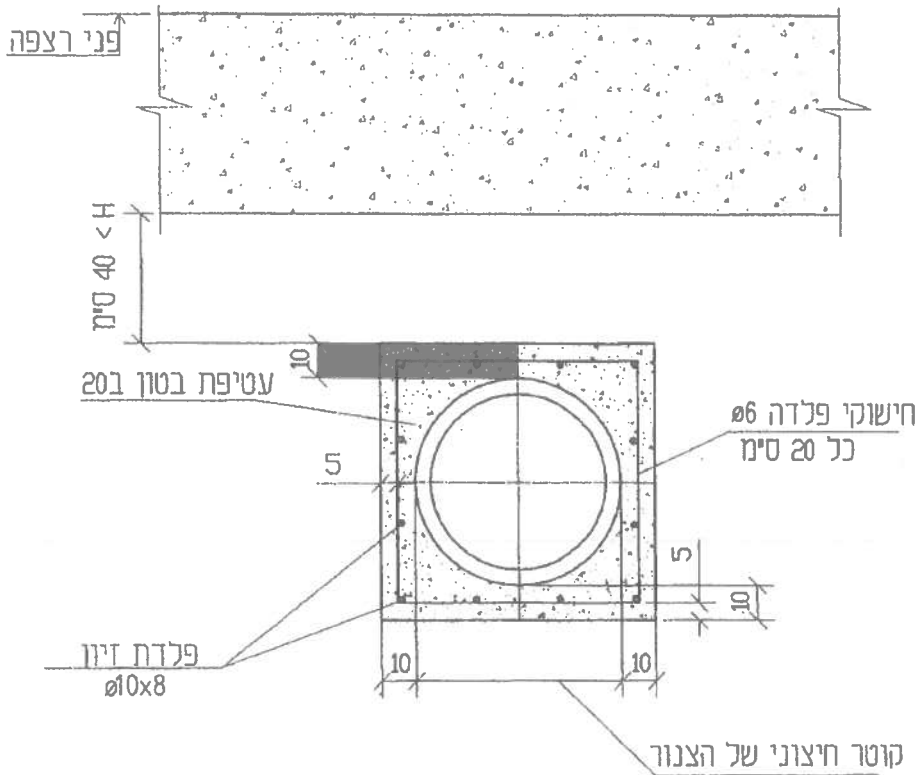

צור ב'

פרט עטיפת בטון מזוין
לצנור 4", 6"

שרטט לרה

תאריך: 11.09.94

אישה: צביקה רוז

0-01-136

אחוד מהנדסים לעבודות מים והנדסה אזרחית
THE UNION OF WATER ENGINEERS
מוריה 22, רמת-גן, טל 03-6745051, פקס 03-6778841

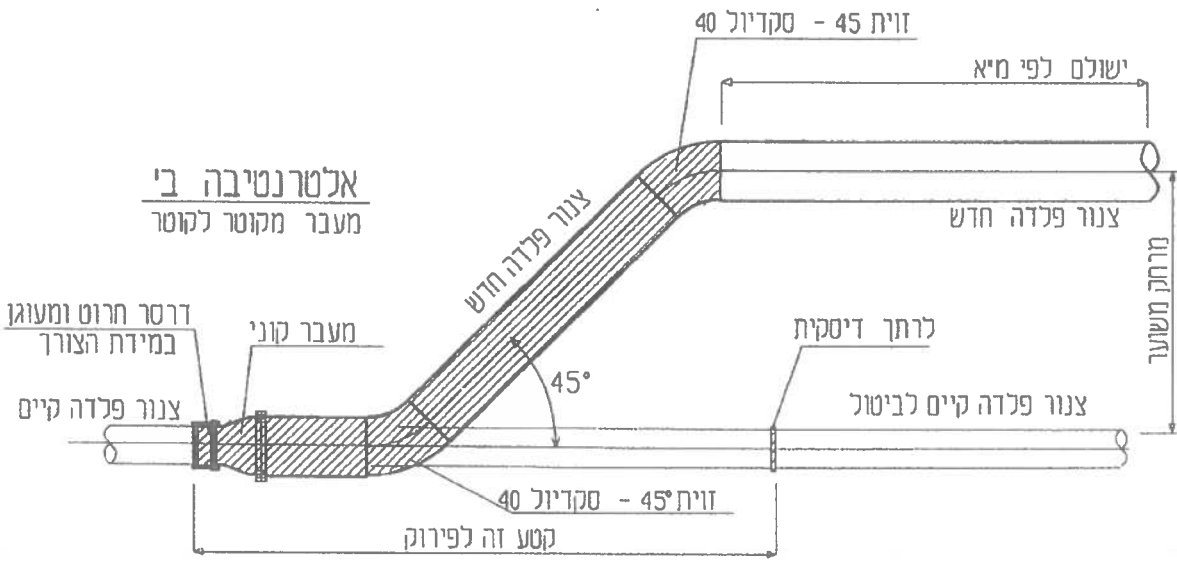
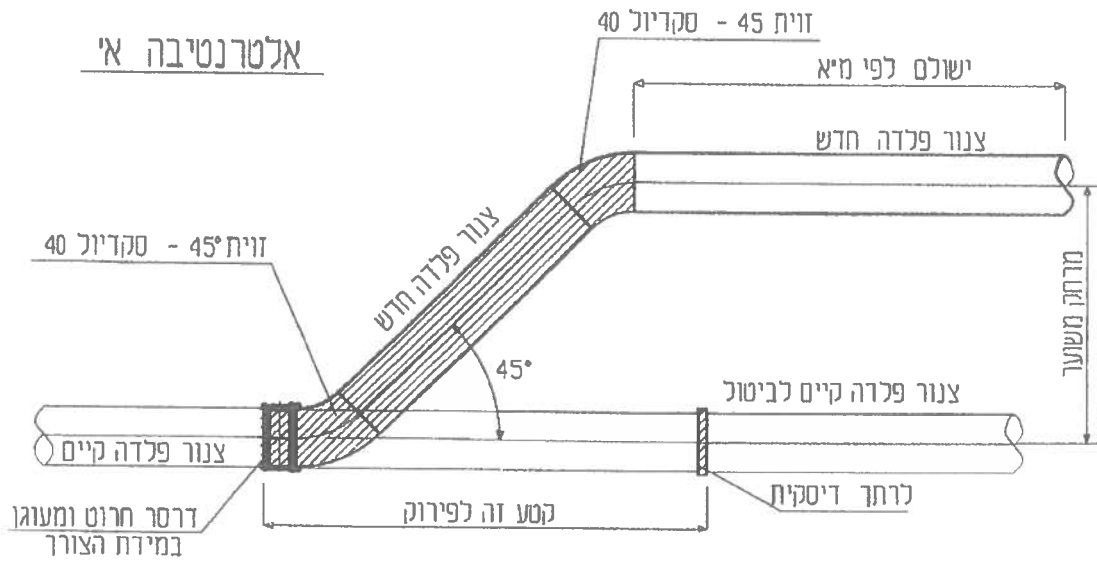

הערות:

1. סוג הצנורות עפי המפרט הטכני
2. כל החלקים המושחרים כלולים במחיר הפרט
3. העבודה כוללת גם חפירה וכסוי, נקוז הקו הקיים, פירוקו וסתימתו, חיתוכים וריתוכים

מ.א. באר טוביה

<p>חבור קו פלדה חדש לקו פלדה קיים</p>	<p>בדק צביקה רוז</p>	<p>שרטט : פלדמן לריסה</p>
<p>0-01-76</p>	<p>אחד מהנדסים לעבודות מים והנדסה אזרחית THE UNION OF WATER ENGINEERS מוריה 22, רמת-גן, טל 03-745051, פקס 03-6778841</p>	

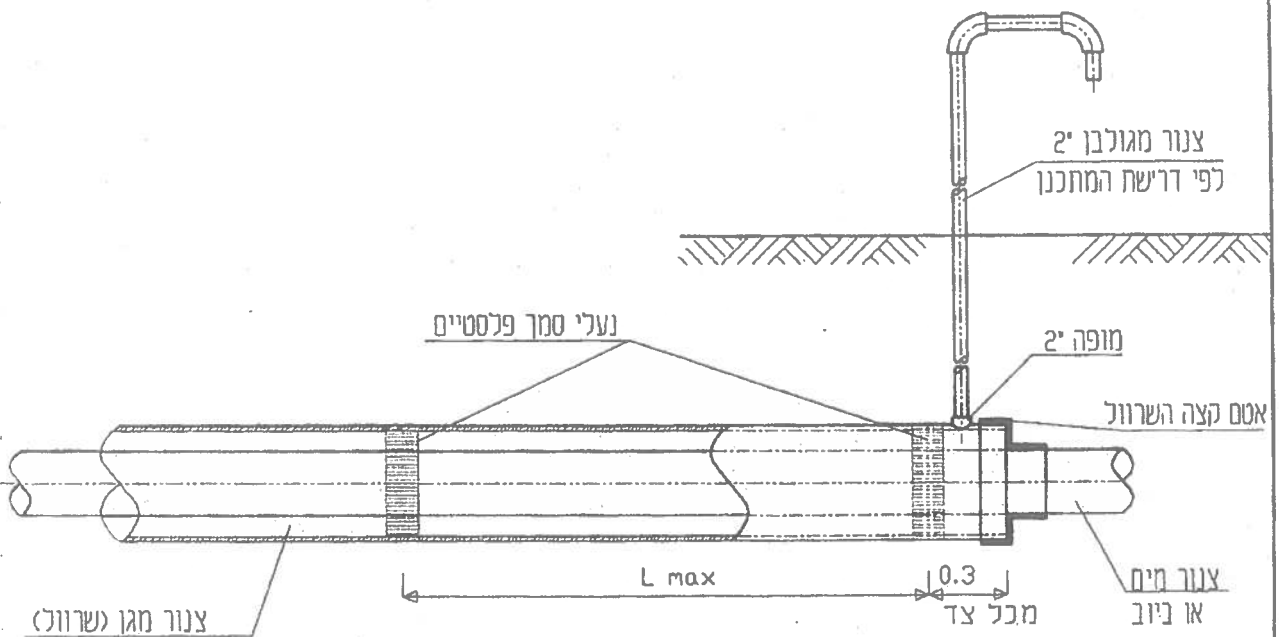

L max	קוטר צנור מגן	קוטר צנור
1.5	38"+42"	30"
1.5	40"+44"	32"
1.5	42"+46"	34"
1.5	44"+48"	36"
1.5	50"	38"
1.5	50"	40"

L max	קוטר צנור מגן	קוטר צנור
3	10"	4"
3	12"	6"
3	14"	8"
3	16"	10"
3	18"	12"
2	20"+22"	14"
2	22"+24"	16"
2	24"+26"	18"
2	26"+30"	20"
2	28"+32"	22"
2	30"+34"	24"
1.5	36"	26"
1.5	36"+38"	28"

הערה

עובי דופן שרוול לפי מפרט טכני

פרט להגנת צנור
בתוך צנור מגן

בדק אלכס

שרטוט אדוארד

0-01-118

אחד מהנדסים לעבודות מים והנדסה אזרחית
THE UNION OF WATER ENGINEERS

מוריה 22. רמת-גן. טל 03-6745051. פקס 03-6778841

הערות:

1. כל המידות ב-ס"מ
2. כל המרכיבים והמידות של השוּחָה עצמה יבוצעו לפי פרט 03-01
3. d - קוטר צנור ביציאה מהשוּחָה
4. d - קוטר צנור בכניסה לשוּחָה

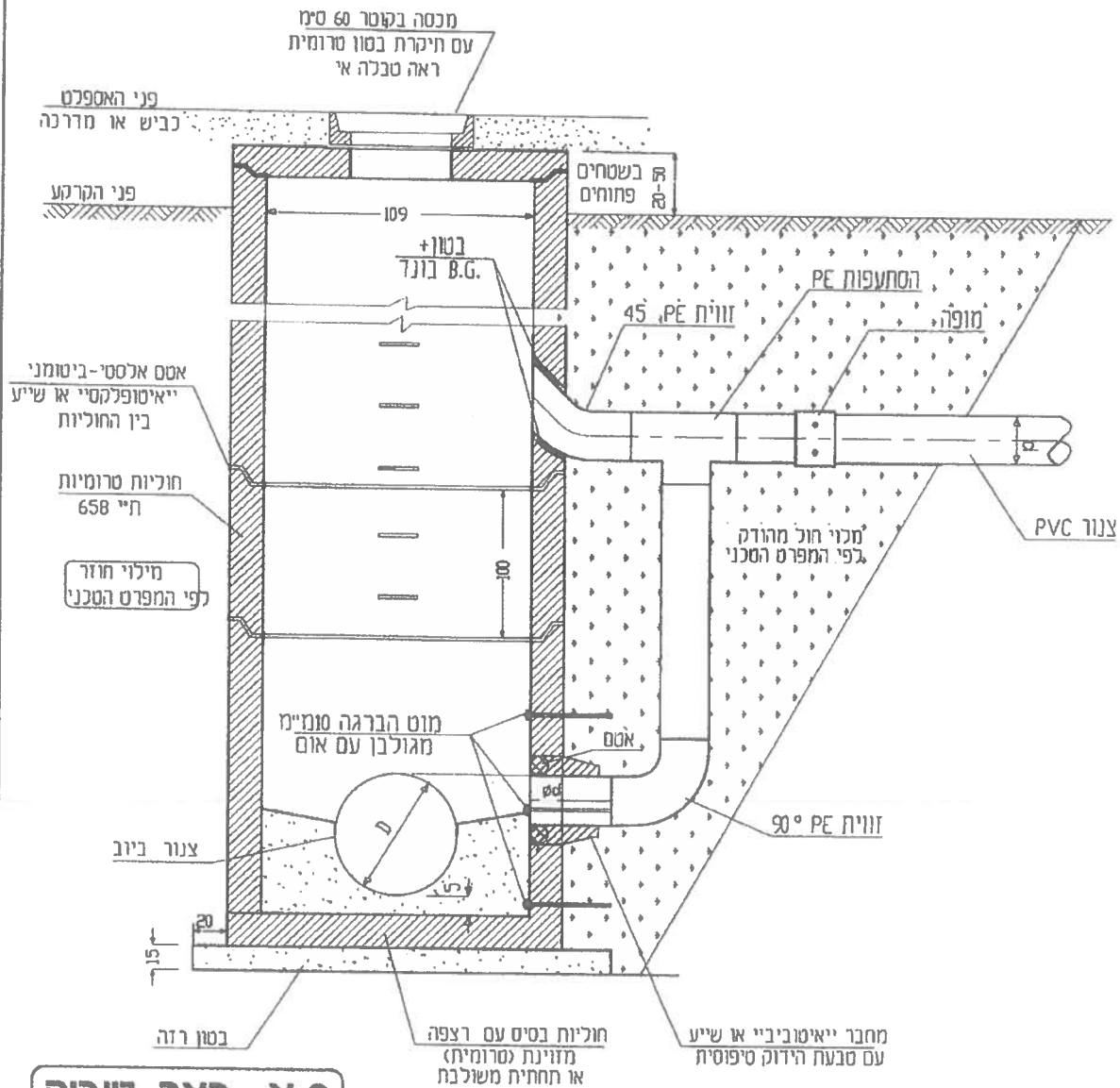

מ.א. באר טוביה

<p>שוּחָת בקורת ומפל חיצוני מצנור - PE</p>	<p>בדק צביקה</p>	<p>09.01.11</p>	<p>שרטט פולינה</p>
<p>03-02T</p>	<p>אחוד מהנדסים לעבודות מים והנדסה אזרחית THE UNION OF WATER ENGINEERS מו"ה 22 . רמת-גן . טל 03-6745051 . פקס 03-6778841</p>		

H:\PROJECT\206\206-6a\03-02T.DWG

מכסה מיצקת בדול או יצקת+בטון
 דגם "סגר ב.ב."
 בקוטר 60 ס"מ עם טמגות.
 ונקרת בטון טרונית.
 לפי ו.נ. 489 מ-09/2003
 ראה צבלה א.
 בכבישים וחניות עם נעילת מכסה

מדגנות רחבות מפלסטיק
 עם ליבת פלדה מבוזגים
 בחוליה לפי ת. 631 או סולס
 פיברגלס. מעומק רגדול
 מ- 4.25 מ' סולס פיברגלס
 עם כלוב רגנה

טבלה א'

עוד	סין
מדרכות וחניות פרטיות	8125 12.5 טון
חניות וכבישים ציבוריים	0400 40 טון

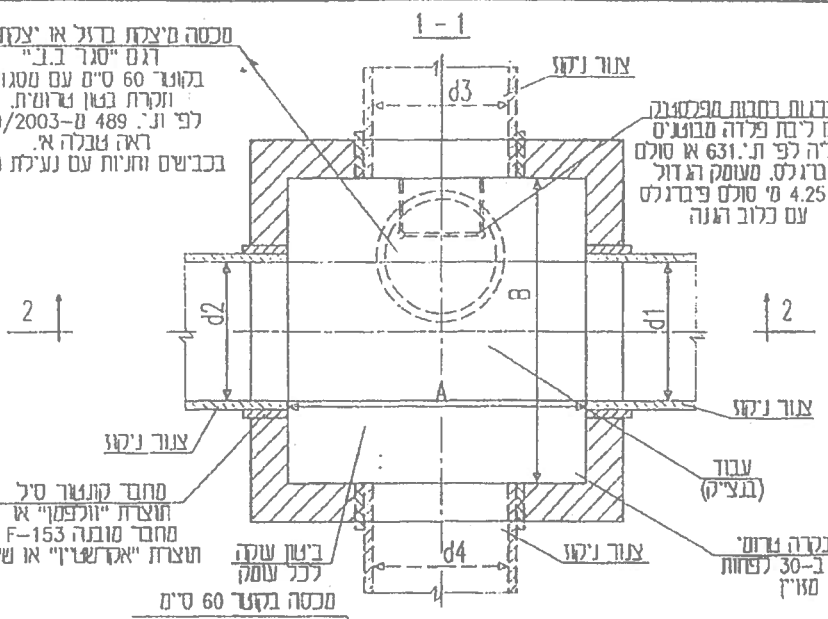

מחבר קונקרט סיל
 תוצרת "וולפמן" או
 מחבר מובנה F-153
 תוצרת "אקרשטיין" או שיע

ביטון עוקה
 לכל עומק

תא בקרה גרומי
 מבטון ב-30 לפחות
 מזוין

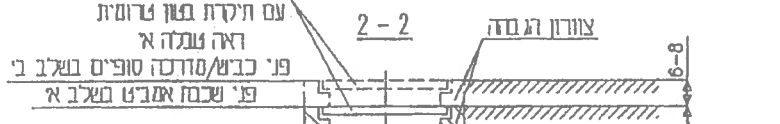

פני שטח פתוח

מדגנות רחבות מפלסטיק
 עם ליבת פלדה מבוזגים
 בחוליה לפי ת. 631 או סולס
 פיברגלס. מעומק רגדול
 מ- 4.25 מ' סולס פיברגלס
 עם כלוב רגנה

פחחים משזרים
 10-30

פני שטח פתוח

סילי חוזר
 סביב לתא
 בחול ארעץ נק

תחילת רגמה
 גרומית מבטון
 ב-30 לפחות
 מזוין

תא בקרה גרומי
 מבטון ב-30 לפחות
 מזוין

אגס אלטור גרומי
 F-200 אינצפלטא או שיע
 בין רחוליות

עוד ניקוז

קדוח פתח
 חרושתי

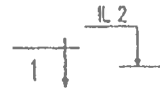

מחבר קונקרט סיל
 תוצרת "וולפמן" או
 מחבר מובנה F-153
 תוצרת "אקרשטיין" או שיע

סצע מרודק סוג א
 בעובי 15 ס"מ

ביטון עוקה
 לכל עומק

בטון רזה
 בעובי 5 ס"מ
 עבוד (בוציק)

הערות:

- כל המידות - ב - ס"מ.
- קידוחי הפתחים בתא יהיו מותאמים לתכניות, לקצרי הצנורות, למחברים האטומים וזווית הכניסה, ויבוצעו במפעל יצרן החוליות ולא באחר.
- צנורות ואטומיהם, תאי ניקוז ומחבריהם יהיו מערכת אטומה אחת שחתמים ללחץ העבודה הנדרש.
- כל האלמנטים של מערכת הניקוז יהיו מתוצרת אחת.
- מיקום שלבי ירידה (סולס) בתא יותאם לכניסות ויצאות צנורות.
- סוג המכסה - לפי מפרט התכני.

תא בקרה אטום לקו ניקוז

בדק: בוריס לבסקוד

שרטוט: לרה

0-16-031

אחוד מהנדסים לעבודות מים והנדסה אזרחית
 THE UNION OF WATER ENGINEERS
 סודיה 22, דמח-11, זל 03-6745051, פקס 03-6778841

מכסה מ'צקת ברזל או יצקת+בטון
 דגם "סגר ב.ב."
 בקוטר 60 ס"מ עם מסגרת.
 תקרת בטון גרומית
 לפי ת.מ. 489 מ-09/2003
 ראה טבלה א'
 בכבישים וחניות עם נעילת מכסה

מדגנות רחבות מפלסטק
 עם ליבת פלדה מבוזגים
 בחוליה לפי ת.מ. 631 או סולם
 פיברגלס. מעומק הגדול
 מ-4.25 מ' סולם פיברגלס
 עם כלוב הגנה

טבלה א'

עוד	מ"ן
מדרכות וחניות פרטיות	8125 טון 12.5
חניות וכבישים ציבוריים	0400 טון 40

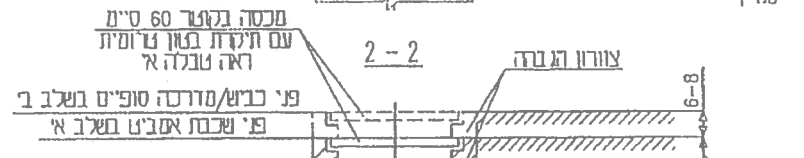
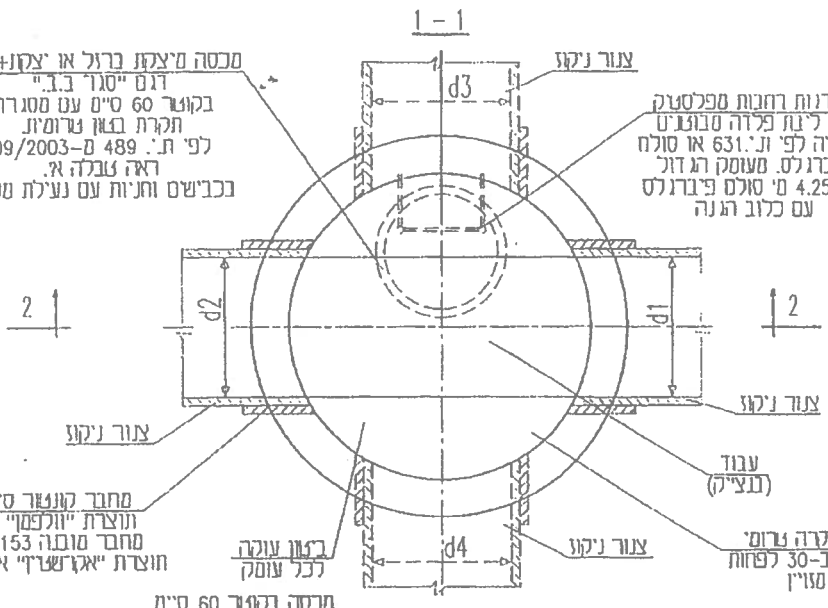

הערות:

1. כל המידות - ב-ס"מ.
2. קידושי הפתחים בתא יהיו מוחתמים לתכניות, לקטרי הצורות, למחברים האזורים וזווית הכניסה, ויבוצעו במפעל יצן החוליות ולא באתר.
3. צנורות ואמ"מים, תאי ניקוז ומחברייהם יהיו מערכת אטומה אחת שתתאים ללחצי העבודה הנדרש.
4. כל האלמנטים של מערכת הניקוז יהיו מתוצרת אחת.
5. מיקום שלבי ירידה (סולם) בתא יותאם לכניסות ויצאו צנורות.

מדרגות רחבות מפלסטק
 עם ליבת פלדה מבוזגים
 בחוליה לפי ת.מ. 631 או סולם
 פיברגלס. מעומק הגדול
 מ-4.25 מ' סולם פיברגלס
 עם כלוב הגנה

אמ"ם אלטרי ביזומני
 F-200 איזופלסטק או שיע
 בין החוליות

מחבר קונקרטי סל
 חוצרת "וולפמי" או
 מחבר סובבה F-153
 חוצרת "יאקושני" או שיע

מצע מהודק סג א'
 בעובי 15 ס"מ

**תא בקרה אטום עגול
 לניקוז**

בדק: בוריס לבסקי

שרטוט: אדוארד

03-16-037

אחוד מהנדסים לעבודות מים והנדסה אזרחית
 THE UNION OF WATER ENGINEERS
 ח'רית 22, דמו-גן, גל 03-6745051, פקס 03-6778841

תא תפיסה למי גשם עם אבן שפה

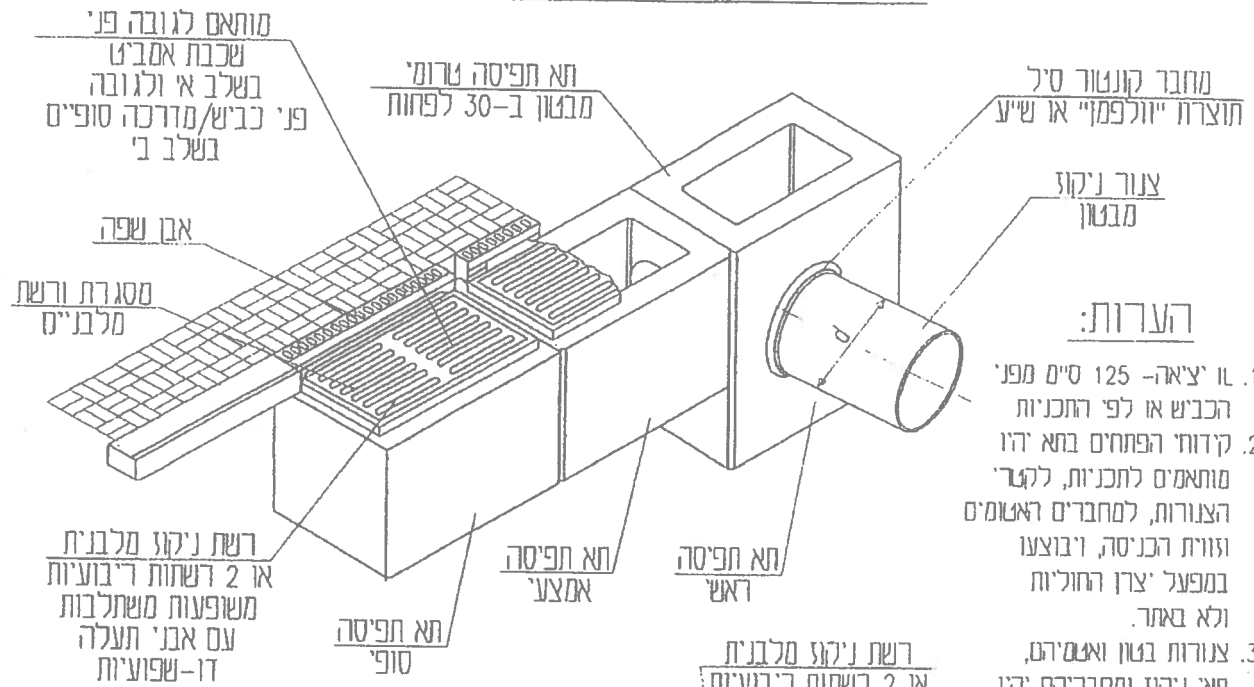

הערות:

1. לו 'צ'אה- 125 ס"מ מפני הכביש או לפי התכניות
2. קידוחי הפתחים בתא היו מותאמים לתכניות, לקטר הצנורות, למחברים האטומים וזווית הכניסה, ויבוצעו במפעל 'צדן החוליות ולא באתר.
3. צנורות בטון ואטמיהם, תאי ניקוז ומחבריהם יהיו מערכת אטומה אחת שתאיים ללחץ העבודה הנדרש.
4. כל האלמנטים של מערכת הניקוז יהיו מתוצרת אחת.
5. החבור בין הקולטנים יעשה ע"י ברגים מגולבנים.
6. מתחת לתא יבוצעו שכבת בטון דקה בעובי 5 ס"מ ושכבת מצע מהודק סוג א' בעובי 15 ס"מ.
7. בצוע תאי תפיסה אמצעים - לפי התכניות והוראות המפקח.

תא תפיסה למי גשם ללא אבן שפה

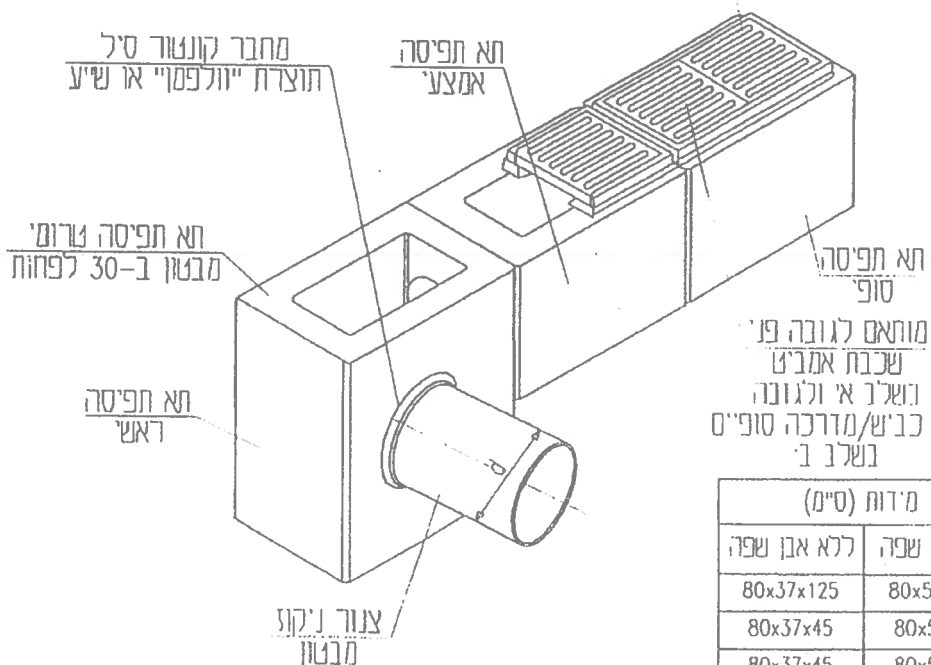

מס'	תאור תא תפיסה	מידות (ס"מ)	
		עם אבן שפה	ללא אבן שפה
1	תא תפיסה ראשי	80x50x125	80x37x125
2	תא תפיסה אמצעי	80x50x45	80x37x45
3	תא תפיסה סופי	80x50x45	80x37x45

תא תפיסת מי גשם אטום

רדק בוריס לנסקי

שרמון לרה

10T-16-U

אחוד מהנדסים לעבודות מים והנדסה אדריכלית

THE UNION OF WATER ENGINEERS

ח.נ. 22, רמת השרון, תל אביב 6278801

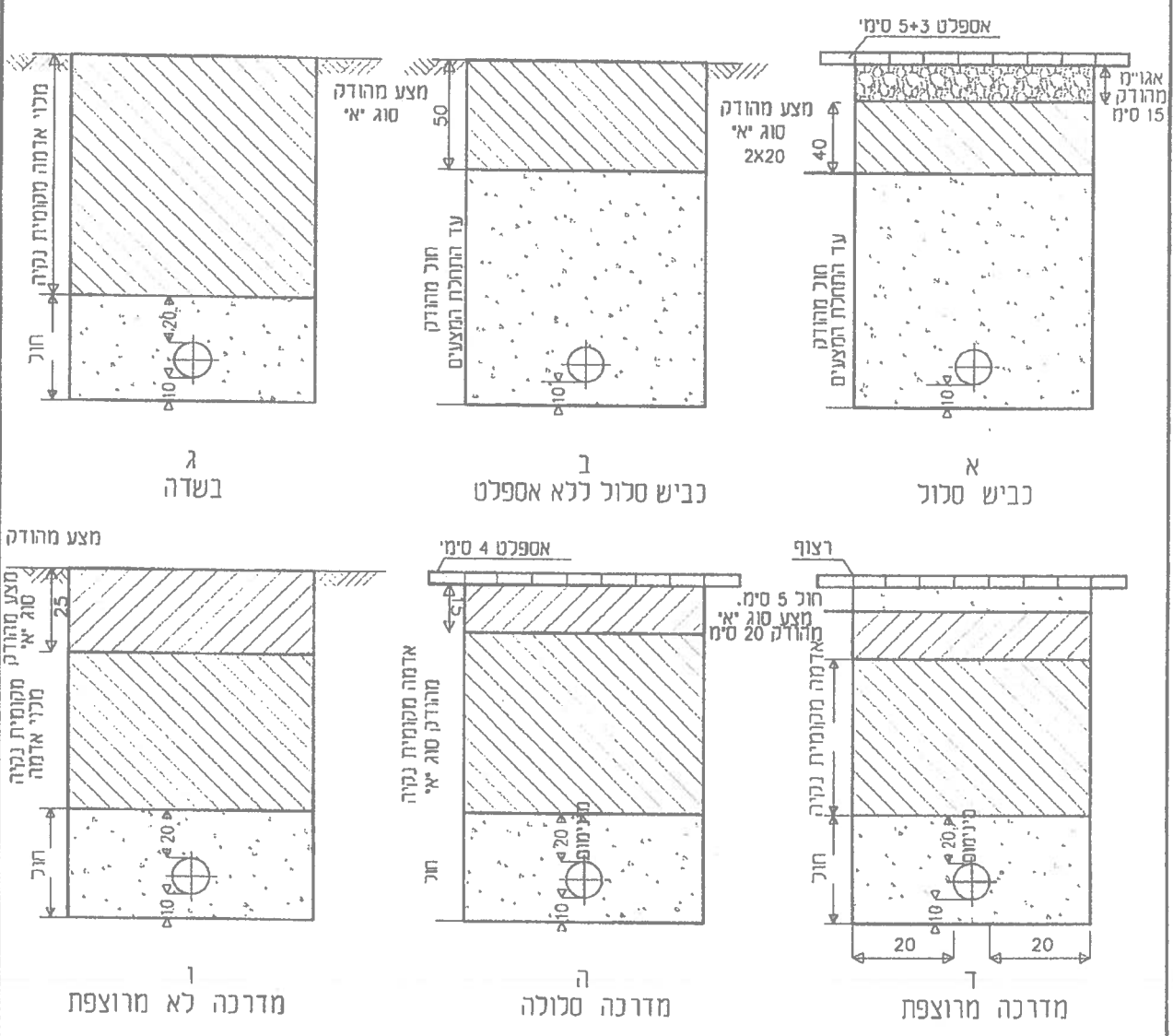

הערה: המידות בסימ

מלוי תעלות	בדק צביקה רוז	תאריך: 27.03.96 שרטט לריסה פלדמן
א01-80	אחד מהנדסים לעבודות מים והנדסה אזרחית THE UNION OF WATER ENGINEERS מוריה 22 . רמת-גן . טל 03-745051 . פקס 03-6778841	

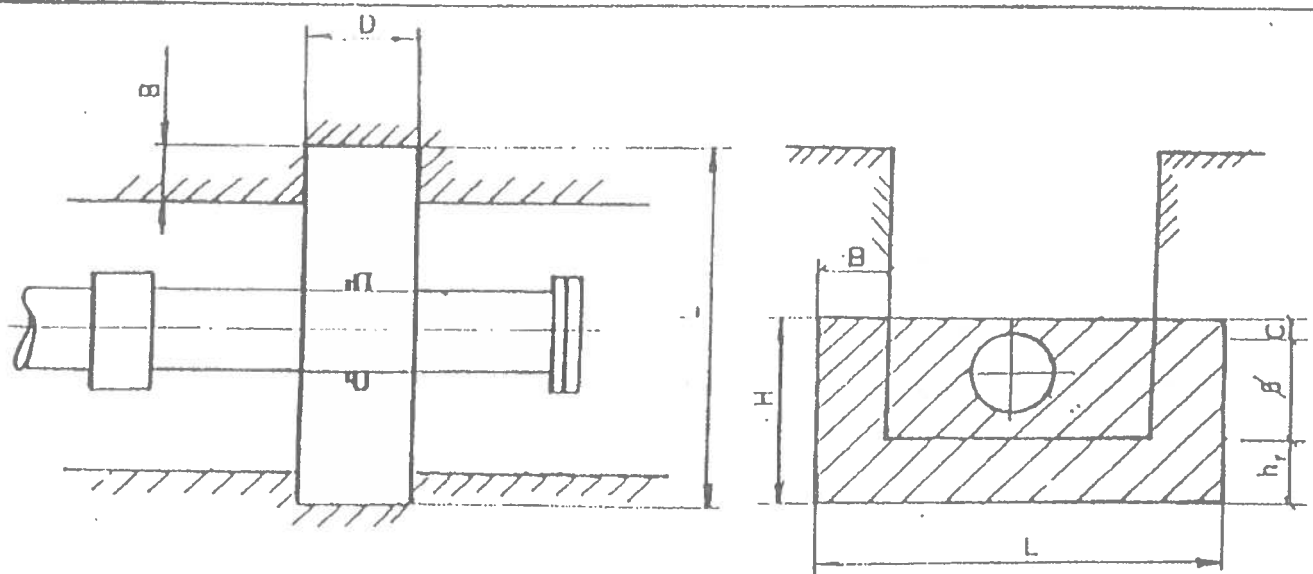

נפח מ.ק.	H	h ₁	D	C	B	L	β
0.09	43	25	20	10	20	100	3"
0.09	45	25	20	10	20	100	4"
0.21	70	40	30	15	25	120	6"
0.31	85	50	30	15	25	120	8"
0.52	105	60	35	20	30	140	10"
0.75	130	80	40	20	30	140	12"
0.95	140	80	40	20	40	170	14"
1.35	150	90	50	20	40	180	16"
1.79	170	100	50	20	50	210	20"
1.89	180	100	60	20	50	210	24"

מידות בס"מ

בלוק בטון לעגון

תאריך: 11 07 95
 סדר טיי: לרה
 בדיק: בוריס

D-01-150

אחוד מהנדסים לעבודות מים והנדסה אזרחית
 THE UNION OF WATER ENGINEERS
 רד"י מוריה 22 רמת-גן סל. 05-8770484. פאמאט-גאן 22 מוסד 87

סעיף	תאור	יח'	כמות	מחיר	סה"כ
00	כללי				
	המועצה תשכור שרותי קבלן לביצוע עבודות ע"פ שיקול דעתה, לפי המחירון המצ"ב בתוספת או הנחה שתנתן ע"י הקבלן בהצעתו (להלן: "מחירון המועצה").				
	<p>1. מערכת מחירי היחידה לעבודות המפורטות במחירון המועצה ובמחירון דקל כוללת את כל המרכיבים עד לקבלת פריט גמור באתר הבניה ובכלל זה:</p> <p>א. את כל החומרים הכרוכים בביצוע העבודה והפחת שלהם, חומרי העזר וכד'.</p> <p>ב. את כל העבודה הדרושה לרבות הנהלת העבודה לשם ביצוע מושלם של הסעיף הנדון, ובכלל זה עבודות לוואי ועזר הדרושות.</p> <p>ג. השימוש בכלי עבודה, מכשירים, מכונות, פיגומים, דרכים זמניות, הוצאות הרכבה ואחזקה באתר הבניה.</p> <p>ד. את כל הוצאות הובלת החומרים והציוד לאתר הבניה.</p> <p>ה. אחסנת החומרים והציוד.</p> <p>ו. סילוק עודפי עפר וכן פסולת מעבודות הריסה, פירוק, ניסור וכו' - למקום שפך מאושר ע"י הרשויות. המחיר הינו כולל תשלום אגרות.</p> <p>ז. קבלת אישורים בכתב מהמוסדות המוסמכים, עבור ביצוע העבודות, כגון: חב' חשמל, בזק, רשות מקומית, משטרה, רשות העתיקות וכו'.</p> <p>ח. דמי ביטוח, מימון ערביות, מיסים לקרנות והטבות סוציאליות, מס קניה (אם לא צויין בכתב הכמויות בסעיף נפרד), מכס, בלו והיטלים אחרים למעט מע"מ.</p> <p>ט. ההוצאות בגין בדיקת דגימות ודוגמאות במהלך ביצוע העבודה (כנדרש בתקנים הישראליים), במעבדות מוסמכות.</p> <p>י. רווח קבלן.</p> <p>2. כל המערכת מחירי היחידה בסעיפי החוזה (מחירון המועצה ומחירון דקל) הינם מחירי קבלן ראשי סופיים ואינם כוללים מע"מ ולא תינתן תוספת עבור קבלן ראשי ו/או משנה. כמו כן לא תינתן תוספת עבור עבודות קטנות היקף.</p> <p>3. כל העבודות במחירון זה כפופות לנאמר ב"מפרט כללי לעבודות בנין" ("האוגדן הכחול"), כולל אופני המדידה, אלא אם צויין אחרת בסעיף.</p> <p>4. מחירי החפירה כוללים (בין השאר) העברת החומר המתאים למילוי וסילוק כל עודפי החפירה שנפסלו למילוי,</p>				

מכרז 62/2020 אחזקת רשת ביוב

סעיף	תאור	יח'	כמות	מחיר	סה"כ
	למקום שפך מאושר ע"י הרשות, למרחק של כל שטח המועצה. 5. מחיר עבודות חפירה ו/או חציבה כולל הובלה, פיזור והידוק של עודפי החפירה, למקום שפך מאושר ע"י הרשות, למרחק של כל שטח המועצה. 6. מחירי עבודות מילוי מובא (מסוגים שונים) כוללים הובלה למרחק ככל שנדרש.				
	סה"כ לכללי				0.00
57	אחזקה שוטפת				
57.001	שמירה על תקינות מערכות הביוב, הניקוז והסניקה				
57.001.0010	שמירה על תקינות רשתות/מערכות הביוב, הניקוז ולקווי הסניקה לביוב ביישובי ומוסדות המועצה האזורית ובמתקניה השונים הכל לפי דרישות פרק 3 במפרט הכללי. התמורה בעבור שמירה על תקינות רשתות/מערכות הביוב, הניקוז וקווי הסניקה במועצה תשולם בסכום חדשי קבוע מראש. המחיר יכלול את כל הדרוש לקיום הסעיף כולל בין השאר צוותי כוננות, אספקה והתקנת כל החמרים הדרושים לצורך קבלת עבודה מושלמת, פתיחה ותיקון של כבישים מדרכות ושבילים, ניקוי שטח העבודה, שימוש בכל הציוד הנדרש לעבודה, שכר עובדים, הסדרי תנועה, שכר שוטרים, וכל הנדרש לקבלת עבודה מושלמת.	פאושל	12.00	75,000.00	900,000.00
	סה"כ לשמירה על תקינות מערכות הביוב, הניקוז והסניקה				900,000.00
57.002	ביוב וניקוז - עבודות יזומות במידת הצורך				
57.002.0010	התאמת גובה תקרה ומכסה של עד 40 ס"מ לגובה הכביש/הרצוף/הדרך/הקרקע הקיימים.	יח'	1.00	330.00	330.00
57.002.0020	פירוק תקרה ומכסה קיימים לתא בקוטר 80 ס"מ, הספקה והתקנת תקרה ומכסה חדשים, המכסה בקוטר 50 ס"מ מסוג ב.ב. B125 לעומס 12.5 טון לפי תקן 489.	יח'	1.00	1,050.00	1,050.00
57.002.0030	פירוק תקרה ומכסה קיימים לתא בקוטר 100 ס"מ, הספקה והתקנת תקרה ומכסה חדשים, המכסה בקוטר 60 ס"מ, מסוג ב.ב. B125 לעומס 12.5 טון לפי תקן 489.	יח'	1.00	1,239.00	1,239.00
57.002.0040	פירוק תקרה ומכסה קיימים לתא בקוטר 125 ס"מ, הספקה והתקנת תקרה ומכסה חדשים, המכסה בקוטר 60 ס"מ, מסוג ב.ב. B125 לעומס 12.5 טון לפי תקן 489.	יח'	1.00	1,393.00	1,393.00
57.002.0050	פירוק תקרה ומכסה קיימים לתא ניקוז מלבני במידות כלשהן, הספקה והתקנת תקרה ומכסה חדשים, המכסה ב.ב. B125 בקוטר 60 ס"מ, לעומס 12.5 טון לפי תקן 489.	יח'	1.00	1,540.00	1,540.00

מחירון מועצה
מכרז 62/2020 אחזקת רשת ביוב

סעיף	תאור	יח'	כמות	מחיר	סה"כ
57.002.0060	תוספת לסעיף 57.2.020 עבור תקרה ומכסה D400 לעומס 40 טון לפי תקן 489	יח'	1.00	411.00	411.00
57.002.0070	תוספת לסעיף 57.2.030 עבור תקרה ומכסה D400 לעומס 40 טון לפי תקן 489	יח'	1.00	496.00	496.00
57.002.0080	תוספת לסעיף 57.2.040 עבור תקרה ומכסה D400 לעומס 40 טון לפי תקן 489	יח'	1.00	619.00	619.00
57.002.0090	תוספת לסעיף 57.2.050 עבור תקרה ומכסה D400 לעומס 40 טון לפי תקן 489	יח'	1.00	1,089.00	1,089.00
57.002.0091	החלפת חוליית קונוס עליונה כולל ביטון מכסה והעתקת מכסה קיים לחוליית הקונוס החדשה קוטר ברכה עד 150 ס"מ	יח'	1.00	650.00	650.00
57.002.0100	פירוק רשת ניקוז מי גשם בתא קליטה, הספקה והתקנת רשת יציקה חדשה במידות 30/100 ס"מ לעומס 25 טון מסוג C250 לפי תקן 489.	יח'	1.00	440.00	440.00
57.002.0110	תוספת לסעיף 57.2.100 עבור רשת יציקה לעומס 40 טון מסוג D400 לפי תקן 489	יח'	1.00	266.00	266.00
57.002.0120	איתור תא ביוב או ניקוז כולל חפירה בשטח ו/או הורדת שכבת אספלט בכביש.	יח'	1.00	220.00	220.00
57.002.0130	עמוד סימון 3" לתא ביוב לפי פרט.	יח'	1.00	121.00	121.00
57.002.0140	החלפת יציאה צינורות ביוב קיימת (בקוטר עד 6") מדופן בניין בצנור חדש מ-HDPE מקיר הבניין עד לשוחה הראשונה לפי פרט. המחיר עד 5.0 מ' מקיר הבניין.	קומפ	1.00	726.00	726.00
57.002.0150	החלפת יציאה צינורות ביוב קיימת (בקוטר עד 6") מדופן בניין בצנור חדש מ-HDPE מתחת הבניין עד לשוחה הראשונה לפי פרט. המחיר עד 5.0 מ' מתחת לבניין.	קומפ	1.00	825.00	825.00
57.002.0160	תוספת למחיר לסעיפים 57.02.0140 ו-57.02.0150 עבור כל מטר נוסף מעל ל-5.0 מ'.	מ'	1.00	99.00	99.00
57.002.0170	פירוק מלא של תחתית שוחה (בנצ'יק) קיים וביצוע תחתית שוחה חדשה בקוטר עד 125 ס"מ (כולל)	קומפ	1.00	320.00	320.00
57.002.0171	מעבר צינור מים/ביוב קוטר עד 160 מ"מ (6") בקיר בטון/אבן והחזרתו למצב שלפני הקידוח (לרבות שחזור המבנה)	קומפ	1.00	360.00	360.00
57.002.0300	מחבר רב קוטר, קוטר 50 מ"מ (2") לחיבור צנרת, ללחץ עבודה של 16 אטמ' עם ציפוי אפוקסי פנימי וחיצוני, לרבות אוזניות, ברגים, אומים ואטמים	יח'	1.00	342.00	342.00
57.002.0310	מחבר רב קוטר, קוטר 80 מ"מ (3") לחיבור צנרת, ללחץ עבודה של 16 אטמ' עם ציפוי אפוקסי פנימי וחיצוני, לרבות אוזניות, ברגים, אומים ואטמים	יח'	1.00	499.00	499.00

מכרז 62/2020 אחזקת רשת ביוב

סעיף	תאור	יח'	כמות	מחיר	סה"כ
57.002.0320	מחבר רב קוטר, קוטר 100 מ"מ (4") לחיבור צנרת, ללחץ עבודה של 16 אטמ' עם ציפוי אפוקסי פנימי וחיצוני, לרבות אוזניות, ברגים, אומים ואטמים	יח'	1.00	622.00	622.00
57.002.0330	מחבר רב קוטר, קוטר 150 מ"מ (6") לחיבור צנרת, ללחץ עבודה של 16 אטמ' עם ציפוי אפוקסי פנימי וחיצוני, לרבות אוזניות, ברגים, אומים ואטמים	יח'	1.00	875.00	875.00
57.002.0340	מחבר רב קוטר, קוטר 200 מ"מ (8") לחיבור צנרת, ללחץ עבודה של 16 אטמ' עם ציפוי אפוקסי פנימי וחיצוני, לרבות אוזניות, ברגים, אומים ואטמים	יח'	1.00	1,199.00	1,199.00
57.002.0350	מחבר רב קוטר, קוטר 250 מ"מ (10") לחיבור צנרת, ללחץ עבודה של 16 אטמ' עם ציפוי אפוקסי פנימי וחיצוני, לרבות אוזניות, ברגים, אומים ואטמים	יח'	1.00	1,418.00	1,418.00
57.002.0360	מחבר רב קוטר, קוטר 300 מ"מ (12") לחיבור צנרת, ללחץ עבודה של 16 אטמ' עם ציפוי אפוקסי פנימי וחיצוני, לרבות אוזניות, ברגים, אומים ואטמים	יח'	1.00	1,750.00	1,750.00
57.002.0484	תיקון (בנצ'יק) ואיטום פנימי בין חוליות השוחה בכל קוטר שוחה כולל עבודה ואספקת כל החומרים הדרושים לביצוע מושלם של העבודה	קומפ	1.00	420.00	420.00
19,319.00	סה"כ לביוב וניקוז-עבודות יזומות במידת הצורך				
57.003	ביוב - עבודות חדשות יזומות				
	צינורות P.V.C לביוב, מסוג SN-8 מריביב עבה או ש"ע, מיוצרים לפי ת"י 884, מונחים בקרקע לרבות עטיפת חול				
57.003.0010	צנור PVC עבה לביוב בקוטר 110 מ"מ ובעומק כללי מ-0 מ' עד 0.80 מ'	מ'	1.00	109.00	109.00
57.003.0020	צנור PVC עבה לביוב בקוטר 110 מ"מ ובעומק כללי מ-0.80 מ' עד 1.25 מ'.	מ'	1.00	121.00	121.00
57.003.0030	צנור PVC עבה לביוב בקוטר 110 מ"מ ובעומק כללי מ-1.26 מ' עד 1.75 מ'.	מ'	1.00	131.00	131.00
57.003.0040	צנור PVC עבה לביוב בקוטר 110 מ"מ ובעומק כללי מ-1.76 מ' עד 2.25 מ'.	מ'	1.00	143.00	143.00
57.003.0050	צנור PVC עבה לביוב בקוטר 160 מ"מ ובעומק כללי מ-0 מ' עד 1.25 מ'.	מ'	1.00	142.00	142.00
57.003.0060	צנור PVC עבה לביוב בקוטר 160 מ"מ ובעומק כללי מ-1.26 מ' עד 1.75 מ'.	מ'	1.00	153.00	153.00
57.003.0070	צנור PVC עבה לביוב בקוטר 160 מ"מ ובעומק כללי מ-1.76 מ' עד 2.25 מ'.	מ'	1.00	164.00	164.00

סה"כ	מחיר	כמות	יח'	תאור	סעיף
175.00	175.00	1.00	מ'	צנור PVC עבה לביוב בקוטר 160 מ"מ ובעומק כללי מ-2.26 מ' עד 2.75 מ'.	57.003.0080
197.00	197.00	1.00	מ'	צנור PVC עבה לביוב בקוטר 160 מ"מ ובעומק כללי מ-2.76 מ' עד 3.25 מ'.	57.003.0090
164.00	164.00	1.00	מ'	צנור PVC עבה לביוב בקוטר 200 מ"מ ובעומק כללי מ-0 מ' עד 1.25 מ'.	57.003.0100
175.00	175.00	1.00	מ'	צנור PVC עבה לביוב בקוטר 200 מ"מ ובעומק כללי מ-1.26 מ' עד 1.75 מ'.	57.003.0110
186.00	186.00	1.00	מ'	צנור PVC עבה לביוב בקוטר 200 מ"מ ובעומק כללי מ-1.76 מ' עד 2.25 מ'.	57.003.0120
208.00	208.00	1.00	מ'	צנור PVC עבה לביוב בקוטר 200 מ"מ ובעומק כללי מ-2.26 מ' עד 2.75 מ'.	57.003.0130
219.00	219.00	1.00	מ'	צנור PVC עבה לביוב בקוטר 200 מ"מ ובעומק כללי מ-2.76 מ' עד 3.25 מ'.	57.003.0140
205.00	205.00	1.00	מ'	צנור PVC עבה לביוב בקוטר 250 מ"מ ובעומק כללי מ-0 מ' עד 1.25 מ'.	57.003.0150
219.00	219.00	1.00	מ'	צנור PVC עבה לביוב בקוטר 250 מ"מ ובעומק כללי מ-1.26 מ' עד 1.75 מ'.	57.003.0160
230.00	230.00	1.00	מ'	צנור PVC עבה לביוב בקוטר 250 מ"מ ובעומק כללי מ-1.76 מ' עד 2.25 מ'.	57.003.0170
241.00	241.00	1.00	מ'	צנור PVC עבה לביוב בקוטר 250 מ"מ ובעומק כללי מ-2.26 מ' עד 2.75 מ'.	57.003.0180
263.00	263.00	1.00	מ'	צנור PVC עבה לביוב בקוטר 250 מ"מ ובעומק כללי מ-2.76 מ' עד 3.25 מ'.	57.003.0190
395.00	395.00	1.00	מ'	אספקה והתקנת צינור גלישת חירום בקוטר 6" מפלדה עטוף בטון דחוס חוץ וציפוי פנים בטון קלקול ע.ד. 5/32", עם פעמון קצרלרבות כל העבודות הנדרשות לביצוע עבודה	57.003.0191
450.00	450.00	1.00	מ'	אספקה והתקנת צינור גלישת חירום בקוטר 8" מפלדה עטוף בטון דחוס חוץ וציפוי פנים בטון קלקול ע.ד. 5/32", עם פעמון קצרלרבות כל העבודות הנדרשות לביצוע עבודה	57.003.0192
490.00	490.00	1.00	מ'	אספקה והתקנת צינור גלישת חירום בקוטר 10" מפלדה עטוף בטון דחוס חוץ וציפוי פנים בטון קלקול ע.ד. 5/32", עם פעמון קצרלרבות כל העבודות הנדרשות לביצוע עבודה	57.003.0193
540.00	540.00	1.00	מ'	אספקה והתקנת צינור גלישת חירום בקוטר 12" מפלדה עטוף בטון דחוס חוץ וציפוי פנים בטון קלקול ע.ד. 5/32", עם פעמון קצרלרבות כל העבודות הנדרשות לביצוע עבודה	57.003.0194

מכרז 62/2020 אחזקת רשת ביוב

סעיף	תאור	יח'	כמות	מחיר	סה"כ
57.003.0195	אספקה והתקנת צינור גלישת חירום בקוטר " 14 מפלדה עטוף בטון דחוס חוץ וציפוי פנים בטון קלקול ע.ד. " 5/32 עם פעמון קצרלרבות כל העבודות הנדרשות לביצוע עבודה	מ'	1.00	590.00	590.00
57.003.0200	עטיפת בטון מזויין לצנור ביוב בקוטר 15-25 ס"מ לפי פרט 01-136-s, כולל ברזלי זיון.	מ'	1.00	87.00	87.00
57.003.0210	שוחת ביוב מבטון בקוטר 80 ס"מ בעומק כללי מ-0' ס"מ עד 1.75 מ' עם מכסה ב.ב. בקוטר 60 ס"מ ממין B125 לעומס 12.5 טון לפי פרט 03-01-s כולל מחברי שוחה ושלבי ירידה.	יח'	1.00	2,254.00	2,254.00
57.003.0220	שוחת ביוב מבטון בקוטר 100 ס"מ בעומק כללי מ-0' ס"מ עד 1.25 מ' עם מכסה ב.ב. בקוטר 60 ס"מ ממין B125 לעומס 12.5 טון לפי פרט 03-01-s כולל מחברי שוחה ושלבי ירידה.	יח'	1.00	2,580.00	2,580.00
57.003.0230	שוחת ביוב מבטון בקוטר 100 ס"מ בעומק כללי מ-1.25 מ' עד 1.75 מ' עם מכסה ב.ב. בקוטר 60 ס"מ ממין B125 לעומס 12.5 טון לפי פרט 03-01-s, כולל מחברי שוחה ושלבי ירידה	יח'	1.00	3,014.00	3,014.00
57.003.0240	שוחת ביוב מבטון בקוטר 100 ס"מ בעומק כללי מ-1.76 מ' עד 2.25 מ' עם מכסה ב.ב. בקוטר 60 ס"מ ממין B125 לעומס 12.5 טון לפי פרט 03-01-s כולל מחברי שוחה ושלבי ירידה	יח'	1.00	3,405.00	3,405.00
57.003.0250	שוחת ביוב מבטון בקוטר 100 ס"מ בעומק כללי מ-2.26 מ' עד 2.75 מ' עם מכסה ב.ב. בקוטר 60 ס"מ ממין B125 לעומס 12.5 טון לפי פרט 03-01-s כולל מחברי שוחה ושלבי ירידה	יח'	1.00	3,722.00	3,722.00
57.003.0260	שוחת ביוב מבטון בקוטר 125 ס"מ בעומק כללי מ-2.76 מ' עד 3.25 מ' עם מכסה ב.ב. בקוטר 60 ס"מ ממין B125 לעומס 12.5 טון לפי פרט 03-01-s כולל מחברי שוחה ושלבי ירידה	יח'	1.00	5,200.00	5,200.00
57.003.0270	תוספת למחיר שוחה בקוטר 80 ס"מ עבור תקרה ומכסה D400 לעומס 40 טון לפי תקן 489.	יח'	1.00	401.00	401.00
57.003.0280	תוספת למחיר שוחה בקוטר 100 ס"מ עבור תקרה ומכסה D400 לעומס 40 טון לפי תקן 489.	יח'	1.00	482.00	482.00
57.003.0290	תוספת למחיר שוחה בקוטר 125 ס"מ עבור תקרה ומכסה D400 לעומס 40 טון לפי תקן 489.	יח'	1.00	596.00	596.00
57.003.0300	תוספת למחיר שוחה עבור מפל חיצוני בקוטר 15-20 ס"מ ובעומק עד 2.0 מ'.	יח'	1.00	757.00	757.00
57.003.0310	תוספת למחיר שוחה בקוטר עד 125 ס"מ כולל בכל עומק עבור התקנה על קו ביוב קיים	יח'	1.00	1,155.00	1,155.00
57.003.0320	תוספת עבור מילוי תעלה בתערובת בטון מסוג CLSM במקום חול ומצעים לכל הרוחב לפי הוראות הרשות והמפקח	מ"ק	1.00	330.00	330.00
57.003.0330	תוספת למחיר בטון מסוג CLSM עבור תוסף מהיר התקשות	מ"ק	1.00	22.00	22.00

מכרז 62/2020 אחזקת רשת ביוב

סעיף	תאור	יח'	כמות	מחיר	סה"כ
57.003.0340	חבור והתאמת מע' ביוב קיימת במגרש לשוחה חדשה	יח'	1.00	1,485.00	1,485.00
57.003.0350	חבור צנור ביוב חדש בקוטר 15-25 ס"מ לשוחה קיימת	יח'	1.00	1,067.00	1,067.00
57.003.0360	פתיחת כביש אספלט לצורך הנחת קו ביוב בכל קוטר והחזרת מצב לקדמותו לאחר סיום בצוע הקו קו	מ'	1.00	95.00	95.00
57.003.0370	פתיחת מדרכת אספלט או מרוצפת לצורך הנחת קו ביוב בכל קוטר והחזרת מצב לקדמותו לאחר סיום בצוע הקו	מ'	1.00	77.00	77.00
57.003.0371	פתיחת כביש/שוליים/שביל מחומר מצע סוג א' לצורך הנחת קו ביוב בכל קוטר והחזרת מצב לקדמותו לאחר סיום בצוע הקו	מ'	1.00	40.00	40.00
57.003.0380	קידוח אופקי עם צינורות פלדה, בקרקע (פרט לסלע מוצק) קוטר 16" ע.ד. 3/8" באורך עד 10 מ' בעומק כלשהו. לרבות כל עבודות ההכנה הנדרשות לביצוע מושלם של הקידוח כולל חפירת בורות, אספקת צינורות הפלדה, ריתוך הצינורות והשחלת צינור מים/ביוב והחזרת השטח לקדמותו.	קומפ	1.00	14,530.00	14,530.00
57.003.0390	קידוח אופקי עם צינורות פלדה, בקרקע (פרט לסלע מוצק) קוטר 14" ע.ד. 3/8" באורך עד 10 מ' בעומק כלשהו. לרבות כל עבודות ההכנה הנדרשות לביצוע מושלם של הקידוח כולל חפירת בורות, אספקת צינורות הפלדה, ריתוך הצינורות והשחלת צינור מים/ביוב והחזרת השטח לקדמותו.	קומפ	1.00	13,680.00	13,680.00
57.003.0400	קידוח אופקי עם צינורות פלדה, בקרקע (פרט לסלע מוצק) קוטר 12" ע.ד. 3/8" באורך עד 10 מ' בעומק כלשהו. לרבות כל עבודות ההכנה הנדרשות לביצוע מושלם של הקידוח כולל חפירת בורות, אספקת צינורות הפלדה, ריתוך הצינורות והשחלת צינור מים/ביוב והחזרת השטח לקדמותו.	קומפ	1.00	12,720.00	12,720.00
57.003.0410	קידוח אופקי עם צינורות פלדה, בקרקע (פרט לסלע מוצק) קוטר 10" ע.ד. 3/8" באורך עד 10 מ' בעומק כלשהו. לרבות כל עבודות ההכנה הנדרשות לביצוע מושלם של הקידוח כולל חפירת בורות, אספקת צינורות הפלדה, ריתוך הצינורות והשחלת צינור מים/ביוב והחזרת השטח לקדמותו.	קומפ	1.00	11,125.00	11,125.00
57.003.0420	קידוח אופקי עם צינורות פלדה, בקרקע (פרט לסלע מוצק) קוטר 8" ע.ד. 3/8" באורך עד 10 מ' בעומק כלשהו. לרבות כל עבודות ההכנה הנדרשות לביצוע מושלם של הקידוח כולל חפירת בורות, אספקת צינורות הפלדה, ריתוך הצינורות והשחלת צינור מים/ביוב והחזרת השטח לקדמותו.	קומפ	1.00	8,865.00	8,865.00
57.003.0425	קידוח אופקי עם צינורות פוליאתילן, בקרקע (פרט לסלע מוצק) קוטר חיצוני 200 מ"מ מסוג H.D.P.E כדוגמת SDR-17 PE-100 (דרג 10) באורך עד 10 מ' בעומק כלשהו. לרבות כל עבודות ההכנה הנדרשות לביצוע מושלם של הקידוח כולל חפירת בורות, אספקת צינורות הנ"ל, ריתוך הצינורות והשחלת צינור מים/ביוב והחזרת השטח לקדמותו.	קומפ	1.00	7,802.00	7,802.00

מחירון מועצה
מכרז 62/2020 אחזקת רשת ביוב

סעיף	תאור	יח'	כמות	מחיר	סה"כ
57.003.0430	תוספת למחיר קדוח אופקי עם צינורות פלדה קוטר "16 , עבור אורך מעל 10 מ'	מ'	1.00	1,209.00	1,209.00
57.003.0440	תוספת למחיר קדוח אופקי עם צינורות פלדה קוטר "14 , עבור אורך מעל 10 מ'	מ'	1.00	1,010.00	1,010.00
57.003.0450	תוספת למחיר קדוח אופקי עם צינורות פלדה קוטר "12 , עבור אורך מעל 10 מ'	מ'	1.00	885.00	885.00
57.003.0460	תוספת למחיר קדוח אופקי עם צינורות פלדה קוטר "10 , עבור אורך מעל 10 מ'	מ'	1.00	775.00	775.00
57.003.0470	תוספת למחיר קדוח אופקי עם צינורות פלדה קוטר "8 , עבור אורך מעל 10 מ'	מ'	1.00	715.00	715.00
57.003.0480	תוספת למחיר קדוח אופקי עם צינורות פוליאתילן קוטר חיצוני 200 מ"מ מסוג H.D.P.E , עבור אורך מעל 10 מ'	מ'	1.00	515.00	515.00
57.003.0481	מפל חיצוני בקוטר 160 מ"מ עם בלוק עיגון מבטון מזוין לרבות עבודות מתעל בהתאם ובכל עומק	יח'	1.00	875.00	875.00
57.003.0482	מפל חיצוני בקוטר 200 מ"מ עם בלוק עיגון מבטון מזוין לרבות עבודות מתעל בהתאם ובכל עומק	יח'	1.00	1,050.00	1,050.00
57.003.0483	מפל חיצוני בקוטר 250 מ"מ עם בלוק עיגון מבטון מזוין לרבות עבודות מתעל בהתאם ובכל עומק	יח'	1.00	1,155.00	1,155.00
57.003.0484	חיבור צינור ביוב P.V.C קוטר 110 מ"מ לשוחה קיימת, לרבות חפירה בצמוד לשוחה הקיימת, עבודת החיבור, שאיבות, הטיית שפכים, מחבר שוחה, עיבוד המתעל וכל החומרים הדרושים, מותקן מושלם	קומפ	1.00	900.00	900.00
57.003.0485	חיבור צינור ביוב P.V.C קוטר 160 מ"מ לשוחה קיימת, לרבות חפירה בצמוד לשוחה הקיימת, עבודת החיבור, שאיבות, הטיית שפכים, מחבר שוחה, עיבוד המתעל וכל החומרים הדרושים, מותקן מושלם	קומפ	1.00	975.00	975.00
57.003.0486	חיבור צינור ביוב P.V.C קוטר 200 מ"מ לשוחה קיימת, לרבות חפירה בצמוד לשוחה הקיימת, עבודת החיבור, שאיבות, הטיית שפכים, מחבר שוחה, עיבוד המתעל וכל החומרים הדרושים, מותקן מושלם	קומפ	1.00	1,575.00	1,575.00
57.003.0487	חיבור צינור ביוב P.V.C קוטר 250 מ"מ לשוחה קיימת, לרבות חפירה בצמוד לשוחה הקיימת, עבודת החיבור, שאיבות, הטיית שפכים, מחבר שוחה, עיבוד המתעל וכל החומרים הדרושים, מותקן מושלם	קומפ	1.00	1,875.00	1,875.00
57.003.0488	חיבור צינור ביוב P.V.C קוטר 315 מ"מ לשוחה קיימת, לרבות חפירה בצמוד לשוחה הקיימת, עבודת החיבור, שאיבות, הטיית שפכים, מחבר שוחה, עיבוד המתעל וכל החומרים הדרושים, מותקן מושלם	קומפ	1.00	2,625.00	2,625.00
57.003.0489	בדיקת אטימות לשוחות וקווי מים/ביוב/ניקוז קיימים בכל הסוגים בלחץ מים/אוויר, לרבות דוח תוצאות בדיקה - תשלום לש"ע (מינימום 3 ש"ע)	ש"ע	1.00	675.00	675.00

מכרז 62/2020 אחזקת רשת ביוב

סעיף	תאור	יח'	כמות	מחיר	סה"כ
57.003.1060	הגבהת שוחות בקרה קוטר פנים 100 ס"מ ע"י הוספה/החלפת חוליות או בניה לרבות פירוק והרכבה מחדש של התקרה עם המכסה והאטמים. גובה ההגבהה של השוחה 0.5 מ'	יח'	1.00	825.00	825.00
57.003.1070	הגבהת שוחות בקרה קוטר פנים 100 ס"מ ע"י הוספה/החלפת חוליות או בניה לרבות פירוק והרכבה מחדש של התקרה עם המכסה והאטמים. גובה ההגבהה של השוחה 0.66 מ'	יח'	1.00	938.00	938.00
57.003.1080	הגבהת שוחות בקרה קוטר פנים 100 ס"מ ע"י הוספה/החלפת חוליות או בניה לרבות פירוק והרכבה מחדש של התקרה עם המכסה והאטמים. גובה ההגבהה של השוחה 1.00 מ'	יח'	1.00	1,088.00	1,088.00
57.003.1090	הגבהת שוחות בקרה קוטר פנים 125 ס"מ ע"י הוספת חוליות או בניה לרבות פירוק והרכבה מחדש של התקרה עם המכסה והאטמים. גובה ההגבהה של השוחה 0.5 מ'	יח'	1.00	990.00	990.00
57.003.1100	הגבהת שוחות בקרה קוטר פנים 125 ס"מ ע"י הוספת חוליות או בניה לרבות פירוק והרכבה מחדש של התקרה עם המכסה והאטמים. גובה ההגבהה של השוחה 0.66 מ'	יח'	1.00	1,133.00	1,133.00
57.003.1110	הגבהת שוחות בקרה קוטר פנים 125 ס"מ ע"י הוספת חוליות או בניה לרבות פירוק והרכבה מחדש של התקרה עם המכסה והאטמים. גובה ההגבהה של השוחה 1.0 מ'	יח'	1.00	1,343.00	1,343.00
57.003.9100	הגבהת שוחות בקרה קוטר פנים עד 80 ס"מ ע"י הוספה/החלפת חוליות או בנייה והחזרת התקרה, המכסה ואטמים. גובה ההגבהה של השוחה ב- 0.50 מ'	יח'	1.00	592.00	592.00
57.003.9105	הגבהת שוחות בקרה קוטר פנים עד 80 ס"מ ע"י תוספת חוליות או בנייה והחזרת התקרה, המכסה ואטמים. גובה ההגבהה של השוחה ב- 0.66 מ'	יח'	1.00	752.00	752.00
57.003.9110	הגבהת שוחות בקרה קוטר פנים עד 80 ס"מ ע"י תוספת חוליות או בנייה והחזרת התקרה, המכסה ואטמים. גובה ההגבהה של השוחה ב- 1.00 מ'	יח'	1.00	888.00	888.00
	סה"כ לביוב - עבודות חדשות יזומות				126,764.00
57.004	ניקוז - עבודות שונות יזומות				
57.004.0009	צינורות מבטון מזוין עם אטם תקני על "הזכר" לפי ת"י 27 שעודכן במאי 2010	יח'	1.00	0.00	0.00
57.004.0010	צינורות מבטון מזוין לפי ת"י 27 סוג 1 דגם "מגנוקריט - M" או "הידרוטייל" או ש"ע עם אטם תיקני על "זכר" דרג 5 קוטר 40 ס"מ מונחים בקרקע בעומק עד 1.75 מ'	מ'	1.00	393.00	393.00

מכרז 62/2020 אחזקת רשת ביוב

סעיף	תאור	יח'	כמות	מחיר	סה"כ
57.004.0020	צינורות מבטון מזוין לפי ת"י 27 סוג 1 דגם "מגנוקריט - M" או "הידרוטייל" או ש"ע עם אטם תיקני על ה"זכר" דרג 5 קוטר 50 ס"מ מונחים בקרקע בעומק עד 1.75 מ'	מ'	1.00	481.00	481.00
57.004.0030	צינורות מבטון מזוין לפי ת"י 27 סוג 1 דגם "מגנוקריט - M" או "הידרוטייל" או ש"ע עם אטם תיקני על ה"זכר" דרג 5 קוטר 50 ס"מ מונחים בקרקע בעומק מעל 1.75 מ' עד 2.25 מ'	מ'	1.00	503.00	503.00
57.004.0040	צינורות מבטון מזוין לפי ת"י 27 סוג 1 דגם "מגנוקריט - M" או "הידרוטייל" או ש"ע עם אטם תיקני על ה"זכר" דרג 5 קוטר 50 ס"מ מונחים בקרקע בעומק מעל 2.25 מ' עד 2.75 מ'	מ'	1.00	515.00	515.00
57.004.0050	צינורות מבטון מזוין לפי ת"י 27 סוג 1 דגם "מגנוקריט - M" או "הידרוטייל" או ש"ע עם אטם תיקני על ה"זכר" דרג 5 קוטר 60 ס"מ מונחים בקרקע בעומק עד 1.75 מ'.	מ'	1.00	625.00	625.00
57.004.0060	צינורות מבטון מזוין לפי ת"י 27 סוג 1 דגם "מגנוקריט - M" או "הידרוטייל" או ש"ע עם אטם תיקני על ה"זכר" דרג 5 קוטר 60 ס"מ מונחים בקרקע בעומק מעל 1.75 מ' עד 2.25 מ'	מ'	1.00	635.00	635.00
57.004.0070	צינורות מבטון מזוין לפי ת"י 27 סוג 1 דגם "מגנוקריט - M" או "הידרוטייל" או ש"ע עם אטם תיקני על ה"זכר" דרג 5 קוטר 60 ס"מ מונחים בקרקע בעומק מעל 2.25 מ' עד 2.75 מ'	מ'	1.00	657.00	657.00
57.004.0080	צינורות מבטון מזוין לפי ת"י 27 סוג 1 דגם "מגנוקריט - M" או "הידרוטייל" או ש"ע עם אטם תיקני על ה"זכר" דרג 5 קוטר 80 ס"מ מונחים בקרקע בעומק עד 1.75 מ'	מ'	1.00	810.00	810.00
57.004.0090	צינורות מבטון מזוין לפי ת"י 27 סוג 1 דגם "מגנוקריט - M" או "הידרוטייל" או ש"ע עם אטם תיקני על ה"זכר" דרג 5 קוטר 80 ס"מ מונחים בקרקע בעומק מעל 1.75 מ' עד 2.25 מ'	מ'	1.00	855.00	855.00
57.004.0100	צינורות מבטון מזוין לפי ת"י 27 סוג 1 דגם "מגנוקריט - M" או "הידרוטייל" או ש"ע עם אטם תיקני על ה"זכר" דרג 5 קוטר 80 ס"מ מונחים בקרקע בעומק מעל 2.25 מ' עד 2.75 מ'.	מ'	1.00	878.00	878.00
57.004.0110	צינורות לתיעול (ניקוז) ולביוב תת קרקעי מפוליאתילן מחוזקים בפלדה בעלי דופן מבני דגם "פלדקס" (SN8) או ש"ע לפי ת"י 5302, קוטר 400 מ"מ מונחים בקרקע בעומק עד 2.25 מ'	מ'	1.00	392.00	392.00
57.004.0150	תא מלבני טרומי או יצוק באתר במידות פנים 100 X 120 ס"מ ובעומק כללי מ-0 מ' עד 1.75 מ' עם מכסה ב.ב.או מיצקת ברזל בקוטר 60 ס"מ ממין B125 לעומס 12.5 טון כולל מחברי שוחה ושלבי ירידה לפי פרט 03-16-0	יח'	1.00	5,775.00	5,775.00

מכרז 62/2020 אחזקת רשת ביוב

סעיף	תאור	יח'	כמות	מחיר	סה"כ
57.004.0160	תא מלבני טרומי או יצוק באתר במידות פנים 120 X 100 ס"מ ובעומק כללי מ-1.76 מ' עד 2.25 מ' עם ב.ב. או מכסה מיצקת ברזל בקוטר 60 ס"מ ממין D400 לעומס 40 טון כולל מחברי שוחה ושלבי ירידה לפי פרט ו-03-16-0	יח'	1.00	6,600.00	6,600.00
57.004.0170	תא מלבני טרומי או יצוק באתר במידות פנים 120 X 100 ס"מ ובעומק כללי מ-2.26 מ' עד 2.75 מ' עם מכסה ב.ב. או מיצקת ברזל בקוטר 60 ס"מ ממין D400 לעומס 40 טון כולל מחברי שוחה ושלבי ירידה לפי פרט ו-03-16-0	יח'	1.00	7,216.00	7,216.00
57.004.0180	תא ניקוז עגול טרומי או יצוק באתר בקוטר 150 ס"מ ובעומק כללי מ-0 מ' עד 1.75 מ' עם חוליות מבטון מזויין עם מכסה ב.ב. או מיצקת ברזל בקוטר 60 ס"מ ממין D400 לעומס 40 טון כולל מחברי שוחה ושלבי ירידה לפי פרטים ו-03-16-0	יח'	1.00	4,125.00	4,125.00
57.004.0190	תא ניקוז עגול טרומי או יצוק באתר בקוטר 150 ס"מ ובעומק כללי מ-1.76 מ' עד 2.25 מ' עם חוליות מבטון מזויין עם מכסה ב.ב. או מיצקת ברזל בקוטר 60 ס"מ ממין D400 לעומס 40 טון כולל מחברי שוחה ושלבי ירידה לפי פרטים ו-03-16-0	יח'	1.00	4,532.00	4,532.00
57.004.0200	C250 תא תפיסה 2 יח' טרומי או יצוק באתר עם אבן שפה יצוקה דגם "אביב", בכל עומק, כולל תאי תפיסה ראשי, אמצעי וסופי לפי פרט ד-10-16-0 עם שבכה ומסגרת ממין	יח'	1.00	2,882.00	2,882.00
57.004.0210	תא תפיסה 2 יח' טרומי או יצוק באתר עם אבן שפה יצוקה דגם "אביב", בכל עומק, כולל מילכוד כביש, תא תפיסה אמצעי וסופי לפי פרט ד-10-16-0 עם שבכה ומסגרת ממין 0C25	יח'	1.00	4,532.00	4,532.00
57.004.0220	תוספת למחיר תא תפיסה 2 יחידות עבור תוספת יחידה נוספת כולל רשת ניקוז כנ"ל	יח'	1.00	1,892.00	1,892.00
57.004.0230	תוספת למחיר תא עגול בקוטר 150 ס"מ עבור תקרה ומכסה יצקת + בטון דגם "סגר ב.ב." או יצקת ברזל בקוטר 60 ס"מ ממין D400 לעומס 40 טון	יח'	1.00	1,232.00	1,232.00
57.004.0240	D400 תוספת למחיר תא תפיסה לניקוז עבור רשת ומסגרת אחת ממין	יח'	1.00	407.00	407.00
57.004.0250	תוספת למחיר תא ניקוז/קולטן בכל גודל עבור הרכבה על קו ניקוז קיים בקוטר 40-60 ס"מ בכל עומק	יח'	1.00	1,650.00	1,650.00
57.004.0260	חבור צנור חדש בכל קוטר לתא קיים	יח'	1.00	1,232.00	1,232.00
57.004.0270	פתיחת כביש אספלט לצורך הנחת קו ניקוז בכל קוטר והחזרת מצב לקדמותו לאחר סיום בצוע הקו	מ'	1.00	110.00	110.00
57.004.0280	פתיחת מדרכת אספלט או מרוצפת לצורך הנחת קו ניקוז בכל קוטר והחזרת מצב לקדמותו לאחר סיום בצוע הקו	מ'	1.00	77.00	77.00
57.004.0290	סתימת כניסות ויציאות מבוטלות בתא קיים	יח'	1.00	242.00	242.00

מכרז 62/2020 אחזקת רשת ביוב

סעיף	תאור	יח'	כמות	מחיר	סה"כ
57.004.0300	תוספת עבור מילוי תעלה בתערובת בטון מסוג CLSM במקום חול ומצעים לכל רוחב - לפי הוראות הרשות והמפקח	מ"ק	1.00	330.00	330.00
57.004.0310	תוספת למחיר בטון מסוג CLSM עבור תוסף מהיר התקשות	מ"ק	1.00	22.00	22.00
	סה"כ לניקוז - עבודות שונות יזומות				49,600.00
57.005	קווי סניקה - עבודות תחזוקה				
57.005.0010	החלפת קטע צנור קיים לצנור פלדה "3 עם צפוי פנימי מבטון אלומינה וחיצוני מפוליאטילן שחיל תלת שכבתי טריו או ש"ע בעובי דופן "5/32 באורך עד 3.0 מ' מוטמן באדמה בעומק עד 1.5 מ'	יח'	1.00	1,100.00	1,100.00
57.005.0020	החלפת קטע צנור קיים לצנור פלדה "4 עם צפוי פנימי מבטון אלומינה וחיצוני מפוליאטילן שחיל תלת שכבתי טריו או ש"ע בעובי דופן "5/32 באורך עד 3.0 מ' מוטמן באדמה בעומק עד 1.5 מ'	יח'	1.00	1,320.00	1,320.00
57.005.0030	החלפת קטע צנור קיים לצנור פלדה "6 עם צפוי פנימי מבטון אלומינה וחיצוני מפוליאטילן שחיל תלת שכבתי טריו או ש"ע בעובי דופן "5/32 באורך עד 3.0 מ' מוטמן באדמה בעומק עד 1.5 מ'	יח'	1.00	1,650.00	1,650.00
57.005.0040	החלפת קטע צנור קיים לצנור פלדה "8 עם צפוי פנימי מבטון אלומינה וחיצוני מפוליאטילן שחיל תלת שכבתי טריו או ש"ע בעובי דופן "5/32 באורך עד 3.0 מ' מוטמן באדמה בעומק עד 1.5 מ'	יח'	1.00	2,200.00	2,200.00
57.005.0050	החלפת קטע צנור קיים לצנור פלדה "10 עם צפוי פנימי מבטון אלומינה וחיצוני מפוליאטילן שחיל תלת שכבתי טריו או ש"ע בעובי דופן "3/16 באורך עד 3.0 מ' מוטמן באדמה בעומק עד 1.5 מ'	יח'	1.00	3,300.00	3,300.00
57.005.0060	החלפת קטע צנור קיים לצנור פוליאטילן 75 מ"מ דרג 12.5 מוטמן באדמה בעומק עד 1.5 מ' באורך עד 3.0 מ'	יח'	1.00	715.00	715.00
57.005.0070	החלפת קטע צנור קיים לצנור פוליאטילן 90 מ"מ דרג 12.5 מוטמן באדמה בעומק עד 1.5 מ' באורך עד 3.0 מ'	יח'	1.00	1,100.00	1,100.00
57.005.0080	החלפת קטע צנור קיים לצנור פוליאטילן 110 מ"מ דרג 12.5 מוטמן באדמה בעומק עד 1.5 מ' באורך עד 3.0 מ'	יח'	1.00	1,375.00	1,375.00
57.005.0090	החלפת קטע צנור קיים לצנור פוליאטילן 160 מ"מ דרג 12.5 מוטמן באדמה בעומק עד 1.5 מ' באורך עד 3.0 מ'	יח'	1.00	1,650.00	1,650.00
57.005.0100	החלפת קטע צנור קיים לצנור פוליאטילן 225 מ"מ דרג 12.5 מוטמן באדמה בעומק עד 1.5 מ' באורך עד 3.0 מ'	יח'	1.00	2,200.00	2,200.00
57.005.0110	החלפת קטע צנור קיים לצנור פוליאטילן 250 מ"מ דרג 12.5 מוטמן באדמה בעומק עד 1.5 מ' באורך עד 3.0 מ'	יח'	1.00	2,750.00	2,750.00

מכרז 62/2020 אחזקת רשת ביוב

סעיף	תאור	יח'	כמות	מחיר	סה"כ
57.005.0120	החלפת קטע צנור קיים לצנור פוליאתילן 315 מ"מ דרג 12.5 מוטמן באדמה בעומק עד 1.5 מ' באורך עד 3.0 מ' מגופים:	יח'	1.00	3,300.00	3,300.00
57.005.0130	אספקת מגוף 12" טריז והתקנתו במקום מגוף 12" קיים כולל אספקת והרכבת דרסר ואוגנים (כולל פירוק המגוף הקיים מכל סוג שהוא ובצוע התאמות הדרושות)	קומפ	1.00	6,600.00	6,600.00
57.005.0140	אספקת המגוף 10" טריז והתקנתו במקום מגוף 10" קיים כולל אספקת והרכבת דרסר ואוגנים (כולל פירוק המגוף הקיים מכל סוג שהוא ובצוע התאמות הדרושות)	קומפ	1.00	5,500.00	5,500.00
57.005.0150	אספקת מגוף 8" טריז והתקנתו במקום מגוף 8" קיים כולל אספקת והרכבת דרסר ואוגנים (כולל פירוק המגוף הקיים מכל סוג שהוא ובצוע התאמות הדרושות)	קומפ	1.00	3,520.00	3,520.00
57.005.0160	אספקת מגוף 6" טריז והתקנתו במקום מגוף 6" קיים כולל אספקת והרכבת דרסר ואוגנים (כולל פירוק המגוף הקיים מכל סוג שהוא ובצוע התאמות הדרושות)	קומפ	1.00	2,200.00	2,200.00
57.005.0170	אספקת מגוף 4" טריז והתקנתו במקום מגוף 4" קיים כולל אספקת והרכבת דרסר ואוגנים (כולל פירוק המגוף הקיים מכל סוג שהוא ובצוע התאמות הדרושות)	קומפ	1.00	1,650.00	1,650.00
57.005.0180	אספקת מגוף 3" טריז והתקנתו במקום מגוף 3" קיים כולל אספקת והרכבת דרסר ואוגנים (כולל פירוק המגוף הקיים מכל סוג שהוא ובצוע התאמות הדרושות)	קומפ	1.00	1,100.00	1,100.00
57.005.0190	פירוק מגוף 12" מכל סוג שהוא והתקנת קטע צנור פלדה 12" ודרסר במקומו	קומפ	1.00	1,760.00	1,760.00
57.005.0200	פירוק מגוף 10" מכל סוג שהוא והתקנת קטע צנור פלדה 10" ודרסר במקומו	קומפ	1.00	1,540.00	1,540.00
57.005.0210	פירוק מגוף 8" מכל סוג שהוא והתקנת קטע צנור פלדה 8" ודרסר במקומו	קומפ	1.00	1,320.00	1,320.00
57.005.0220	פירוק מגוף 6" מכל סוג שהוא והתקנת קטע צנור פלדה 6" ודרסר במקומו	קומפ	1.00	1,210.00	1,210.00
57.005.0230	פירוק מגוף 4" מכל סוג שהוא והתקנת קטע צנור פלדה 4" ודרסר במקומו	קומפ	1.00	1,100.00	1,100.00
50,160.00	סה"כ לקווי סניקה - עבודות תחזוקה				
57.006	קווי סניקה - עבודות תחזוקה				
57.006.0010	צנורות פלדה עם ציפוי חיצוני מפוליאתילן שחיל וציפוי פנימי מבטון אלומינה בקוטר 12" , עובי דופן 3/16" מוטמנים באדמה בעומק עד 1.25 מ'	מ'	1.00	450.00	450.00

מכרז 62/2020 אחזקת רשת ביוב

סעיף	תאור	יח'	כמות	מחיר	סה"כ
57.006.0020	צנורות פלדה עם ציפוי חיצוני מפוליאיתילן שחיל וציפוי פנימי מבטון אלומינה בקוטר "10 , עובי דופן "3/16 מוטמנים באדמה בעומק עד 1.25 מ'	מ'	1.00	380.00	380.00
57.006.0030	צנורות פלדה עם ציפוי חיצוני מפוליאיתילן שחיל וציפוי פנימי מבטון אלומינה בקוטר "8 עובי דופן "5/32 מוטמנים באדמה בעומק עד 1.25 מ'	מ'	1.00	295.00	295.00
57.006.0040	צנורות פלדה עם ציפוי חיצוני מפוליאיתילן שחיל וציפוי פנימי מבטון אלומינה בקוטר "6 עובי דופן "5/32 מוטמנים באדמה בעומק עד 1.25 מ'	מ'	1.00	250.00	250.00
57.006.0050	צנורות פלדה עם ציפוי חיצוני מפוליאיתילן שחיל וציפוי פנימי מבטון אלומינה בקוטר "4 עובי דופן "5/32 מוטמנים באדמה בעומק עד 1.25 מ'	מ'	1.00	204.00	204.00
57.006.0060	צנורות פלדה עם ציפוי חיצוני מפוליאיתילן שחיל וציפוי פנימי מבטון אלומינה בקוטר "3 עובי דופן "5/32 מוטמנים באדמה בעומק עד 1.25 מ'	מ'	1.00	160.00	160.00
57.006.0069	צנורות פוליאיתילן	יח'	1.00	0.00	0.00
57.006.0070	צינורות פוליאיתילן מסוג H.D.P.E כדוגמת SDR-17 PE-100 (דרג 12.5) או ש"ע לרבות כל עבודות ואביזרי הריתוך, עטיפת חול ומילוי חוזר, מונחים בקרקע בעומק עד 25.1 מ', קוטר הצינור 250 מ"מ	מ'	1.00	340.00	340.00
57.006.0080	צינורות פוליאיתילן מסוג H.D.P.E כדוגמת SDR-17 PE-100 (דרג 12.5) או ש"ע לרבות כל עבודות ואביזרי הריתוך, עטיפת חול ומילוי חוזר, מונחים בקרקע בעומק עד 25.1 מ', קוטר הצינור 225 מ"מ	מ'	1.00	285.00	285.00
57.006.0090	צינורות פוליאיתילן מסוג H.D.P.E כדוגמת SDR-17 PE-100 (דרג 12.5) או ש"ע לרבות כל עבודות ואביזרי הריתוך, עטיפת חול ומילוי חוזר, מונחים בקרקע בעומק עד 25.1 מ', קוטר הצינור 160 מ"מ	מ'	1.00	180.00	180.00
57.006.0100	צינורות פוליאיתילן מסוג H.D.P.E כדוגמת SDR-17 PE-100 (דרג 12.5) או ש"ע לרבות כל עבודות ואביזרי הריתוך, עטיפת חול ומילוי חוזר, מונחים בקרקע בעומק עד 25.1 מ', קוטר הצינור 110 מ"מ	מ'	1.00	132.00	132.00
57.006.0110	צינורות פוליאיתילן מסוג H.D.P.E כדוגמת SDR-17 PE-100 (דרג 12.5) או ש"ע לרבות כל עבודות ואביזרי הריתוך, עטיפת חול ומילוי חוזר, מונחים בקרקע בעומק עד 25.1 מ', קוטר הצינור 90 מ"מ	מ'	1.00	105.00	105.00
57.006.0120	צינורות פוליאיתילן מסוג H.D.P.E כדוגמת SDR-17 PE-100 (דרג 12.5) או ש"ע לרבות כל עבודות ואביזרי הריתוך, עטיפת חול ומילוי חוזר, מונחים בקרקע בעומק עד 25.1 מ', קוטר הצינור 75 מ"מ	מ'	1.00	102.00	102.00

מכרז 62/2020 אחזקת רשת ביוב

סעיף	תאור	יח'	כמות	מחיר	סה"כ
57.006.0121	צינורות פוליאתילן כדוגמת SDR-17 PE-100 (דרג 12.5), מונחים בקרקע עם כיסוי מינימלי של 80 ס"מ, עם ריפוד ועטיפת חול, לרבות ספחים, קוטר 63 מ"מ	מ'	1.00	90.00	90.00
57.006.0122	צינורות פוליאתילן כדוגמת SDR-17 PE-100 (דרג 12.5), מונחים בקרקע עם כיסוי מינימלי של 80 ס"מ, עם ריפוד ועטיפת חול, לרבות ספחים, קוטר 50 מ"מ	מ'	1.00	69.00	69.00
	מגופים:				
57.006.0130	מגוף 12" עילי כולל שתי רגלים מפלדה, דרסר, ואוגנים.	קומפ	1.00	11,550.00	11,550.00
57.006.0140	מגוף 10" עילי כולל שתי רגלים מפלדה, דרסר, ואוגנים.	קומפ	1.00	9,350.00	9,350.00
57.006.0150	מגוף 8" עילי כולל שתי רגלים מפלדה, דרסר, ואוגנים.	קומפ	1.00	6,930.00	6,930.00
57.006.0160	מגוף 6" עילי כולל שתי רגלים מפלדה, דרסר, ואוגנים.	קומפ	1.00	4,400.00	4,400.00
57.006.0170	מגוף 4" עילי כולל שתי רגלים מפלדה, דרסר, ואוגנים.	קומפ	1.00	2,750.00	2,750.00
57.006.0180	מגוף 3" עילי כולל שתי רגלים מפלדה, דרסר, ואוגנים.	קומפ	1.00	2,200.00	2,200.00
57.006.0190	תוספת למחיר מגוף עילי עבור שסתום אויר 2" ממתכת דגם סער D-020 כולל ברז כדורי 2" לפניו.	יח'	1.00	2,200.00	2,200.00
	פרטים שונים:				
57.006.0200	חבור צנור חדש 12" מפלדה או צנור 280 מ"מ מ PE לצנור קיים לפי פרט 0-01-76	קומפ	1.00	2,530.00	2,530.00
57.006.0210	חבור צנור חדש 10" מפלדה או צנור 250 מ"מ מ PE לצנור קיים לפי פרט 0-01-76	קומפ	1.00	1,980.00	1,980.00
57.006.0220	חבור צנור חדש 8" מפלדה או צנור 225 מ"מ מ PE לצנור קיים לפי פרט 0-01-76	קומפ	1.00	1,650.00	1,650.00
57.006.0230	חבור צנור חדש 6" מפלדה או צנור 160 מ"מ מ PE לצנור קיים לפי פרט 0-01-76	קומפ	1.00	1,430.00	1,430.00
57.006.0240	חבור צנור חדש 4" מפלדה או צנור 110 מ"מ מ PE לצנור קיים לפי פרט 0-01-76	קומפ	1.00	1,100.00	1,100.00
57.006.0250	חבור צנור חדש 3" מפלדה או צנור 75 מ"מ מ PE לצנור קיים לפי פרט 0-01-76	קומפ	1.00	880.00	880.00
57.006.0260	פתיחת כביש אספלט לצורך הנחת קו ביוב בכל קוטר והחזרת מצב לקדמותו לאחר סיום בצוע הקו	מ'	1.00	95.00	95.00
57.006.0270	פתיחת מדרכת אספלט או מרוצפת לצורך הנחת קו ביוב בכל קוטר והחזרת מצב לקדמותו לאחר סיום בצוע הקו	מ'	1.00	77.00	77.00

מכרז 62/2020 אחזקת רשת ביוב

סעיף	תאור	יח'	כמות	מחיר	סה"כ
57.006.0280	פתיחת כביש/שוליים/שביל מחומר מצע סוג א' לצורך הנחת קו ביוב בכל קוטר והחזרת מצב לקדמותו לאחר סיום בצוע הקו	מ'	1.00	40.00	40.00
52,204.00	סה"כ לקווי סניקה-עבודות תחזוקה				
57.007	עבודות שונות				
57.007.0120	שסתום אוויר משולב קוטר 4" ללחץ עבודה של 16 אטמ' לא כולל מגוף בכניסה	יח'	1.00	3,200.00	3,200.00
57.007.0190	חיבור צינור ביוב P.V.C קוטר 110 מ"מ לשוחה קיימת, לרבות חפירה בצמוד לשוחה הקיימת, עבודות החיבור, שאיבות, הטיית שפכים, מחבר שוחה, עיבוד המתעל וכל החומרים הדרושים, מותקן מושלם	קומפ	1.00	1,000.00	1,000.00
57.007.0200	חיבור צינור ביוב P.V.C קוטר 160 מ"מ לשוחה קיימת, לרבות חפירה בצמוד לשוחה הקיימת, עבודות החיבור, שאיבות, הטיית שפכים, מחבר שוחה, עיבוד המתעל וכל החומרים הדרושים, מותקן מושלם	קומפ	1.00	1,200.00	1,200.00
57.007.0201	שסתום אל חוזר כדורי למים וביוב קוטר 4" דגם S51 או ש"ע עם פתח עליון ומדף מגופר מוטה אלכסונית, ללחץ עבודה של 16 אטמ', עם ציפוי רילסן, לרבות אוגנים נגדיים	יח'	1.00	2,037.00	2,037.00
57.007.0202	שסתום אל חוזר כדורי למים וביוב קוטר 6" דגם S51 או ש"ע עם פתח עליון ומדף מגופר מוטה אלכסונית, ללחץ עבודה של 16 אטמ', עם ציפוי רילסן, לרבות אוגנים נגדיים	יח'	1.00	3,486.00	3,486.00
57.007.0203	שסתום אל חוזר כדורי למים וביוב קוטר 8" דגם S51 או ש"ע עם פתח עליון ומדף מגופר מוטה אלכסונית, ללחץ עבודה של 16 אטמ', עם ציפוי רילסן, לרבות אוגנים נגדיים	יח'	1.00	4,914.00	4,914.00
57.007.0210	חיבור צינור ביוב P.V.C קוטר 200 מ"מ לשוחה קיימת, לרבות חפירה בצמוד לשוחה הקיימת, עבודות החיבור, שאיבות, הטיית שפכים, מחבר שוחה, עיבוד המתעל וכל החומרים הדרושים, מותקן מושלם	קומפ	1.00	1,900.00	1,900.00
57.007.0220	חיבור צינור ביוב P.V.C קוטר 250 מ"מ לשוחה קיימת, לרבות חפירה בצמוד לשוחה הקיימת, עבודות החיבור, שאיבות, הטיית שפכים, מחבר שוחה, עיבוד המתעל וכל החומרים הדרושים, מותקן מושלם	קומפ	1.00	2,300.00	2,300.00
57.007.0230	חיבור צינור ביוב P.V.C קוטר 315 מ"מ לשוחה קיימת, לרבות חפירה בצמוד לשוחה הקיימת, עבודות החיבור, שאיבות, הטיית שפכים, מחבר שוחה, עיבוד המתעל וכל החומרים הדרושים, מותקן מושלם	קומפ	1.00	3,200.00	3,200.00
57.007.0300	שסתום מונע זרימה חוזרת (מז"ח) קוטר 4" עם אוגנים נגדיים, אטמים וברגי עיגון	יח'	1.00	6,580.00	6,580.00

מכרז 62/2020 אחזקת רשת ביוב

סעיף	תאור	יח'	כמות	מחיר	סה"כ
57.007.0310	שסתום מונע זרימה חוזרת (מז"ח) קוטר "6 עם אוגנים נגדיים, אטמים וברגי עיגון	יח'	1.00	9,835.00	9,835.00
57.007.0320	טיפול מונע ואחזקה שוטפת לפי הוראות יצרן עבור שסתום אוויר מכל סוגלרבות פירוק, ניקוי, שטיפה והחזרתו למקומו	יח'	1.00	250.00	250.00
57.007.0330	שיקום "ל" למערכת מגוף (צד אחד) לקו בקוטר "3	קומפ	1.00	1,120.00	1,120.00
57.007.0340	שיקום "ל" למערכת מגוף (צד אחד) לקו בקוטר "4	קומפ	1.00	1,340.00	1,340.00
57.007.0350	שיקום "ל" למערכת מגוף (צד אחד) לקו בקוטר "6	קומפ	1.00	1,680.00	1,680.00
57.007.0360	שיקום "ל" למערכת מגוף (צד אחד) לקו בקוטר "8	קומפ	1.00	2,240.00	2,240.00
57.007.0370	שיקום "ל" למערכת מגוף (צד אחד) לקו בקוטר "10	קומפ	1.00	2,950.00	2,950.00
57.007.0380	שיקום ו/או החלפת קשתות משוכות בודדות בקו ו/או במערכת, קשת מצנורות פלדה עם ציפוי חיצוני מפוליאתילן שחיל וציפוי פנימי מבטון אלומינה בקוטר "3 עובי דופן 25/3" לרבות כל העבודות והחומרים הנדרשות לביצוע עבודה מושלמת	קומפ	1.00	900.00	900.00
57.007.0390	שיקום ו/או החלפת קשתות משוכות בודדות בקו ו/או במערכת, קשת מצנורות פלדה עם ציפוי חיצוני מפוליאתילן שחיל וציפוי פנימי מבטון אלומינה בקוטר "4 עובי דופן 25/3" לרבות כל העבודות והחומרים הנדרשות לביצוע עבודה מושלמת	קומפ	1.00	1,100.00	1,100.00
57.007.0400	שיקום ו/או החלפת קשתות משוכות בודדות בקו ו/או במערכת, קשת מצנורות פלדה עם ציפוי חיצוני מפוליאתילן שחיל וציפוי פנימי מבטון אלומינה בקוטר "6 עובי דופן 25/3" לרבות כל העבודות והחומרים הנדרשות לביצוע עבודה מושלמת	קומפ	1.00	1,400.00	1,400.00
57.007.0410	שיקום ו/או החלפת קשתות משוכות בודדות בקו ו/או במערכת, קשת מצנורות פלדה עם ציפוי חיצוני מפוליאתילן שחיל וציפוי פנימי מבטון אלומינה בקוטר "8 עובי דופן 25/3" לרבות כל העבודות והחומרים הנדרשות לביצוע עבודה מושלמת	קומפ	1.00	1,800.00	1,800.00
57.007.0420	שיקום ו/או החלפת קשתות משוכות בודדות בקו ו/או במערכת, קשת מצנורות פלדה עם ציפוי חיצוני מפוליאתילן שחיל וציפוי פנימי מבטון אלומינה בקוטר "10 עובי דופן 25/3" לרבות כל העבודות והחומרים הנדרשות לביצוע עבודה מושלמת	קומפ	1.00	2,900.00	2,900.00
57.007.0430	שיקום ו/או החלפת קשתות משוכות בודדות בקו ו/או במערכת, קשת מצנורות פלדה עם ציפוי חיצוני מפוליאתילן שחיל וציפוי פנימי מבטון אלומינה בקוטר "12 עובי דופן 25/3" לרבות כל העבודות והחומרים הנדרשות לביצוע עבודה מושלמת	קומפ	1.00	3,500.00	3,500.00

מכרז 62/2020 אחזקת רשת ביוב

סעיף	תאור	יח'	כמות	מחיר	סה"כ
57.007.0440	הדברת שוחת ביוב נגד תיקנים ומכרסמים בחומר פולריס או שווה ערך	יח'	1.00	45.00	45.00
57.007.0450	מסנן/מלכודת אבנים קוטר 4" דגם V251 או ש"ע מאוגן עם רשת פנימית מפלב"מ, ללחץ עבודה של 16 אטמ', עם ציפוי רילסן, לרבות אוגנים נגדיים	יח'	1.00	1,015.00	1,015.00
57.007.0460	מסנן/מלכודת אבנים קוטר 6" דגם V251 או ש"ע מאוגן עם רשת פנימית מפלב"מ, ללחץ עבודה של 16 אטמ', עם ציפוי רילסן, לרבות אוגנים נגדיים	יח'	1.00	1,890.00	1,890.00
סה"כ לעבודות שונות					63,782.00
עבודות רג'י					57.008
57.008.0020	צילום קווי מים וביוב חדשים בכל קוטר שהוא. המחיר הינו לכמות מעל 400 מ'	מ'	1.00	7.00	7.00
57.008.0150	צילום קווי מים וביוב - תשלום ליום עבודה 8 ש"ע	י"ע	1.00	1,960.00	1,960.00
57.008.0190	שעת עבודה למחפרון מכל סוג שהוא ומפעיל	ש"ע	1.00	173.00	173.00
57.008.0191	פועל מקצועי, מנהל צוות הנחת צנרת	ש"ע	1.00	55.00	55.00
57.008.0192	פועל פשוט	ש"ע	1.00	45.00	45.00
57.008.0350	סרט סימון צבעוני ניתן לאיתור מפוליאטילן נטול עופרת ולא ממוחזר מסוג "WANELY 050" או ש"ע ברוחב 15 ס"מ ובעובי 0.12 מ"מ ובו שזורים שני חוטי נירוסטה	מ'	1.00	7.00	7.00
57.008.0470	משאית מיכלית (ביובית) מים/ביוב/בוץ, קיבולת מיכל לא פחות מ- 18 מ"ק	ש"ע	1.00	150.00	150.00
57.008.0480	שאיבת מים במשאבה טבולה ניידת/משאבת דיזל לשאיבות פתוחות, בהספק של 100 מ"ק/שעה, וסניקה עד 100 מ', לרבות הובלה למרחק עד 50 ק"מ, התארגנות והתקנה כולל חיבור ואספקת חשמל (במידת הצורך גנרטור). (1 י"ע = 24 ש"ע)	י"ע	1.00	500.00	500.00
57.008.0482	הובלה, אספקה, מילוי והידוק חול (חול לכיסוי צנרת)	מ"ק	1.00	70.00	70.00
57.008.0483	עגלת בטיחות (חץ) תיקנית ומאושרת ע"י מע"צ + מפעיל מקצועי	ש"ע	1.00	97.00	97.00
57.008.0484	שטיפה וצילום קו ביוב	מ'	1.00	28.00	28.00
57.008.0485	מחפרון בובקט (כולל פטיש ומפעיל)	ש"ע	1.00	114.00	114.00
57.008.0486	משאית רכינה גודל 17 טון כולל נהג	ש"ע	1.00	120.00	120.00

מכרז 62/2020 אחזקת רשת ביוב

סעיף	תאור	יח'	כמות	מחיר	סה"כ
57.008.0487	צוות ריתוך מקצועי כולל רתכת ואלקטרודות (כולל רתך וצנר)	ש"ע	1.00	175.00	175.00
	סה"כ לעבודות רג'י				3,501.00
	סה"כ לאחזקה שוטפת				1,265,330.00

מכרז 62/2020 אחזקת רשת ביוב

סה"כ למכרז 62/2020 אחזקת רשת ביוב

סה"כ למכרז 62/2020 אחזקת רשת ביוב

0.00	00 כללי
1,265,330.00	57 אחזקה שוטפת
1,265,330.00	סה"כ עלות
215,106.10	מע"מ בשיעור 17%
1,480,436.10	סה"כ כולל מע"מ

סה"כ במיליונים:

תאריך מדד:

מדד מכרז / הצעה:

הנהלת החברה

הממונה על הכספים

מנהל הפרוייקט

מאשר כתב הכמויות

6. פיצויים מוסכמים מראש

מבלי לפגוע בכלליות האמור, המהנדס יהא רשאי להפחית ו/או לקזז סכומים מהתמורה, (להלן: פיצויים מוסכמים), בכל מקרה שבו לא ביצע הקבלן את השירות נשוא הסכם זה לפי שיקול דעתו של המנדט ו/או מפקח מטעם המועצה במועד מהמועדים הקבועים בהסכם ו/או לא מילא הקבלן אחר התחייבות כלשהי מהתחייבויותיו על פי הסכם זה כדלקמן:

מס' סד'	הליקוי / הנושא לכל ליחידה מוסכם ליחידה לכל מקרה	סכום פיצוי
1	תיקון לקוי רגיל בעבודות שמירה על תקינות רשתות הביוב, הניקוז ולקווי הסניקה לביוב ביישובי ומוסדות המועצה האזורית ובמתקניה השונים	₪ 3,000
2	תיקון לקוי בתקלה הגורמת גלישת ביוב לסביבה	₪ 3,000
3	תיקון לקוי המסכן את בטיחות הציבור, בעבודות שמירה על תקינות רשתות הביוב, הניקוז ולקווי הסניקה לביוב ביישובי ומוסדות המועצה האזורית ובמתקניה השונים	₪ 5,000 ליום איחור
4	ביצוע העבודות שלא לשביעות רצון המהנדס	₪ 5,000 ליום עבודה
5	אי השלמת העבודות בהתאם לתוכנית עבודה	₪ 5,000 לכל יום לכל אתר
6	הפרה חמורה ו/או אי עמידות הקבלן בלוח זמנים של בביצוע עבודות יזומות. אי ביצוע הנחיה שהועברה לקבלן בכתב, על ידי המהנדס בדבר זה.	₪ 5,000 לכל יום

המועצה רשאית לקזז ולנכות מהתמורה המגיעה לספק לפי הסכם זה, את סכום הפיצויים המוסכמים מראש המפורטים בטבלה שלהלן, ו/או כל סכום שלדעת המנהל מגיע מהספק למועצה ו/או לכל צד ג, 'עפ"י ההסכם או עפ"י דין. זאת מבלי לפגוע בכל סעד או תרופה להם זכאית המועצה על פי הדין.

קביעתו של המהנדס כקבוע בסעיף זה תהיה סופית ומכרעת ולספק לא תהא כל תביעה ו/או טענה מכל מין וסוג שהוא כנגד המועצה בשל כך.

אין באמור בסעיף זה כדי לפגוע בזכויותיה של המועצה על פי הסכם זה ועל פי כל דין.

נספח מס' 1

רשימת הישובים והמתקנים הנכללים בתחזוקה

רשימת ישובים ומרחקים ביוב - מצאי מערכת הביוב

1. מוגשת בזאת טבלת ריכוז כמויות של מערכות הביוב הקיימות בתחום שיפוט מ.א. באר טוביה ושיתוחזקו במסגרת מכרז/חווזה זה. כל הכמויות הנן באומדנה בלבד ובאחריות הקבלן לבדוק ולכמת נתונים אלה.

מס'	סוג הישוב	הישוב	קווי גרוויטציה (מ"א) משוער	שוחות ביקורת (יח') משוער	קווי סניקה משוערים (מ"א)
1	מושב	אביגדור	4,000	160	2,400
2	מושב	אורות	2,200	90	1,000
3	מושב	אמונים	3,200	140	2,200
4	מושב	בית עזרא	6,000	220	2,000
5	מושב	באר טוביה	5,100	210	2,500
6	מושב	בצרון	5,800	230	2,500
7	מושב	גבעתי	3,200	130	1,400
8	מושב	חצב	4,100	180	2,000
9	קיבוץ	חצור	2,000	80	2,500
10	מושב	ינון	2,500	145	1,600
11	מושב	כפר אחים	3,100	124	1,000
12	מושב	כפר וורבורג	4,700	190	2,800
13	מושב	נווה מבטח	3,400	135	2,500
14	מושב	ניר בניים	2,700	110	1,700
15	מושב	עזיקם	3,700	150	1,400
16	מושב	ערוגות	5,000	200	3,000
17	מושב	שדה עוזיה	2,000	80	2,200
18	מושב	שתולים	4,300	170	1,800
19	מושב	תימורים	1,800	80	1,400
20	מושב	תלמי יחיאל	2,500	100	1,800
21	מרכז כפרי	אחוזה + נאות אחווה	1,500	80	500
22	מרכז כפרי	עזר	600	20	1,500
23	אזור תעשייה באר טוביה	באר טוביה	2,800	110	1,600
24	אזור תעשייה עד הלום	עד הלום	1,200	60	3,500
25	אזור תעשייה מבצע	מבצע	3,000	120	6,000
26	אזור תעשייה כנות	כנות	1,500	60	3,000
27	חווה	ברורים	2,600	90	3,000
28	משרדי המועצה + מבנה מעבדות + תחבורה + כלביה אזורית	א.ת. באר טוביה	320	26	
	גני ילדים				
29	רקפת	אביגדור	60	6	
30	ורד	אביגדור	60	6	
31	סביונים	אורות	60	6	

32	שיטה	אחוה	60	6
33	הדס	אחוה	60	6
34	האורן	אחוה	60	6
35	שקד	באר טוביה	60	6
36	רותם	באר טוביה	60	6
37	גבעולים	באר טוביה	60	6
38	תמר	בית עזרא	60	6
39	ניצנים	בית עזרא	60	6
40	אירוס	בית עזרא	60	6
41	דקל	בצרון	60	6
42	הדרים	בצרון	60	6
43	תות	בצרון	60	6
44	חצב	חצב	60	6
45	שיזף	חצב	60	6
46	שושן	חצב ממ"ד	60	6
47	תאנה	חצב ממ"ד	60	6
48	דובדבן	ינון	60	6
49	אתרוג	ינון	60	6
50	תמר	ינון ממ"ד	60	6
51	כרמים	כפר אחים	60	6
52	שדות	כפר אחים	60	6
53	אסיף	כפר ורבורג	60	6
54	שקמים	כפר ורבורג	60	6
55	עומר	כפר ורבורג	60	6
56	צאלון	נווה מבטח	60	6
57	נרקיס	נווה מבטח	60	6
58	אלון	ניר בנים	60	6
59	אורנים	עזר	60	6
60	חרוב	עזר	60	6
61	רימון	עזר	60	6
62	גפן	עזר	60	6
63	אלה	עזריקם	60	6
64	כוכבים	עזריקם	60	6
65	סחלב	עזריקם	60	6
66	שיבולים	עזריקם	60	6
67	כלנית	עזריקם	60	6
68	יסמין	ש.עזיהו	60	6
69	לילך	ש.עזיהו	60	6
70	שקד	ש.עזיהו	60	6
71	ארז	ש.עזיהו	60	6
72	הזית	שתולים	60	6
73	הברוש	שתולים	60	6
74	חיטה	שתולים	60	6
75	צבר	תימורים	60	6
76	חרצית	תימורים	60	6
77	תלמים	תלמי יחיאל	60	6

מכרז מס' 62/2020
 עבודות תחזוקה במערכות הביוב הגרביטציוניות,
 קווי ניקוז וקווי סניקה

	6	60	קיבוץ חצור	עופרים	78
	6	60	קיבוץ חצור	ניצנים	79
				מעונות נעמ"ת	
	12	90	מרכז כפרי	אחוה – 2 מעונות	80
	18	150	מרכז כפרי	עזר – 3 מעונות	81
				מועדונית	
	6	60	בית עזרא	בית עזרא	82
	6	60		מרפאות	
	6	60	באר טוביה	מרפאת טל (כולל שרות פסיכולוגי)	83
	6	60	ערוגות	מרפאת מרכז אחוה	84
	6	60	אמונים	מרפאת מרכז עזר	85
				בתי ספר	
	55	1500	באר טוביה	תיכון + אולם ספורט מרכזי + אודיטוריום + ספריה אזורית + אמפי תאטרון + מסוף אוטובוסים	86
	25	150	באר טוביה	ביה"ס יד חזון + מטווח + אולם ספורט + אולם כנסים	87
	10	100	באר טוביה	ביה"ס תיכון באר עמ"י	88
	40	900	באר טוביה	ביה"ס מבואות + ביה"ס שדות + "בית רטנר" + מסוף אוטובוסים	89
	45	900	אמונים	ביה"ס רגבים + אולם ספורט אזורי + חני חיזונית	90
	20	350	כנות	ביה"ס נופים + מגרש ספורט + מסוף אוטובוסים	91
				ברכת שחיה	
	8	100	ערוגות	מרכז ספורט כולל ברכת שחיה	92
				בסיס חצור	
2,600			בסיס חצור	קו סניקה מבסיס חצור עד לתחנת שאיבה	93

3 הערה: כלל ויתוספו לרשימה שלעיל מבנים או מתקנים מכל מין וסוג שהוא שידרשו תחזוקת ביוב וניקוז במהלך תקופת ההתקשרות (לכל היותר 60 חודשים) - הקבלן מתחייב לבצע את הטיפול והתחזוקה בהם בהתאם להסכם וכחלק בלתי נפרד מהרשימה לעיל.

4 הערה: רשימה זו היא לאינדיקציה בלבד והכמויות אינן מחייבות את המזמין.

חתימה

ח.פ.

שם התאגיד / הקבלן/ החברה

(יש לרשום שמו המלא ומספרו הסידורי של התאגיד ולחתום על ידי מורשה החתימה בצירוף חותמת התאגיד).

מועצה אזורית באר טוביה

מכרז פומבי מס' 62/2020

הסכם "תנאים מיוחדים"

שנערך ונחתם ביום _____

ב ין:

מועצה אזורית באר טוביה
רח' ניר 1 באר טוביה
דוא"ל _____
טל _____
פקס _____

להלן: "המועצה"

מצד אחד

ל ב ין:

ח"פ _____
כתובת _____
דוא"ל _____
טל _____
פקס _____

להלן: "הקבלן"

מצד שני

הואיל והמועצה החליטה על פרסום מכרז מס' 62/2020 לביצוע העבודות/אספקת השירותים כמפורט להלן: **ביצוע עבודות תחזוקה במערכות הביוב הגרביטציוניות, קווי ניקוז וקווי סניקה בתחום מועצה אזורית באר טוביה (להלן: "העבודות" או "העבודה")**;

והואיל והקבלן הגיש את הצעתו לביצוע העבודות, והמועצה הסכימה למסור לקבלן את ביצוע העבודות וזאת בכפיפות לתנאי המכרז והסכם זה;

והואיל והקבלן הצהיר כי יש לו הרישיונות, האישורים, הידע והמומחיות הדרושים לביצוע עבודות מסוג וטיב העבודות נשוא החוזה ולו הציוד, המתקנים החומרים וכח אדם הדרושים לביצוע העבודות בהתאם לתנאים המפורטים בהסכם זה;

לפיכך, הוסכם הוצהר והותנה בין הצדדים כדלקמן:

- 1.1 המבוא להסכם זה כמו גם כל מסמכי המכרז לרבות כינויי הקיצור והצהרות הקבלן, מהווים חלק מהותי ובלתי נפרד מהסכם זה.
- 1.2 התנאים המיוחדים מהווים פירוט והשלמה לתנאים הכלליים וכלולים בהם, בין היתר, הוראות בנושאים האופייניים להתקשרות בין המועצה לבין הקבלן.
- 1.3 המזמין מוסר לקבלן, והקבלן מקבל על עצמו, לבצע את כל העבודות נשוא המכרז בהתאם להוראות מסמכי המכרז.
- 1.4 ביצוע העבודה יעשה על פי הוראות הסכם זה על נספחיו, לרבות התנאים הכלליים המיוחדים, המפרט הטכני המיוחד וכתב הכמויות ובהתאם להוראות, להנחיות ולברורים שינתנו על ידי הממונה, ו/או המפקח ו/או המזמין בין בתחילת העבודה ובין מעת לעת.
- 1.5 הקבלן יבצע את העבודה בטיב ובאיכות מעולים, לשביעות רצון המזמין והכל בהתאם למפורט בתנאים הכלליים המיוחדים.
- 1.6 כל המסמכים שפורטו ברשימת "מסמכי המכרז" כלולים בהסכם ומהווים חלק בלתי נפרד ממנו ובין היתר המסמכים הבאים:
- 1.6.1 ההזמנה להציע הצעות.
- 1.6.2 תעודה המעידה על היות הקבלן עוסק מורשה/מלכ"ר לעניין חוק מס ערך מוסף.
- 1.6.3 אישור בר תוקף לפי חוק עסקאות גופים המעיד, כי הקבלן מנהל ספרי חשבונות ורשומות ומדווח לרשויות המס כחוק.
- 1.6.4 אישור מרשם הקבלנים על רישום כחוק מורשים בענפים ראשיים **260** ובהתאם להיקף העבודות המוזמנות **ב-1**.
- 1.6.5 פרטי הקבלן, הצעתו והצהרתו – נספח א'.
- 1.6.6 פירוט הגופים והמוסדות עבורם ביצע ו/או מבצע הקבלן עבודות דומות בהיקפן ובתיאורן לעבודות נשוא מכרז זה, וזאת בהתאם לנספח ב'. על הפירוט לכלול שמות ממליצים באותו גוף ומספרי טלפון; מסמכים, אישורים, המלצות ואסמכתאות לגבי עמידתו בתקן, ניסיונו ואיתנותו הפיננסית, וכן כל המסמכים אם המציע הינו תאגיד – והכל כפי הנדרש בחלק תנאי הסף להזמנה להציע הצעות.
- 1.6.7 ערבות ביצוע בהתאם לנוסח ערבות בנקאית – נספח ג'.
- 1.6.8 מפרט טכני מיוחד וכתב כמויות – נספח ד'.
- 1.6.9 הסכם תנאים כלליים – נספח ה'2.
- 1.6.10 תצהיר בדבר העסקת עובדים זרים כדין ותשלום שכר מינימום – נספח ו'.
- 1.6.11 נוהל בטיחות וגהות – נספח ז'.

1.6.12 דף מידע והדרכה – בטיחות למבקר/נהגים/קבלנים – נספח ח'.

1.6.13 נספח ביטוחים – נספח ט'.

1.6.14 הצהרה בדבר קרבה משפחתית לעובד/חבר המועצה/המועצה – נספח י'.

1.6.15 הצהרה על היעדר תביעות – נספח יא'.

1.6.16 כל יתר מסמכים מכל סוג ומין שהוא הנוכחים במכרז ו/או בהסכם התנאים הכלליים ו/או המצורפים לתנאים הכלליים ו/או אשר יש, לצרפם באיזה שלב שהוא עפ"י הוראות ההסכם על כל נספחיו.

2. מוסכם על הצדדים כי על התקשרותם עפ"י חוזה זה ככל שהינם מטיבים עם המזמין יחולו הוראות החוזה הממשלתי הסטנדרטי, אשר הוצא על ידי הוועדה הבין משרדית, ובמקרה של נוסחים שונים יחולו הוראות החוזה הממשלתי מדף 3210 תשמ"ז-1987. בכל מקרה של סתירה בין הוראות החוזה הממשלתי לבין הוראות הסכם זה, יגברו הוראות הסכם זה.

העבודות תבוצענה על פי המפרט הכללי לסלילת כבישים ורחובות ואופני מדידה, שהוכן ע"י הוועדה הבינמשרדית המיוחדת ופורסם ע"י משרד הביטחון, ההוצאה לאור, ובכפוף לכל יתר הוראות ההסכם תנאים כלליים.

3. ההתקשרות:

3.1 המועצה מוסרת בזה לקבלן והקבלן מקבל על עצמו את ביצוע העבודות/השירותים בהתאם לכתב הכמויות והמפרט המיוחד ובהתאם להוראות המכרז הסכם זה והסכם - תנאים כלליים, על כל נספחיהם.

3.2 ההסכם נשוא מכרז זה הינו הסכם לבחירת הקבלן אשר יבצע את עבודות התחזוקה במערכות הביוב הגרביטציוניות, קווי ניקוז וקווי סניקה בתחום מועצה אזורית באר טוביה, אשר יידרשו בתחומי המועצה במהלך התקופה של 12 חודשים שתחילתה 14 יום לאחר בחירת הזוכה במכרז (להלן: 'תקופת ההתקשרות'), ואשר המועצה טרם התקשרה לגביהן עם קבלן מבצע.

למועצה האופציה להאריך תוקפו של ההסכם לעד ארבע תקופות נוספות של 12 חודשים כל אחת (להלן: 'התקופה/ות הנוספת/ות'), וזאת במתן הודעה בכתב לפחות 45 יום טרם חלוף התקופה המקורית בדבר רצונה להאריך התקופה או התקופה הנוספת, לפי העניין.

מובהר בזה, כי כל תנאי הסכם זה יעמדו בתוקפם וימשיכו לחול בתקופה/ות הנוספת/ות, בשינויים המחויבים.

אין באמור לעיל כדי לגרוע מיתר הוראות החוזה הנוגעות לתקופת ההתקשרות ולאופן הפסקתה.

3.3 באופן כללי ומבלי לפגוע בהתחייבויותיו של הקבלן בהסכם, מתחייב הקבלן לבצע את העבודות בהתאם לכל הדרישות המוטלות עליו על פי ההסכם על כל נספחיו, וכן בכפיפות לכל ההוראות הכלולות בחוקים, צווים, הוראות ותקנות בני תוקף מטעם כל רשות מוסמכת.

3.4 הקבלן מתחייב כי כל אימת שיתרחש ו/או ישרור מצב חירום ו/או שעת חירום, יעמיד לרשות המועצה (או המועצה) את עצמו ואת הציוד וכח האדם שמופעל באופן שוטף לביצוע העבודות על פי הסכם זה, וזאת באופן מיידי ולפי דרישת המועצה ו/או מי מטעמה לצורך מילוי כל צרכי הרשות כפי שיידרשו.

- 3.5 מבלי לפגוע בכלליות הגדרת העבודות בתנאים הכלליים או באמור בכל מקום אחר בהסכם זה, כוללות העבודות בין היתר:
- 3.5.1 את כל הקשור והכרוך בהשגת כל האישורים ו/או הרשיונות ו/או ההיתרים שהשגתם מוטלת על הקבלן על פי הוראות ההסכם ו/או כל דין.
- 3.5.2 את כל הקשור והכרוך בביצוע העבודות כמפורט בהסכם ובנספחיו.
- 3.5.3 את כל העבודות נשוא חוזים עם קבלנים אחרים לרבות קבלני משנה.
- 3.5.4 את כל הקשור והכרוך בבקרה ותיאום ביצוע כל העבודות מיום מתן צו התחלת עבודה ועד סיום ביצוע העבודות, על ידי הקבלן, קבלני משנה, קבלנים וגורמים אחרים וכל גוף נוסף שהמפקח ו/או המהנדס יודיע לקבלן על פעילותו במקום ביצוע העבודות.
- 3.5.5 את כל ההתחייבויות ו/או העבודות ו/או הפעולות המפורטות בכתבי הכמויות, במפרט ובתכניות, ואת כל ההתחייבויות ו/או העבודות ו/או הפעולות המוטלות על הקבלן ו/או שעל הקבלן לבצע על פי ההסכם על כל נספחיו.
- 3.6 מבלי לפגוע באמור בהסכם התנאים הכלליים, ישיג הקבלן גם את האישורים הבאים לכל הנדרש לביצוע העבודות:
- 3.6.1 כל אישור אחר ו/או נוסף ו/או משלים שיידרש על ידי רשות סטטוטורית כלשהי.
- 3.6.2 כל אישור נוסף ו/או אחר שיידרש על ידי המפקח ו/או המהנדס.
- 3.6.3 אישור משטרה ו/או בטחון (לעניין העסקת עובדים).

4. משך ביצוע העבודות וכתבי כמויות:

- 4.1 משך ביצוע העבודות יהא בהתאם לקביעת המזמין בהתאם לצו התחלת עבודה לגביהן (שינתן בנפרד), כפי שיינתן לקבלן על ידי המועצה מעת לעת ויחשב כאילו צורף אליו מלכתחילה.
- 4.2 ככל שנושא המכרז הינן עבודות מוגדרות לביצוע, הרי בידי המועצה הזכות להרחיב היקף המכרז באותם סעי' עבודות ב – 50% לפי שיקול דעתה הבלעדי.

5. מובהר כי:

- 5.1 המועצה רשאית, על פי שיקול דעתה הבלעדי, להוסיף עבודות שאינן כלולות בהסכם או לבטל עבודות הכלולות בהסכם, והקבלן מתחייב לבצען על פי מחירי היחידה הקבועים בכתב הכמויות.
- 5.2 המועצה רשאית, על פי שיקול דעתה הבלעדי, לפצל ולחלק את המכרז בין מציעים שונים. דין הגשת הצעה למכרז כדין הסכמה בלתי חוזרת של הקבלן המציע לבצע כל חלק שהוא מן העבודות הכלולות בהסכם במחיר המוצע, ללא כל מגבלה באשר להיקף העבודות או לסוגן.
- 5.3 המועצה אינה מתחייבת באשר להיקפן הכספי בפועל של העבודות שיידרשו, ואינה מתחייבת להזמין בפועל את כל היקף העבודה כמצוין בכתב הכמויות, והכל לפי שיקול דעתה הבלעדי, ומבלי שתועלה כל טענה או דרישה בהקשר זה מצד הקבלן. כמו כן, רשאית המועצה בכל עת לפרסם מכרזים נוספים לביצוע עבודות גם אם ניתן להגדירן כחוסות תחת מכרז זה בלא שתחוב בחבות

כלשהי כלפי הקבלן.

6. התמורה ותנאי התשלום:

6.1. בעד ביצוע העבודות ע"י הקבלן לפי תנאי ההסכם והשלמתן, תשלם המועצה לקבלן תמורה לפי המחיר שהוצע על ידי הקבלן בנספח א', ובכפוף לכל הוראות ההסכם בדבר היות התמורה תמורה שלמה, ממצה, כוללת וסופית בגין ביצוע העבודות, לא ישולמו תשלומי התייקרויות מכל מין וסוג שהוא (מדד וכו') בתקופת ההסכם המקורית למעט בתקופת הארכת ההסכם כאמור בהזמנה להציע הצעות ובהסכם תנאים כלליים.

'מחיר' פירושו המחיר בהתאם להצעת הקבלן, דהיינו ובסדר העדיפויות כדלקמן: מחיר לפי "מחירון המועצה" או בעדיפות שניה (ואם אכן לא קיים במחירון המועצה – כתב הכמויות המחירים הנקובים בו – לרבות פרק הגילום "טבלת עבודות שיגולמו") לפי הצעת הקבלן כהנחה מהמחיר הנקוב ב"מאגר המחירים לענף הבניה" המתפרסם על ידי דקל שירותי מחשב להנדסה בע"מ ("מחירון דקל"): מבוסס על מחירון מהדורה 03/2020. בהנחה של 20% (ללא תוספת מחיר בגין קבלן ראשי).

מובהר במפורש, חזור והדגש, כי אם מצוי פריט המחיר בהצעת הקבלן למכרז בעד סעיף כלשהו של סעיפי כתב הכמויות או המפרט – בפרק מחירון המועצה, שאז יחול המחיר ע"פ כתב הכמויות הספציפי כאמור בנספח ד' בהתאם ולפי העניין. כך שעל אף האמור במחירון דקל, ייחשב המחיר כהגדרתו בכתב הכמויות הספציפי - מחירון המועצה.

6.2. בסוף כל חודש קלאנדרי יגיש הקבלן לאישור המהנדס חשבון עבור עבודות שביצע הקבלן בחודש הקודם. החשבון יהיה חשבון מאוחד, בגין כל העבודות, ואולם, כל עבודה תפורט בו באופן נפרד החשבונות יוגשו בפורמט תוכנת "דקל" או שווה ערך – בהתאם להנחיות המועצה. החשבון ייבדק על ידי המפקח תוך 15 ימים מיום שהוגש. סכום החשבונות המאושרים ישולמו לקבלן תוך 30 ימים מיום אישור החשבון.

6.3. הקבלן מתחייב לסיים את ביצוע העבודות תוך התקופה שנקבעה בצו התחלת העבודה ו/או בלוח הזמנים המצורף להזמנה מאושרת.

6.4. במידה והקבלן לא יספק צוות עובדים ביומית כמתחייב ע"פ מסמכי המכרז, המזמין רשאי להזמין צוות עובדים שנדרש ולחייב את הקבלן בעלויות הנדרשות לביצוע העבודות (כמות חודשית נדרשת).

6.5. המועצה רשאית, על פי שקול דעתה הבלעדי, להוסיף עבודות שאינן כלולות בהסכם או לבטל עבודות הכלולות בהסכם, והקבלן מתחייב לבצען על פי מחירי היחידה הקבועים בכתב הכמויות.

6.6. המועצה רשאית, על פי שקול דעתה הבלעדי, לפצל ולחלק את המכרז בין מציעים שונים. דין הגשת הצעה למכרז כדין הסכמה בלתי חוזרת של הקבלן המציע לבצע כל חלק שהוא מן העבודות הכלולות בהסכם במחיר המוצע, ללא כל מגבלה באשר להיקף העבודות או לסוגן.

6.7. המועצה אינה מתחייבת באשר להיקפן הכספי בפועל של העבודות שיידרשו, ואינה מתחייבת להזמין בפועל את כל היקף העבודה כמצוין בכתב הכמויות, והכל לפי שיקול דעתה הבלעדי, ומבלי שתועלה כל טענה או דרישה בהקשר זה מצד הקבלן.

6.8. ככל ותנוצל האופציה להארכת ההסכם שניתנה למועצה, הרי שהמחירים יעודכנו כל פעם בחלוף 12 חודשים (ללא הפרשים בגין העבר) בהתאם לשיעור עליית מדד תשומות הבניה

המתפרסם ע"י הלשכה המרכזית לסטטיסטיקה (רק אם הייתה עליה במדד האמור בשים לב
למדד הבסיס שיהא המדד הידוע האחרון ביום מתן צו התחלת עבודה מידי שנה).

7. הפיצויים המוסכמים והקבועים מראש בהתאם להוראות ס"ק 59.1 להסכם התנאים הכלליים, הם 2,000 ₪ לכל יום פיגור.
8. סכום ערבות הביצוע בהתאם לנוסח המצורף (נספח ג') תהיה בגובה של 150,000 ₪ ותהיה בתוקף לכל תקופת ההסכם ובתקופה המוארכת אם תהיה, וכן יידרש הקבלן להמציא ערבות טיב, והכל כמפורט בסעי' 19 על תתי סעיפיו להסכם התנאים הכלליים.
9. מבלי לגרוע מן האמור בסעיפים 16 ו-17 להסכם התנאים הכלליים, הקבלן מתחייב להמציא לידי המועצה מיד עם מועד החתימה על החוזה ולפני תחילת ביצוע העבודות, אישור חתום של חברת הביטוח על פי נוסח נספח ט' על ביצוע הביטוחים לפחות בתנאים כנדרש בהסכם ובאישור גופו ושאינו מסויג. האישור כאמור יהווה חלק בלתי נפרד מההסכם. הקבלן לא יתחיל לבצע כל עבודה לפני שיומצא האישור הנ"ל למועצה כשהוא חתום על ידי מבטחיו.

ולראיה באו הצדדים על החתום:

המועצה

הקבלן

מועצה אזורית באר טוביה

מכרז פומבי מס' 62/2020

הסכם "תנאים כלליים"

שנערך ונחתם ביום _____

פרק א' - כללי

1. תוקף מסמכים ופרשנות מסמכים

1.1.1 בכל מקרה של סתירה, אי התאמה, דו משמעות, אפשרות לפרוש שונה וכיוצא באלה בין האמור בהוראות חוזה זה לבין האמור באחד מנספחיו, או בין נספח לנספח, בעניין הנוגע לביצוע העבודה תכריע ההוראה הכלולה במסמך לפי סדר העדיפויות הבא:

1.1.1.1 חוזה זה וכתב הכמויות הנלווה אליו.

1.1.1.2 התוכניות המפורטות לביצוע וכל מסמך אחר שהוגש לרשות המזמינה ואושר על ידה.

1.1.1.3 המפרטים המיוחדים.

1.1.1.4 המפרט הכללי.

1.1.1.5 תקנים ישראליים.

1.1.1.6 תקנים זרים.

הקודם עדיף על הבא אחריו, אלא אם המסמך הבא אחריו מחמיר בדרישותיו מן המסמך הקודם, שאז יהיה המסמך המאוחר עדיף על המסמך הקודם.

1.2 בנוסף לאמור לעיל, בכל מקרה של סתירה, אי התאמה וכיוצ"ב בין מסמך מן המסמכים הנזכרים לעיל לבין תקנים ישראליים, חייב הקבלן לפנות אל המפקח והמפקח ייתן הוראות בדבר סדר העדיפויות שיש לנהוג על פיו.

1.3 בנוסף לאמור לעיל, בכל מקרה של סתירה, אי התאמה, דו משמעות, אפשרות לפרוש שונה וכיוצ"ב בין הנספחים הטכניים לבין עצמם, יכריע המפקח לפי שיקול דעתו ומיטב הבנתו המקצועית ובכפוף לכל דין, בשאלת העדיפות והקבלן ינהג על פי הוראותיו. כל ההוצאות הכרוכות בהסדרת הסתירה, אי ההתאמה, דו משמעות, האפשרות לפרוש שונה וכיוצ"ב יחולו על הקבלן ושולמו על ידו.

1.4 אופני המדידה והתשלום המצוינים במפרט הטכני המיוחד וכתב הכמויות עדיפים על אופני המדידה והתשלום המצורפים למפרטי הועדה הבינמשרדית.

1.5 בכל מקרה של סתירה או אי התאמה בין תיאור או הוראה שבהסכם לבין תיאור אחר או הוראה אחרת שבהסכם ובכל מקרה של דו משמעות או אי בהירות בתיאור או הוראה שבהסכם או שיהיה הקבלן מסופק בפירושו הנכון של מסמך בהסכם או של כל חלק ממנו - יפנה הקבלן בכתב למפקח בהקדם האפשרי ולפני ביצוע של עבודות כלשהן והמפקח יכריע וייתן לקבלן הוראות בכתב, לרבות תכניות לפי הצורך - בדבר הפירוש שיש לנהוג לפיו. למילים ולביטויים שלהלן יהיו המשמעותות שבצדס אם אין כוונה אחרת משתמעת מתוך ההיקש.

2. הערות שוליים וכתורות

2.1. הערות שוליים וכתורות הסעיפים לא יסתמכו עליהן בפירוש הסכם זה, מאחר ונועדו לנוחיות הקריאה בלבד. כל האמור בהסכם זה ביחיד אף ברבים במשמע וההיפך.

3. הגדרות ופרשנות

3.1. בחוזה זה יהיו למונחים המפורטים בטור הימני דלהלן הפירוש או המשמעות המפורטים בטור השמאלי דלהלן, אלא אם כן מחייב הקשר הדברים אחרת:

משמעותו	המונח
מועצה אזורית באר טוביה.	"המועצה" "הקבלן"
האדם או הגוף שהצעתו לבצוע העבודות נתקבלה ע"י המועצה לרבות חליפיו המורשים, נציגיו, עובדיו, שליחיו, מורשיו המוסמכים ולרבות כל קבלן משנה וכל אדם הפועלים בשמו ו/או מטעמו של הקבלן בביצוע העבודות ו/או כל אדם המבצע בפועל כל חלק שהוא מן העבודות, בין אם הינו פועל כדין מטעם הקבלן ובין אם לאו.	"העבודות"
העבודות שהקבלן התחייב לבצע בהתאם להוראות ההסכם והכל בהתאם למפורט במכרז, במפרט הטכני המיוחד, בתוכניות ובהצעת הקבלן המצורפות להסכם זה ומהוות חלק בלתי נפרד הימנו, וכמובן בכל מסמכים אחרים מכל סוג ומין שהוא אשר יהיה צורך בהם בקשר לני"ל וכן לפי הוראות שימסרו ו/או יינתנו מפעם לפעם ע"י המפקח.	"המכרז" "הצעת הקבלן" "מפרט טכני"
המכרז שפורסם ע"י המועצה בקשר לבצוע העבודות. הצעתו של הקבלן לבצוע העבודות שנתקבלה ע"י המועצה.	"מפרטי הועדה" "הבינמשרדית"
המפרט המיוחד או המפרט הטכני המצורף להסכם ומהווה חלק בלתי נפרד הימנו.	
המפרטים הכלליים בהוצאת הועדה הבינמשרדית המיוחדת בהשתתפות משרד הביטחון, משרד העבודה / מע"צ ומשרד השיכון, כולל אופני המדידה והתשלום המצורפים אליהם, המהווים חלק בלתי נפרד מהסכם זה בהתאם לאמור בהסכם שתנאים כלליים אלה מצורפים אליו כנספח ו'2 ומהווים חלק בלתי נפרד הימנו.	"כתב" "הכמויות" "התוכניות"
כתב הכמויות המצורף להסכם זה כחלק מן המפרט הטכני המיוחד או בנפרד, ומהווה חלק בלתי נפרד הימנו.	
המכרז, התוכניות הארכיטקטוניות ו/או ההנדסיות לביצוע העבודות, הצעת הקבלן, המפרט הטכני המיוחד, מפרטי הועדה הבינמשרדית וכל יתר התוכניות מכל סוג ומין שהוא בקשר לבנית המבנה ו/או ביצוע העבודות המצורפים להסכם זה או החלים על פיו ומכוחו ומהווים חלק בלתי נפרד הימנו לרבות כל שינויי בהם שאושר בכתב ע"י המפקח.	"המבנה" "מבנה ארעי"
בהתאם לתנאי ההסכם.	
כל מבנה או עבודה שיידרשו באורח ארעי לבנייתו של המבנה ו/או בהקשר לכך.	"מקום" "העבודות"
המקרקעין אשר בהם, דרכם או מתחתם או מעליהם יבנה המבנה ו/או יבוצעו העבודות לרבות כל מקרקעין אחרים שיעמדו לרשותו של הקבלן לצורך ביצוע העבודות ו/או ההסכם.	"החומרים"
חומרי גלם וחומרים אחרים מכל סוג ומין שהוא, אשר יהיו דרושים לשם ביצוע העבודות ואשר יהיו מטיב ואיכות מעולים ביותר ובהתאם לדרישות המועצה ו/או המפקח באשר לטיב ואופן ביצוע העבודות-יצרן בעל תוקן אם קיים.	"טיב העבודות"
לרבות איכות העבודות, טיב העבודות ואופן ביצוע העבודות בהתאם לאמור בהסכם זה ובהתאם להוראות המועצה ובהתאם להוראות המפקח ו/או המפקח באשר לטיב ואופן ביצוע העבודות.	"שכר ההסכם"
סכום התמורה הנקוב בהסכם כתמורה עבור ביצוע העבודות וכל יתר התחייבויותיו של הקבלן לפי הסכם זה, או הסכום המשוער הנקוב בהסכם, כאשר התמורה שתשולם למעשה תקבע על בסיס מכפלת הכמויות שבוצעו בפועל ונמדדו ואושרו ע"י המפקח, במחירי היחידה הנקובים בכתב הכמויות והמחירים כפי הצעת הזוכה במכרז, הכל בהתאם ובכפוף לשאר התנאים כמפורט בהסכם על כל מסמכיו.	
מי שיתמנה מדי פעם בפעם ע"י המועצה, לכהן כמפקח למטרת הסכם זה.	"המפקח"

מהנדס המועצה או מי שיתמנה מדי פעם בפעם ע"י מהנדס המועצה, לכהן כמהנדס למטרת הסכם זה.	"המהנדס"
לוח הזמנים לבצוע העבודות המצורף להסכם זה לרבות כל לוח זמנים ו/או שינוי בלוח הזמנים שייקבעו על ידי המפקח.	"לוח זמנים"
ההסכם הזה וכל המסמכים מכל סוג ומין שהוא הנלווים ו/או המצורפים אליו והמהווים חלק בלתי נפרד הימנו לרבות כל המסמכים מכל מין מסוג שהוא הנזכרים בו ו/או אשר קיימת בו התייחסות אליהם, ואשר הקבלן מצהיר בזה כי גם אם לא צורפו, הרי תוכנם ידוע לו.	"ההסכם"
מדד המחירים לצרכן המתפרסם על ידי הלשכה המרכזית לסטטיסטיקה או כל מדד רשמי אחר שיבוא במקומו.	"המדד"
המדד האחרון שפורסם לפני יום פרסום המכרז.	"המדד הבסיסי"
המדד האחרון הידוע במועד הקבוע על פי הסכם זה לביצוע חישוב הצמדה למדד.	"המדד הקובע"
רשימת המקרים המנויים להלן בלבד: מלחמה, פלישת אויב, קרבות עם כוחות מזוינים של מדינת אויב (בין שהוכרזה מלחמה ובין שלא), אסון טבע. למען הסר ספק מובהר בזאת כי גיוס מילואים, שביתות והשבתות אינם נחשבים ככוח עליון.	"כוח עליון"

3.2. הואיל והסכם זה הינו על פי מכרז של רשות מקומית, לביצוע עבודות לתועלת הציבור והממומן בכספי ציבור, והואיל וקיימת חשיבות עליונה להסתמכות המועצה על הסכם זה בכלל ומניעת כל חריגה תקציבית ממנו בפרט, הסכם זה לא יפורש במקרה של סתירה, ספק, אי-וודאות או דו-משמעות כנגד המועצה כמנסחת, אלא לטובת המועצה בלבד.

פרק ב' - ביצוע ההסכם, היקפו ופירושו

4. הצהרות הקבלן

4.1. כל הצהרות הקבלן בהסכם זה, הן בסעיף זה והן בכל מקום אחר בהסכם, הינן בלתי חוזרות ותהיינה בתוקף בכל עת מעת הגשת ההצעה ועד לסיום ההתקשרות.

4.2. הקבלן מצהיר כי הוא ידאג לקיים הוראות כל דין וכן הסכמי עבודה והסכמים קיבוציים, לרבות צווי הרחבה הנוגעים לזכויות העובדים, בהתאם לתוקפם מעת לעת. מובהר כי הפרת הסעיף דנן תחשב כהפרה יסודית של הסכם זה.

4.3. הקבלן מצהיר כי יש לו את היכולת הפיננסית, הידע, המיומנות, הניסיון, הכישורים המקצועיים והטכניים וכוח העבודה המיומן הדרושים לביצוע העבודה בהתאם להוראות חוזה זה ועל פי כל דין וכי אין מניעה להתקשרות בחוזה זה ובחתימתו על חוזה זה ובביצוע התחייבויותיו על פיו לא יהא משום פגיעה בזכויות של צדדים שלישיים כלשהם.

4.4. הקבלן מצהיר בזאת, כי הוא קבלן רשום לפי חוק רישום קבלנים לעבודות הנדסה בנאיות, תשכ"ט – 1969, בסיוג הנדרש לשם ביצוע העבודות נשוא הסכם זה.

4.5. הקבלן חייב לבקר לפני הגשת הצעתו במקום ביצוע העבודות. בין אם ביקר הקבלן במקום העבודות ובין אם לא ביקר שם רואים אותו כאילו ביקר לפני הגשת הצעתו ובחן באופן יסודי את מקום העבודות וסביבותיו, את טיב הקרקע, את כמויותיהם וטיבם של העבודות והחומרים הדרושים לביצוע העבודות, את דרכי הגישה למקום העבודות, את התביע, את מצב כל ההיתרים, הרשיונות, כל התנאים המוקדמים המשפטיים ו/או התכנוניים ו/או הפיסיים ואת צרכי השיכון והדירור שיהיה זקוק להם, וכן עליו להשיג, ורואים אותו כאילו השיג, את כל הידיעות לגבי הגורמים, הסיכויים והאפשרויות האחרות העלולים להשפיע על הצעתו. על הקבלן לבדוק את התכניות ויתר מסמכי ההסכם, לרבות את המידות שבתכניות ואת ההתאמה ביניהן לבין המצב הקיים במציאות במקום העבודות ובמקרה של סתירה, אי התאמה, דו משמעות או אי בהירות עליו לפנות למפקח אשר קביעתו תהיה סופית ומחייבת.

4.6. הקבלן מצהיר בזה, כי הוא עיין ובדק לפני הגשת הצעתו את התוכניות, המפרט הטכני, משך ביצוע העבודות, וכל הגורמים האחרים מכל סוג ומין שהוא העלולים להשפיע על שכר ההסכם, רשימת הכמויות והמחירים וכל המסמכים האחרים המהווים את ההסכם וכי המחירים שבהצעתו ו/או בכתב הכמויות נבדקו היטב על ידיו ומהווים תמורה מלאה והוגנת בעד כל התחייבויותיו עפ"י ההסכם.

4.7. הקבלן מצהיר כי הביא בחשבון שהעבודה תבוצע בשטחים בהם קיימים צנרת גז, דלק, חשמל, מים וביוב, ניקוז, תאי ביקורת, שוחות, עמודי חשמל, כבלי חשמל, תקשורת וטלפון וכן מערכות תשתית מסוגים שונים הן מעל הקרקע והן מתחת לקרקע, כולם או חלקם, וכי מצוי בידיו כל המידע הדרוש לו בעניין זה.

4.8. על הקבלן לבדוק, ורואים אותו כאילו שבדק, לפני הגשת הצעת הקבלן את מקומם של מקורות המים והחשמל מהם יסופקו מים וחשמל לעבודות ואת ההספקים של המקורות האמורים.

4.9. הקבלן מצהיר כי שוכנע על יסוד בדיקותיו המוקדמות כי התשלומים הנקובים בחוזה זה, מניחים את דעתו ומהווים תמורה הוגנת לכל התחייבויותיו לפי החוזה. לא תוכר כל תביעה הנובעת מאי לימוד ו/או מהערכה בלתי נכונה ו/או מאי-ידיעה של תנאי העבודה ו/או של כל עניין אחר על ידי הקבלן. דין הגשת ההצעה על ידי הקבלן כדין ויתור בלתי חוזר מצידו על כל טענה, דרישה ותביעה בגין כל דבר אשר היה עליו לבדוק קודם להגשת ההצעה ואשר היה ידוע לו או היה צריך להיות ידוע לו קודם להגשת ההצעה.

4.10. הקבלן מצהיר כי הוא לא יהיה זכאי לכל תשלום נוסף בגלל איזו טעות או אי הבנה איזו שהיא בקשר לעבודות ו/או באופן ביצוע העבודות ו/או בכלל בקשר להתחייבויות שנטל עליו בהסכם.

4.11. מעמד הקבלן – בעל עסק עצמאי, ולא יהיו בינו לבין המועצה כל יחסי עובד-מעביד

4.11.1. הקבלן מעוניין באופן יסודי וחד-משמעי להתקשר בהסכם זה לביצוע העבודות על ידי הקבלן כקבלן עצמאי ולא כעובד.

4.11.2. הקבלן מצהיר כי נדרש לקבל ייעוץ משפטי לעניין זה, כי קיבל ייעוץ משפטי כפי שנדרש וכי גם על פי היעוץ המשפטי אותו קיבל מהותם של היחסים בין המועצה לבין הקבלן הינה יחסי מזמין – קבלן עצמאי ולא יחסי עובד-מעביד.

4.11.3. ידוע לקבלן והוא מסכים לכך, כי ההסכם כולו, וממילא זכאות הקבלן לרכוש כל זכות כלפי המועצה על פי ההסכם ומכוחו, מותנים בתנאי מתלה שכריתתו, ביצועו וקימומו על ידי הצדדים אינם יוצרים כל יחסי עובד-מעביד עם הקבלן ו/או מי מטעמו, כתנאי יסודי להתקשרות הצדדים בהסכם זה, וזאת גם במקרה שהקבלן הינו אדם ולא תאגיד.

4.11.4. הקבלן מצהיר ומאשר, כי הוא פועל כקבלן עצמאי בביצוע העבודות על ידו, על פי הוראות חוזה זה, וכי בין הקבלן ו/או עובדיו ו/או מי מטעמו המועסקים על ידו בקשר בביצוע העבודות, בין בדרך קבע ובין באופן זמני, שלוחיו ואחרים מטעמו, לבין המועצה, לא מתקיימים יחסי עובד-מעביד, ולא יתקיימו ו/או ייווצרו ביניהם יחסי עובד-מעביד כתוצאה מביצוע העבודות על פי הוראות חוזה זה.

4.11.5. העובדים המועסקים על ידי הקבלן בקשר עם ביצוע העבודות, בין בדרך קבע ובין באופן זמני, ייחשבו כעובדים של הקבלן בלבד, המועסקים על ידי הקבלן בהתאם לתנאי עבודה ושכר שישוכמו בינם לבין הקבלן. למניעת ספק, מובהר בזאת, כי אין לראות בכל זכות הניתנת על פי חוזה זה למועצה ו/או למי מטעמה, להנחות את הקבלן ו/או את עובדיו ו/או להורות לו ו/או לעובדיו ו/או לגורמים אחרים המועסקים על ידי הקבלן, בכל עניין הקשור עם ביצוע העבודות, אלא אמצעי להבטיח ביצוע הוראות החוזה על ידי הקבלן.

4.11.6. המועצה לא תחויב בתשלום כלשהו לעובדים המועסקים על ידי הקבלן בקשר עם ביצוע העבודות, בין בדרך קבע ובין באופן זמני, ו/או לשלוחי הקבלן ו/או לאחרים מטעמו, וכל תשלום שיגיע למי מהם, יחול וישולם על ידי הקבלן ועל חשבונו בלבד, וכי כל אלה יהיו נתונים להוראותיו, פיקוחו והשגחתו המלאים של הקבלן.

4.11.7. הקבלן מתחייב בזאת, להבהיר ולהסביר לכל העובדים המועסקים על ידו בקשר עם ביצוע העבודות, בין בדרך קבע ובין באופן זמני, שלוחיו ואחרים מטעמו, כי אין בביצוע העבודות באמצעותם, כדי ליצור יחסי עובד-מעביד בין מי מהם לבין המועצה.

4.11.8. הקבלן יישא בכל האחריות המוטלת עליו לפי כל דין ו/או הסכם ו/או נוהג לתשלום שכרם ו/או תקבוליהם של המועסקים על ידו בביצוע הסכם זה.

4.11.9. מובהר בזאת כי הקבלן ו/או מי מטעמו אינם זכאים מהמזמינה לתשלום הטבות ותנאים סוציאליים כלשהם הקבועים בכל דין ו/או נוהג ו/או הסכם קיבוצי, לרבות פיצויי פיטורין.

4.11.10. מובהר כי הקבלן ו/או מי מטעמו אינם זכאים להטבות כלשהן, מלבד התמורה, עבור ביצוע הסכם זה והוראות שניתנו על פיו.

4.11.11. המזמינה תשלם לקבלן את התמורה על פי ההסכם בלבד, ולמען הסר ספק, מוסכם בין הצדדים כי לספק השירותים ו/או למי מטעמו לא יהיו כל זכויות לפיצויים, פנסיה, תגמולים וזכויות אחרות כלשהן המוענקות לעובדי המזמינה.

4.11.12. היה ועל אף האמור בסעיפים לעיל, אם ייטענו יחסי עובד ומעביד, כאמור, על ידי הקבלן ו/או מי מטעמו, לרבות מי מבין העובדים המועסקים על ידי הקבלן בקשר עם ביצוע העבודות, בין בדרך קבע ובין באופן זמני, שלוחיו ואחרים מטעמו ו/או במקרה של טענה שתועלה על ידי רשות מוסמכת כלשהי, כי המועצה חייבת באופן כלשהו בחיוב המוטל לפי החוזה על הקבלן ו/או מי מטעמו, כאמור, וכתוצאה מכך ייגרמו למועצה, הפסדים, הוצאות כספיות ו/או נזקים אחרים, ישפה הקבלן את המועצה, בתוך 7 ימים דרישתה הראשונית לעשות כן, ובלבד שתיתן ספק השירותים האפשרות להתגונן מפני כל תביעה כאמור, בגין כל הפסד, הוצאה ו/או נזק, שיגרמו לה כאמור, ובכלל זה בגין כל סכום שתשלם או תחויב בתשלומה, ובגין כל הוצאה שתוציא ו/או תחויב להוציא בקשר עם טענת יחסי עובד מעביד כאמור, לרבות הוצאות משפט, שכר טרחת עורך דין סביר ושכר עדים.

4.11.13. מבלי לגרוע מהאמור לעיל, מוצהר ומוסכם בזה כי, אם ייקבע על ידי גורם מוסמך כלשהו, שלמרות האמור לעיל, בכל זאת התקיימו בין הקבלן ו/או מי מעובדיו ו/או קבלני-משנה מטעמו ו/או כל אדם אחר מטעמו לבין המועצה יחסי עובד-מעביד, יראו את הצדדים כאילו הסכימו מלכתחילה על תמורה בגובה 70 אחוזים (70%) מהתמורה הקבועה בחוזה זה (להלן: "התמורה המופחתת"), והקבלן מצהיר בזאת כי, התמורה המופחתת היא מלאה והוגנת עבור ביצוע מלוא התחייבויותיו על פי חוזה זה אם יקבע כי התקיימו יחסי עובד-מעביד כאמור.

4.11.14. האמור בסעיף זה אינו גורע מכל זכות אחרת שיש למועצה עפ"י הסכם זה ו/או עפ"י דין. סכומים אלה ששולמו לו יושבו על ידו בצירוף הפרשי הצמדה מיום תשלומם ועד החזרתם, עד כדי הסכום הנתבע על ידו, וזאת מבלי לפגוע בכל זכות אחרת שיש למועצה לפי כל דין, וזאת באופן מידי וללא קשר לתוצאות כל דיון, משפט או הליך אחר, וספרי המועצה יהוו הוכחה סופית בקשר לתחשיב סכומים אלה.

4.11.15. מוסכם במפורש, כי הסכם זה כולל את כל תנאי ההתקשרות בין הצדדים, וכי הקבלן יסווג כקבלן חיצוני של המועצה, ולא תחולנה עליו הוראות כל הסכם קיבוצי ו/או הסדר קיבוצי ו/או חוקת עבודה ו/או כל הסכם אחר הן בע"פ והן בכתב.

4.11.16. הקבלן מתחייב לשלם בעצמו ועל חשבונו למוסד לביטוח לאומי את כל דמי הביטוח שהוא חייב בהם לפי דין עבורו ועבור כל העובדים המועסקים או שיועסקו על ידו בביצוע העבודות על פי הסכם זה במשך כל תקופת ההתקשרות. הקבלן מצהיר בזה שהוא בלבד יהיה מעבידם של הקבלן וכל יתר העובדים הנ"ל והוא בלבד נושא באחריות ובחובות המוטלות על מעביד על פי חוק כלשהו.

4.12. הצהרות הקבלן הכלולות בהצעת הקבלן ייחשבו כאילו נכללו במפורש בתנאים כלליים אלה.

5. איסור העברת ההסכם

5.1. אין הקבלן רשאי להסב או לשעבד לאחר את ההסכם או כל חלק ממנו. כן אין הוא רשאי להעביר או למסור לאחר כל זכות לפי ההסכם, אלא בהסכמת המועצה בכתב מראש.

5.2. אין הקבלן רשאי למסור לאחר את ביצוען של העבודות, כולן או מקצתן, אלא בהסכמת המועצה בכתב ומראש, ואולם העסקת עובדים, בין ששכרם משתלם לפי זמן העבודות ובין ששכרם משתלם לפי שיעור העבודות, אין בה כשלעצמה משום מסירת ביצוען של העבודות, או של חלק מהן, לאחר.

5.3. דרשה המועצה מהקבלן לבצע חלק מהעבודות באמצעות קבלן משנה מסוים, או נתנה המועצה את הסכמתה לביצוע חלק של העבודות באמצעות קבלן משנה מסוים, אין הדרישה או ההסכמה האמורה פוטרת את הקבלן מאחריותו והתחייבויותיו לפי ההסכם, והקבלן ישא באחריות מלאה לכל מעשה או מחדל שמבצעי העבודות, באי כוחם ועובדיהם - כאילו בוצעו או נחדלו ע"י הקבלן במישרין.

6. סמכויות המפקח

6.1. המפקח רשאי לבדוק את העבודות ולהשגיח על ביצוען וכן לבדוק את טיב החומרים שהמשתמשים בהם וטיב המלאכה שנעשית ע"י הקבלן בביצוע העבודות והציוד המסופק בביצוען. כן רשאי הוא לבדוק אם הקבלן מבצע כהלכה את ההסכם ואת הוראות המפקח. הקבלן ימסור למפקח, אינפורמציה על כל מהלך ביצוע העבודות ללא צורך בדרישה מיוחדת לכך.

6.2. רשאי המפקח להמציא לקבלן מזמן לזמן, תוך כדי ביצוע העבודות, הוראות - לרבות תכניות לפי הצורך - לביצוע העבודות והקבלן יפעל באופן דווקני על פי הוראות המפקח וימלא אחריהן במלואן ובמועדן.

6.3. הקבלן אחראי לטעויות שתחולנה בגלל אי התאמת מידות בתוכניות בינו לבין עצמן או בינו לבין מסמכים אחרים בהסכם.

6.4. על הקבלן לבדוק את התכניות ואת המסמכים מיד אחרי קבלתם ועליו להביא לתשומת לבו של המפקח כל אי התאמה בנספחים או כל טעות במידות ולקבל הוראות על הכל מהמפקח.

6.5. אם הקבלן יוציא לפועל את העבודות לפי הטעות שבמסמך ללא קבלת הוראות על כך מהמפקח יתקן הקבלן את הטעות על חשבונו, מבלי לגרוע מכל זכות אחרת העומדת למועצה על פי הסכם זה וכל דין.

6.6. הוראות המפקח מחייבות את הקבלן, אולם אין באמור בסעיף קטן זה בכדי לגרוע מהאמור **בפרק ט'** לעניין שינויים, הוספות והפחתות.

6.7. הקבלן יבצע את העבודות בהתאם להסכם לשיעור רצונה המוחלטת של המועצה, וימלא באופן נאות לצורך זה אחרי כל הוראותיו של המפקח, בין שהן מפורטות בהסכם ובין שאינן מפורטות בהסכם.

7. קביעות המפקח והמועצה

7.1. קביעותיהם של המפקח ושל המועצה בכל עניין אשר על פי ההסכם נתון לשיקולם ו/או הכרעתם הבלעדית, וכל קביעה של המפקח בדבר אופן וטיב ביצוע העבודות על ידי הקבלן ובשאלה האם העבודות נעשו בהתאם להסכם ובאופן נאות, אם לאו, תהיה מוחלטת, בלעדית ומכרעת ביחס לצדדים כאילו הוסכמו על ידי הצדדים במפורש. לעניין ההסכם יפעל המפקח כמומחה או פוסק מכריע ולא כבורר ולא יחולו על קביעותיו הוראות חוק הבוררות. למען הסר ספק, בכל מקום בהסכם זה בו נקבע כי הקבלן יפעל על פי הוראת המפקח או המועצה, כוונת הצדדים בכך היא כי ההוראה מהווה הכרעה סופית ובלעדית של המפקח ו/או המועצה בעניין, אשר אינה ניתנה לערעור על ידי הקבלן.

7.2. אין לראות בזכות הפיקוח שניתנה למפקח על ביצוע העבודות אלא אמצעי להבטיח כי הקבלן יקיים את ההסכם בכל שלביו במלואו. לפיכך, הפיקוח האמור או אישור שניתן ע"י המפקח לחומר, למלאכה, ללוח זמנים להליכי או שלבי ביצוע, לתשלום או אחרת, לא ישחררו את הקבלן מהתחייבויותיו כלפי המועצה למילוי תנאי ההסכם.

8. היומן

8.1. הקבלן ינהל יומן עבודות (להלן: "היומן") וירשום בו מדי יום ביומו את הפרטים הבאים, אלא אם המפקח יורה לו בכתב שלא לעשות כן:

8.1.1. מספרם של העובדים לסוגיהם המועסקים על ידי הקבלן בביצוע העבודות.

8.1.2. כמויות החומרים למיניהם המובאים למקום העבודות או המוצאים ממנו.

8.1.3. כמויות החומרים שהושקעו על ידי הקבלן בביצוע העבודות.

8.1.4. אותו חלק של הציוד המסופק למועצה המובא למקום העבודות או המוצא ממנו.

8.1.5. אותו חלק של הציוד המסופק למועצה שהושקע ע"י הקבלן בביצוע העבודות.

8.1.6. הציוד המכני המובא למקום העבודות והמוצא ממנו.

8.1.7. השימוש בציוד מכני בביצוע העבודות.

8.1.8. תנאי מזג האוויר השוררים במקום העבודות.

8.1.9. תקלות והפרעות בביצוע העבודות.

8.1.10. ההתקדמות בביצוע העבודות במשך היום.

8.1.11. הוראות שניתנו לקבלן ע"י המפקח.

8.1.12. הערות המפקח בדבר מהלך ביצוע העבודות.

8.1.13. כל דבר אחר שלדעת הקבלן או המפקח יש בו כדי לשקף את המצב העובדתי במהלך ביצוע העבודות.

8.2. היומן ייחתם כל יום על ידי הקבלן והעתק חתום מהרישומים בו יימסר ע"י הקבלן למפקח ולמועצה או לבאי כוחם המוסמכים. היומן ינוהל בצורה מסודרת וישמר במקום מתאים במקום העבודות.

8.3. המפקח רשאי לרשום ביומן הערותיו, הוראותיו והחלטותיו בקשר לביצוע העבודות, וכל רישום שנעשה ע"י המפקח כאמור יראהו, למטרות ההסכם, כאילו נמסר עליו לקבלן בכתב (בין שהקבלן חתם עליו בין שלא).

8.4. רישומים ביומן לא יחייבו את המועצה ולא ישמשו כראיה נגדה ולא ישמשו כשלעצמם עילה לתביעות נגדה.

9. תכניות

9.1. התוכניות וכל המסמכים האחרים בקשר להן, הם רכושה וקנינה הבלעדי של המועצה ואסור לקבלן להעתיקם או להשתמש בהם, כולם או מקצתם, אלא למטרות ההסכם בלבד. המועצה תספק לקבלן, לצורך ביצוע העבודות העתקים במספר הדרוש, כראות עיניו של המפקח. עם השלמת העבודות יחזיר הקבלן למועצה את כל התכניות שברשותו, בין שהומצאו לו ע"י המפקח ובין שהכין אותן בעצמו, או שהוכנו ע"י אדם אחר.

9.2. העתקים מכל מסמך המהווה חלק מההסכם, יוחזקו על ידי הקבלן במקום העבודות. המועצה, המפקח וכל אדם שהורשה על ידם בכתב לתכלית זו, יהיו רשאים לבדוק ולהשתמש בהם בכל שעה סבירה.

9.3. האמור בסעיף זה לא יגרע מכוחה של הוראה אחרת של ההסכם הנוגעת לתכניות, עריכתן, הגשתן ומסירתן.

9.4. מובהר ומוסכם בזה כי הקבלן יבצע את העבודה אך ורק לפי תוכניות שמצויין עליהן "לביצוע". לקראת ביצוע העבודה או במהלכה, יעביר המפקח לקבלן תוכניות אשר מצויין עליהן "לביצוע", ואשר בהן עשויים להיות שינויים והשלמות, ביחס לתוכניות שהועברו (בכל מקרה של סטיה מהוראה זו באחריות הקבלן לדרוש ולקבל מאת המפקח אישור מיוחד בכתב).

9.5. יש לקבל את אישור המועצה, בכתב ומראש, לכל סטיה מתוכניות העבודה המאושרות.

10. מועדים ושיטות ביצוע

10.1. העבודות תבוצענה על פי לוח הזמנים לבצוע העבודות המצויין בתנאים המיוחדים, ו/או על פי לוח הזמנים כפי שייקבע בצו התחלת העבודה או שישונה מעת לעת על ידי המפקח.

10.2. אם יידרש ע"י המפקח, יהא הקבלן חייב להמציא תוך 15 יום מיום הדרישה (או מועד מוקדם יותר, אם נקבע על ידי המפקח בשל דחיפות העניין ו/או צרכי העבודות), פרטים והשלמות בכתב בקשר לדרכי הביצוע, לשם התאמתן ללוח הזמנים ושלבי ההתקדמות האמורים, לרבות השיטות אשר לפיהן יש בדעתו לבצע את העבודות, כח האדם שיועסק על ידו בביצוען והציוד שישתמש בו.

10.3. המצאת החומר האמור ע"י הקבלן למפקח בין שאישר אותו המפקח במפורש ובין שלא אישר אותו אינה פוטרת את הקבלן מאחריות כל שהיא המוטלת עליו. קבעו תנאי ההסכם כי על הקבלן לתאם העבודות עם עבודת קבלנים אחרים - יכלול לוח הזמנים האמור גם את עבודת הקבלנים האחרים האמורים. לוח הזמנים המאושר ע"י המפקח יהווה חלק בלתי נפרד מההסכם.

10.4. לא המציא הקבלן לוח זמנים כאמור לעיל, או לא עדכן אותו, יקבע לוח הזמנים (או יעודכן) על ידי המפקח, וקביעתו תהא מכרעת ותחייב את הקבלן לכל דבר ועניין ללא זכות ערעור. ההוצאות הכרוכות בעריכת לוח הזמנים על ידי המפקח, יחולו על הקבלן, והמועצה תהיה זכאית לנכותן מכל סכום שייגיע לקבלן בכל עת או לגבותן הימנו בכל דרך אחרת. שיעור ההוצאות ייקבע על ידי המפקח וקביעתו תהיה סופית.

11. כתב הכמויות ומחירים ותשלומי ביניים

11.1. מוסכם בין הצדדים כי שכר החוזה – המחיר - המגיע לקבלן יהיה בהתאם לכמויות שבוצעו בפועל, הצעת הקבלן במסגרת המכרז ו/או סכום מופחת אחר שסוכם במו"מ בין הצדדים והוראות הסכם זה.

11.2. יראו את התיאורים המלאים על כל פרטיהם, כפי שהם מובאים במפרט הטכני המיוחד (ו/או נספח ד' בכללותו) ו/או במפרטי הועדה הבינמשרדית כמשלימים את התיאורים התמציתיים הכלולים בכתב הכמויות, כל עוד אין הם עומדים בסתירה להם.

11.3. **"מחיר"** פירושו המחיר בהתאם להצעת הקבלן כאמור **בנספח א'**, דהיינו ובסדר העדיפויות כדלקמן: מחיר לפי "מחירון המועצה" (כפי הגדרתו בהזמנה להציע הצעות) או בעדיפות שניה לפי הצעת הקבלן כהנחה מהמחיר הנקוב ב"מאגר המחירים לענף הבניה" המתפרסם על ידי דקל שירותי מחשב להנדסה בע"מ ("מחירון דקל"): **מבוסס על מחירון מהדורה 03/2020. בהנחה של 20% (ללא תוספת מחיר בגין קבלן ראשי) – מובהר במפורש כי אם מצוי פריט המחיר בהצעת הקבלן למכרז בעד סעיף כלשהו של סעיפי כתב הכמויות או המפרט – בפרק מחירון המועצה, שאז יחול המחיר ע"פ כתב הכמויות הספציפי כאמור בנספח ד' ונספח א' בהתאם ולפי הענין. כך שעל אף האמור במחירון דקל, ייחשב המחיר כהגדרתו לעיל ככולל גם את ערך:**

11.3.1. כל החומרים הכרוכים בו והפחת שלהם, ובכלל זה מוצרים מוכנים, חומרי עזר וכיו"ב, בין אם נכללו בעבודות או לא נכללו בה.

11.3.2. כל העבודות הדרושה לרבות הנהלת העבודות לשם ביצוע מושלם של סעיף בהתאם לתנאי ההסכם, ובכלל זה עבודות לוואי ועזר הנזכרות במפרט ו/או המשתמעות ממנו, אם עבודות אלו אינן נמדדות בסעיף נפרד.

11.3.3. השימוש בכלי עבודות, מכשירים, מכונות, כלי רכב, פיגומים, דרכים זמניות, מבנים

ארעיים וכל ציוד אחר, לרבות הוצאות הרכבתם, אחזקתם במקום המבנה ופירוקם בגמר העבודות.

- 11.3.4. הובלת החומרים והציוד כאמור למקום העבודות לרבות החזרת הציוד, ובכלל זה העמסתם ופריקתם, וכן הסעת העובדים למקום העבודות וממנו.
- 11.3.5. אחסנת החומרים והציוד ושמירתם.
- 11.3.6. דמי הביטוח למיניהם, ערבויות, מסים לקרנות והטבות סוציאליות, מס קניה (אם לא צוין בכתב הכמויות בסעיף נפרד) מכס, בלו והיטלים אחרים אם ישנם כאלה.
- 11.3.7. השמירה וכן שמירת העבודות שבוצעו.
- 11.3.8. כל יתר ההוצאות שתנאי ההסכם מחייבים אותן ו/או הקשורות אתם ו/או הנוגעות מהם, הן הישירות והן העקיפות, המוקדמות והמקרות, ובכלל זה הוצאותיו הכלליות של הקבלן, הוצאות מימון ורווחיו והוצאות תכנון.
- 11.3.9. כל המחירים כוללים סילוק עודפי עפר וכן פסולת מעבודות הריסה ופירוק ממקום עבודה למקום מאושר על ידי המועצה, כולל תשלום כניסה לאתר מאושר.
- 11.3.10. מחירים לשכירת ציוד מכני הנדסי כוללים מפעיל והובלה.
- 11.3.11. מדידה וסימון.
- 11.3.12. ההוצאות בגין עבודת לילה.
- 11.3.13. ההוצאות בגין העתקת תוכניות.
- 11.3.14. ניקוי האתר וסילוק פסולת ועודפים ממנו.
- 11.3.15. הוצאות להצבת ואחזקת שלטים, תמרורים ואביזרי הכוונה כולל תוכניות – תיאום ואמצעי עזר, הסדרי תנועה וכל הנדרש לצורך כך ללא תוספת מחיר.
- 11.3.16. אספקת וצריכת מים, חשמל וטלפון.
- 11.3.17. ההוצאות בגין הכנת תוכנית בדיעבד, as made (ממוחשב ב"אוטוקאד 2020" או אחר לפי דרישת המועצה), לכל סוגי העבודות, ללא יוצא מן הכלל, לרבות כבישים, מבנים וכל המערכות התת קרקעיות.
- 11.3.18. דמי בדיקות, דגימות וכל סוגי הבדיקות הנדרשות ע"פ הסכם זה.
- 11.3.19. כל ההוצאות והנזקים של הקבלן בקשר עם מילוי התחייבויותיו ע"פ ההסכם.
- 11.4. להסיר ספק מוצהר בזה כי:
- 11.4.1. פרט למקרים שבהם נאמר במפורש כי המועצה תישא בהוצאה כלשהי תחול ההוצאה האמורה על הקבלן בין אם הדבר נאמר בהסכם במפורש ובין אם לאו.
- 11.4.2. המחיר הינו מחיר מקסימום, ולא תתווסף לו כל תוספת בגין הקטנת או הגדלת היקף העבודה.
- 11.4.3. לא תשולם כל תוספת אזור בגין המקום הגיאוגרפי של בצוע העבודות.

11.4.4. לא תשולם כל תוספת בגין עבודה מורכבת או בגין עבודה בתנאים בלתי שגרתיים או בגין מרכיבים בטחוניים.

11.4.5. כל המחירים הם מחירי קבלן ראשי ולא תשולם תוספת/רווח עבור קבלן משנה, לא תשולם כל תוספת בגין עבודה בהיקף קטן.

11.4.6. אין באמור בסעיף זה כדי לגרוע מכל סמכות או כח של המועצה, לעכב, לחלט, לקזז, ולהפחית מהכספים המגיעים לקבלן ע"פ ההסכם, כל סכום המגיע לה ממנו.

11.5. תשלומי ביניים:

11.5.1. הקבלן מתחייב להגיש למועצה, אחת לחודש, ביום העסקים האחרון לפני ה – 27 לכל חודש, חשבון שיפורט בו:

11.5.1.1. אומדן ערכו של חלק העבודה שבוצע מיום תחילת ביצוע העבודה ועד המועד אליו מתייחס החשבון.

11.5.1.2. חישוב כמויות מפורט לכל הכמויות המפורטות בחשבון. כל סעיף שלגביו לא הוגש חישוב כמויות ראשי המפקח לא לאשר הכמויות המופיעות באותו סעיף.

11.5.1.3. החשבון יוגש על גבי נייר עם לוגו של הקבלן, חתום על ידי הקבלן, ולדרישת המועצה אף באמצעות מדיה מגנטית על גבי תוכנה לעריכת חשבוניות ו/או בקובץ עליו תורה המועצה ובמייל.

11.5.2. המפקח יבדוק החשבון המהווה חשבון מצטבר מיום תחילת ביצוע העבודה ועד מועד אליו מתייחס החשבון, תוך 14 ימי עבודה מיום הגשת החשבון, ויקבע את תשלומי הביניים המגיעים לקבלן עד למועד אליו מתייחס החשבון.

11.5.3. היה ולדעת המפקח בוצעו עבודות שלא פורטו באותו חשבון, בגינם מגיעים לקבלן תשלומים, ראשי הוא להוסיף לחשבון. כן ראשי הוא להפחית מהחשבון עבודות או כמויות אשר לדעתו לא בוצעו ואשר פורטו בחשבון.

11.5.4. עבודות שמשך הביצוע שלהן הוגדר בצו התחלת עבודה לתקופה שאינה עולה על 18 חודשים, לא ישאו החשבוניות שיגיש הקבלן הצמדה כלשהי.

11.5.5. מתשלומי הביניים שנקבעו, כאמור, יופחתו כל תשלומי הביניים שבוצעו וכל סכום אחר ששולם לקבלן לפי החוזה וכן כל סכום אחר שיש לנכות ו/או לקזז מהקבלן ע"פ חוזה זה והדין.

11.5.6. אישור תשלומי ביניים וכן ביצוע של תשלומים אלה אין בהם משום אישור או הסכמה לטיב העבודה שנעשתה או לאיכות החומרים או לנכונותם של מחירים כלשהם עליהם מבוססים תשלומי הביניים.

11.5.7. כל חשבון שיאושר כאמור, ישולם תוך 60 יום מהמועד שנקבע לאישורו על ידי המפקח כמפורט לעיל, למעט במקרה בו מימון העבודה או חלקה אמור להתקבל ממקור חיצוני למועצה (תמיכה מהטוטו או ממשרד ממשלתי) ועוכב התשלום כאמור הרי שבאותה יחס יעוכב התשלום לקבלן (הערה מתאימה המציינת מימון חיצוני תצויין מפורשות בגוף המכרז).

11.5.8. כל תשלום לקבלן יעשה כנגד חשבונית מס כדין ושיעור המע"מ ישולם בהתאם לקבוע בדין (במקרה של הפחתת מע"מ).

12. מדידת הכמויות

12.1. הכמויות הנקובות בכתב הכמויות אינן אלא אומדן בלבד של הכמויות בעבודות ואין לראותן ככמויות שעל הקבלן לבצען למעשה במילוי התחייבויותיו לפי ההסכם.

- 12.2. הכמויות שבוצעו למעשה לפי ההסכם תיקבענה ותוכרענה בלעדית על ידי המפקח על סמך מדידות, בהתאם לשיטה מפורטת בכתב הכמויות. כל המדידות תירשמנה בספר מדידות או ברשימות מיוחדות לכך ותחתמנה על ידי המפקח והקבלן, הכרעות וקביעות אלו לא תהיינה ניתנות לערעור.
- 12.3. לפני בואו למדוד את העבודות כולן או מקצתן, ייתן המפקח הודעה מראש לקבלן על כוונתו לעשות כן ועל המועד הרצוי לו, והקבלן מתחייב להיות נוכח במועד הנקוב או לשלוח ממלא מקום לצורך זה ולעזור למפקח או לבא כוחו לבצע את המדידות הדרושות וכן לספק את כח האדם והציוד הדרושים לביצוע המדידות על חשבונו הוא ולהמציא למפקח את הפרטים הדרושים בקשר לכך.
- 12.4. לא נכח הקבלן או ממלא מקומו במועד הנקוב לצורך ביצוע המדידות, רשאי המפקח או בא כוחו לבצע את המדידות בהעדרם, ויהיו רואים את המדידות כמדידותיהם הנכונות של הכמויות והקבלן לא יהיה רשאי לערער עליהן. אולם אם נעדר הקבלן או ממלא מקומו מסיבה שהניחה את דעת המפקח ונמסרה על כך הודעה למפקח לפני המועד שנקבע לביצוע המדידות כאמור, יידחה ביצוע המדידות למועד מאוחר יותר שייקבע על ידי המפקח בהודעה לקבלן.
- 12.5. היו העבודות כולן או מקצתן מוכנות למדידה והקבלן היה מבקש שתבוצענה המדידות בהקדם - לא ידחה המפקח את ביצוע המדידה אלא אם כן יש לדעתו צורך בדחייה.
- 12.6. הקבלן מצהיר בזה כי ידוע לו שקיימות בתחום העבודות עבודות הנושאות אופי ארעי, כגון מבני עזר זמניים, ניקוז זמני של מקום העבודות, סילוק עודפי חומרים ופסולת, אחזקה וניקוי תוך תקופת הביצוע, תיאום ושירותים למיניהם אשר על הקבלן לתחם על פי ההסכם, וכי עבודות אלה אינן נמדות ואינן כלולות בסעיפים מיוחדים של כתב הכמויות ויראו עבודות אלה ככלולות במחירי היחידה האחרים הקיימים בכתב הכמויות, והקבלן לא יהא רשאי לתבוע עבורם תמורה מיוחדת בכפוף להוראה מפורשת אחרת המופיעה במסמכי ההסכם ובתחום אותה הוראה (אם בכלל).
- 12.7. נקודות הקבע המשמשות מוצא למדידות, תימסרנה לקבלן ע"י המפקח במקום העבודות. כל המדידות ההתוויות והסימון יבוצעו ע"י הקבלן (או אם נעשו כבר ע"י גורמים אחרים ייבדקו ו/או ישולמו על ידו) כן יבצע הקבלן חידושי סימון עקב תמורות שחלו מכל סיבה שהיא ויתקין מחדש נקודות שנעקרו ממקומן מסיבה כלשהי ולמטרות אלה יעסיק הקבלן על חשבונו מודדים ועובדים מנוסים ויספק את כל המכשירים והאביזרים הדרושים לשם כך וזאת משך כל תקופת ביצוע העבודות ועד להשלמתן ומסירתן. הקבלן ישא באחריות מלאה ובלעדית לדיוק המדידות, ההתוויות, הסימון וכיוצא באלה ולשלמות נקודות הקבע והנקודות האחרות. יחרבו נקודות הקבע או הנקודות האחרות - יחדשן הקבלן ללא כל דיחוי.
- 12.8. כללו מסמכי ההסכם תכניות המראות נקודות גובה של פני הקרקע הקיימים, יבדוק הקבלן את התכניות האמורות לפני תחילת העבודות ומבלי לגרוע מכלליותן של הוראות אחרות בהסכם הדורשות בדיקה כאמור. הבדיקה תיערך אך ורק לגבי הנקודות המסומנות בתכניות כגון נקודות של רשת איזון ונקודות אופייניות אחרות שנקבעו בתכניות, מבלי להביא בחשבון בליטות או גומות מקומיות שבין נקודות אלה.
- 12.9. מכשירי המדידה ואביזרי העזר שהקבלן ישתמש בהם לביצוע התחייבויותיו על פי סעיף זה טעונות אישורו המוקדם של המפקח וכל המדידות, ההתוויות, הסימון, נקודות הקבע החדשות וכיוצא באלה יבוצעו ע"י הקבלן באמצעות מודד מוסמך בהתאם להוראות המפקח.
- 12.10. לא ערך הקבלן את הבדיקה הנזכרת בס"ק 12.8 לעיל או ערך אותה אך לא ערער על נקודות הגובה הניתנות בתכניות תוך שבועיים מיום מתן צו התחלת העבודות - יראו את התכניות האמורות כנכונות ומדויקות והן תשמנה בסיס למדידת כמויות העפר. הוראות ס"ק 12.8 לעיל וסעיף קטן זה לא תגרענה מכוחן של כל הוראות תנאים כלליים אלה העוסקות בחובות הקבלן ובסמכויות המפקח.
- 12.11. בעבודות יזומות על הקבלן לבצע מדידה של מודד מוסמך ולהגיש למועצה תכנית ממוחשבת.

פרק ג' - אחריות לנזקים, ביטוחים ופקוח

13. פקוח

13.1. הקבלן או בא כוחו המוסמך יהיה מצוי במקום העבודות וישגיח עליו ברציפות לצורך ביצוען של העבודות. מינוי בא כוח מוסמך מטעם הקבלן לצורך סעיף זה יהא טעון אישורו המוקדם של המפקח, והמפקח יהא רשאי לסרב לתת את אישורו או לבטלו בכל זמן שהוא מבלי לתת נימוק לכך.

13.2. באין הוראה מפורשת אחרת ובכתב ע"י המפקח, הרי במשך כל תקופת הביצוע יעסיק הקבלן על חשבונו במקום העבודות - לצרכי תיאום ופיקוח - מפקח מורשה ומנוסה. הוראה זו לא תחול במקרה שבא כוחו של הקבלן שמונה ואושר כאמור בס"ק 13.1 לעיל הינו מפקח מורשה ומנוסה.

14. מניעת נזק

14.1. מיום העמדת מקום העבודות, כולו או מקצתו, לרשותו של הקבלן ועד מתן תעודת ההשלמה בגין עבודות כאמור בסעיף 48 לתנאים כלליים אלה, יהא הקבלן אחראי לשמירת העבודות ולהשגחה עליהן. בכל מקרה של נזק לעבודות הנובע מסיבה כלשהי (פרט לסיכון מוסכם בהתאם לס"ק 14.7 דלהלן) יהא על הקבלן לתקן את הנזק על חשבונו הוא ובהתאם ללוח הזמנים שיקבעו המפקח או המועצה ולהביא לידי כך שעם השלמתן יהיו העבודות במצב תקין ומתאים בכל פרטיו להוראות ההסכם.

14.2. הקבלן מתחייב לספק, על חשבונו הוא, שמירה, גידור ושאר אמצעי זהירות לביטחונם ונוחיותו של הציבור, בכל מקום שיהיה צורך בכך או שיהיה דרוש על פי דין או על פי הוראה מצד רשות מוסמכת כלשהי.

14.3. הקבלן יבצע את העבודות בכפיפות על פי דין או על פי הוראה מצד רשות מוסמכת כלשהי. הקבלן יבצע את העבודות בכפיפות להוראות הכלולות בחוקים, תקנות, צווים או דרישות הרשויות המוסמכות והקבלן ימציא למפקח, אם יידרש לכך, אישור בכתב על דבר התאמת העבודות, או חלקן לדרישות הרשויות המוסמכות.

14.4. מבלי לגרוע מהאחריות המוטלת על הקבלן על פי ההסכם לגבי שלמות העבודות ושמירתן מפני כל נזק, יאחז הקבלן על חשבונו בכל האמצעים הדרושים לשם הגנה על חומרים בפני השפעות אקלימיות לרבות, אך מבלי לגרוע מכלליות האמור לעיל, התקנת סידורים מיוחדים ליציאת בטון בימי שמש, כיסוי שטחי בטון טרי להגנה מפני גשמים וכיוצא באלה. כן יבטיח הקבלן על חשבונו הגנה על מוצרים מורכבים כגון אלומיניום, תביעות תברואתיות וכיוצא באלה וינקוט על חשבונו בכל האמצעים האחרים לשמירה על כל חומר, מלאכה או מוצרים הכל בכפיפות לדרישות בנידון כלולות במפרט או בהוראות המפקח.

14.5. לפי הוראות המפקח יהיה הקבלן חייב להחליף את השומר או השומרים מטעמו באתר.

14.6. הוראות ס"ק 14.1 תחולנה גם על כל נזק שנגרם ע"י הקבלן תוך כדי עבודות תיקון ובדק שבוצעו על ידו בתקופת הבדק, אף לאחר מתן תעודת ההשלמה בגין השלמת העבודות, וכן על כל המקרים יתגלו לאחר תקופת הבדק, עד לחמש שנים מתום תקופת הבדק, וזאת אם נבעו ו/או אם עילתם הראשונית בתקופת הבנייה או תקופת הבדק.

14.7. בכל מקרה של נזק לעבודות שנגרם ע"י "סיכון מוסכם" יהיה על הקבלן לתקן את הנזק ובהתאם ללוח הזמנים שיקבעו המפקח או המועצה, אם ובמידה שהמפקח או המועצה ידרשו ממנו לעשות כן, והוצאות התיקון יחולו על המועצה.

"סיכון מוסכם" - פירושו: מלחמה, פעולות איבה המבוצעות ע"י כוחות סדירים או בלתי סדירים, פלישת אויב, פעולת מדינה אויבת, קרבות (בין שהוכרזה מלחמה ובין שלא).

15. אחריות לנזקים

הקבלן יהיה אחראי לבדו, הוא משחרר את המועצה מכל אחריות, והוא מתחייב לשפותה בכל מקרה בו תוטל עליה כל חבות שהיא:

15.1. לתוצאות כל פגיעה אובדן או נזק (לרבות מוות) לרכושו או לגופו של כל אדם (לרבות, אך מבלי לפגוע מכלליות האמור לעיל, המועצה, הקבלן, המפקח, מתכננים, יועצים, קבלנים אחרים וקבלני

משנה, עובדיהם, שלוחיהם לרבות המועצה נציגיה, עובדיה באי כוחה ו/או כל מי מטעמה, ו/או כל צד גי שהוא, שיגרמו תוך כדי או עקב ביצוע העבודות וביצוע הסכם זה, לרבות במקרה של אשם ו/או רשלנות של המועצה והקבלן ינקוט על חשבונו בכל האמצעים היעילים למניעתם של כל פגיעה, אובדן או נזק כאמור.

15.2. לתוצאות כל פעולות שתבצע המועצה גם אם נגרמו בגין אשמה שלה ו/או בגין רשלנותה שיתבצעו בהקשר לעבודות.

15.3. לשלמות המבנה ו/או העבודות שנעשו ולכל נזק, פגיעה, ו/או אובדן למבנה ו/או לחלק ממנו או לעבודות ארעיות כל שהן והנובע מכל סיבה שהיא לרבות שיטפונות, רוחות, סערה וכו' ויהא חייב לתקן את הנזק על חשבונו הוא בהקדם האפשרי והכל לפי הוראות המפקח.

15.4. לכל נזק ו/או אובדן שיגרם לרכוש כתוצאה מעבודותיו תוך תקופת ביצוע העבודות ו/או בזמן הכנסת ציוד טכני ו/או הוצאתו מן המקום לאחר סיום העבודות ולכל תאונות שתיגרמנה לפועלו, עובדיו או למישהו אחר באשמתו ועליו לעשות כל הצעדים הנחוצים או המועילים בכדי למנוע נזק או תאונות כאלה ולפצות את המועצה עבור נזקים וכו' לרבות עבור נזק ופיצויים והוצאות במקרה שהמועצה תחייב לשלם פיצויים כתוצאה מנזק ותאונות כאלה.

15.5. לכל נזק שיגרם למבנים קיימים ולכל שירות הנראה לענין מחמת כל מעשה ו/או מחדל של הקבלן של ו/או עובדיו של כל מי שיועסק על ידיו וכן עקב ו/או במהלך העבודות ו/או בקשר ו/או כתוצאה מהם, וכל נזק כזה יתוקן ע"י הקבלן על חשבונו ולשביעות רצונו של המפקח.

16. שיפוי

16.1. הקבלן מתחייב לפצות כל אדם שסבל פגיעה, אובדן או נזק (לרבות מוות) אשר הקבלן אחראי לו כאמור בסעיף 15 לעיל, ולשלם לו כל סכום המשתלם על פי כל דין כפיצוי בקשר לאבדן, פגיעה או נזק כאמור.

16.2. הקבלן מתחייב לפצות ו/או לשפות את המועצה על כל סכום שהמועצה תשלם לאדם כלשהו כפיצוי על אובדן, פגיעה או נזק (לרבות מוות) שנגרמו לאותו אדם ואשר הקבלן אחראי להם כאמור בהסכם לרבות החזרת ההוצאות שהמועצה עמדה בהן להגנתה בפני תביעתו של אותו אדם, וכל עוד לא שלם הקבלן למועצה את הסכומים המגיעים ממנו עפ"י סעיף זה, ייחשבו סכומים אלה כחוב המגיע למועצה מהקבלן לפי ההסכם.

16.3. אם המועצה תשלם בפועל לצד שלישי כלשהו פיצויים כלשהם, החלים על הקבלן על פי הסכם זה ו/או כל דין, מתחייב הקבלן להחזיר למועצה את הסכום ששולם על ידה, בצירוף הוצאותיה בשיעור מוסכם ומוערך מראש של 20% מסך התשלומים ששולמו על ידה, מבלי לגרוע מזכויות המועצה על פי כל הסכם ו/או דין לפיצוי בגין נזקה ו/או הוצאותיה בפועל.

17. ביטוח

המועצה לעניין סעיפי האחריות השיפוי והביטוח בחוזה זה משמעותה : המוא"ז באר טוביה ו/או האגש"חים שבתחומם מתבצעות העבודות ו/או הוועדים המקומיים שבתחומם מתבצעות העבודות ו/או תאגידים עירוניים ו/או גופי סמך רשותיים ו/או חברות עירוניות ו/או נבחריהם ו/או מנהליהם ו/או עובדיהם

17.1. הקבלן יבטח על חשבונו הוא, תוך 7 ימים מחתימת ההסכם ולפני תחילת ביצוע העבודות, לטובתו ולטובת המועצה כמוטבת יחד איתו, את העבודות (לרבות: הציוד, החומרים, המתקנים וכל דבר אחר שהוא למקום העבודות לצורך העבודות) במלוא ערכם מזמן לזמן, נגד כל פגיעה נזק או אובדן שהקבלן אחראי להם לפי תנאי ההסכם והנובע מסיבה כלשהי (פרט ל"סיכון מוסכם") למשך תקופת ביצוע עבודות, מפני כל פגיעה, אובדן או נזק (לרבות מוות) לגופו או רכושו של כל אדם (לרבות, אך מבלי לגרוע מכלליות האמור לעיל, המועצה, הקבלן, המפקח, מתכננים, יועצים, קבלנים אחרים וקבלני משנה, עובדיהם ו/או כל אדם הפועל בשמה ומטעמה של המועצה) שיגרמו תוך כדי או עקב ביצוע העבודות וביצוע הסכם זה או כתוצאה מביצוע העבודות וביצוע הסכם זה, או בקשר לביצוע העבודות וביצוע הסכם זה.

- 17.2. מבלי לגרוע מכלליות האמור יציג הקבלן אישורי קיום ביטוחים או פוליסות ביטוח שתנאיהם יהיו לכל הפחות בהתאם לתנאים המפורטים באישור קיום הביטוחים המצ"ב **כנספת ט'** ולהלן.
- 17.3. הקבלן יבטיח כי פוליסות הביטוח שתוצאנה על ידו בעקבות הוראות סעיף זה תכלולנה את התנאים הבאים:
- 17.3.1. תנאי לפיו המונח "המבוטח" בפוליסות האמורות יתייחס בנפרד לכל אחד מהגופים המהווים את המבוטח (דהיינו: הקבלן והמועצה) כאילו כל אחד מהם מבוטח לבדו על פי פוליסה נפרדת.
- 17.3.2. תנאי לפיו מוותרת חברת הביטוח על הזכות לחזור בתביעה כנגד המועצה כמוגדר ברישא לסעיף זה לגבי כל תשלום שיבוצע על ידה בתוקף הביטוחים האמורים.
- 17.3.3. תנאי לפי כל הכספים המשתלמים על פי הפוליסות למבוטח ישולמו למועצה.
- 17.3.4. תנאי לפיו מתחייבת חברת הביטוח להודיע למועצה על כוונתה לבטל את פוליסת הביטוח לפחות 60 יום לפני שביטול כזה יכנס לתוקפו.
- 17.3.5. סעיף חבות צולבת בין המבוטחים והעדר זכות שיבוב כלפי המועצה.
- 17.3.6. תנאי לפיו במקרה של אי עמידת הקבלן או מי מטעמו בתנאי הביטוח או בתניות הנקובות בפוליסה לא תיפגע זכותה של המועצה לקבלת פיצוי או שיפוי כלשהו על פי הפוליסות הנ"ל.
- 17.4. לפני הוצאת פוליסות הביטוח בהתאם לאמור לעיל, יבקש הקבלן בכתב את הסכמת המועצה לחברות הביטוח בהן הוא עומד להוציא את הפוליסות האמורות, לסכומי הביטוח ולתנאיו.
- 17.5. ע"פ דרישה של המועצה, הקבלן מתחייב בזה להמציא לעיונה של המועצה, לא יאוחר מתום (3 שלשה) ימים מיום קבלת כל פוליסת ביטוח שהוצאה על ידו כאמור לעיל, את הפוליסה האמורה וכן ימציא הקבלן לעיון המועצה, מייד לכשיתבקש לכך על ידה, את הקבלות בדבר תשלום פרמיית הביטוח.
- 17.6. הקבלן מתחייב בזה לשלם במלואן ובמועדן את כל פרמיות הביטוח המשתלמות על חשבון פוליסת הביטוח שהוצאו על ידו, כאמור לעיל ולמלא את יתר התחייבויות המבוטח על פי הפוליסות האמורות באופן שהפוליסות האמורות תהיינה בנות תוקף בכל עת כדרוש על פי סעיף זה.
- 17.7. הקבלן מתחייב בזה לעשות כל פעולה אם יידרש לעשותה ע"י המועצה, כדי לממש את פוליסות הביטוח בעת הצורך.
- 17.8. תיקן הקבלן, לשביעות רצון המפקח, אובדן, פגיעה או נזק כלשהם שבגינם קבלה המועצה כספים מחברת הביטוח, תשלם המועצה לקבלן את הכספים האמורים, בשיעורים כפי שיקבע המפקח, לפי שיקול דעתו, בהתחשב בהתקדמות ביצוע התיקון האמור על ידי הקבלן: נפלו סכומי הביטוח או הפיצוי מהסכומים הדרושים לשם ביצוע התיקון - ישא הקבלן בהפרש.
- 17.9. הוראות סעיף זה, או אשור כלשהו שניתן מכוחו ע"י המועצה לא יגרעו מכוחן של הוראות תנאים כלליים אלה בדבר חובות הקבלן ולא יפורשו כמטילים על המועצה אחריות כלשהי המוטלת על הקבלן על פיהן או על פי כל דין ולא ישחררו את הקבלן מאחריותו כאמור ולא יגבילוה באיזו צורה אחרת שהיא.

18. ביטוח ע"י המועצה

- 18.1. לא ביצע הקבלן את הביטוחים אשר עליו לבצע לפי ההסכם, תהיה המועצה רשאית לבצע את הביטוחים תחתיו ולשלם את דמי הביטוח, לרבות הפרמיות השוטפות, והמועצה תהיה רשאית לנכות דמים בתוספת הוצאות תקורה בשיעור מוסכם של 20%, אלה מכל סכום שיגיע ממנה לקבלן בכל זמן שהוא, וכן תהיה רשאית לגבותם מהקבלן בכל דרך אחרת. בכל מקרה יראו הוצאות אלה כאילו היו חוב פסוק.

19. בטוחות - ערבויות

19.1. להבטחת מילוי התחייבויותיו על פי ההסכם, כולן או מקצתן, ימציא הקבלן למועצה עם חתימת ההסכם, ערבות בנקאית אוטונומית בגובה 10% (כולל מע"מ) מהמחיר החוזי אך בכל מקרה לא פחות מסכום של 150,000 ₪, צמודה למדד המחירים לצרכן מבנק שיסכים לו גזבר המועצה ובנוסף המצורף להסכם. ההוצאות הכרוכות במתן הערבות יחולו על הקבלן. ערבות הביצוע תשמש לתקופת ביצוע העבודות (תשמש כבטחון לקיום ולמילוי מדוייק של כל מסמכי החוזה וכן תשמש להבטחה וכיסוי כל נזק ו/או הפסד העלול להיגרם למועצה עקב או בקשר עם כל הפרה או אי מילוי תנאי כלשהו מתנאי ההסכם) וגם כערובה לכך שהקבלן יחזיר למועצה את ההפרשים והסכומים הנובעים מטעויות בחשבונות הביניים ובחשבון הסופי, אם יהיו כאלה. הערבות תהיה בתוקף לכל תקופת ההסכם ותוקפו המוארך אם יהיה, והקבלן מתחייב להאריך, מעת לעת, את ערבות הביצוע לפחות 14 יום קודם למועד פקיעתה, שאם לא כן תהא המועצה רשאית להורות על מימוש הערבות.

להבטחת טיב ביצוע העבודה וביצוע התיקונים בתקופת בדיק ימציא הקבלן למועצה, לפני תשלום החשבון הסופי בגין העבודה, על חשבונו והוצאותיו, ערבות בנקאית אוטונומית לטובת המועצה בשיעור 5% מכלל התשלומים (כולל מע"מ) המגיעים לקבלן בגין העבודה (להלן: "ערבות הטיב") ותוקפה יהא עד לפחות 90 יום לאחר תום תקופת הבדיק כולה ע"פ חוזה זה.

19.2 אין באמור בס"ק 19.1 לעיל כדי לגרוע מכוחה של כל הוראה אחרת בהסכם הדנה בחובת הקבלן להמציא למועצה ערבות או ערובה אחרת כל שהיא, בין להבטחת מפרעה שתניתן לקבלן ובין לצורך אחר נוסף כל שהוא. הביול וההוצאות האחרות הכרוכות בערבויות שעל הקבלן המציאן על פי ההסכם, בין כאמור בס"ק 19.1 לעיל ובין אחרת יחולו על הקבלן.

19.3 הפר הקבלן את ההסכם או תנאי מתנאיו - תהיה המועצה רשאית לגבות את סכום הערבות (ביצוע ו/או טיב) כולו או מקצתו, מבלי שיהיה הקבלן רשאי להתנגד לגביית סכום הערבות האמור.

19.4 סכום הערבות שיגבה ע"י המועצה יהיה לקניינה הגמור והמוחלט, מבלי שתהיה לקבלן זכות כלשהי לבוא כלפי המועצה בטענות כלשהן בקשר לכך, ומבלי שדבר זה יגרע מזכויותיה האחרות של המועצה על פי ההסכם.

פרק ד' – הוראות שונות לעניין ביצוע העבודות ובגיןן**20. עזרה ואפשרות גישה**

20.1 הקבלן יעזור ויאפשר למפקח, או לכל בא כח מורשה על ידו, להיכנס בכל עת למקום העבודות ולכל מקום אחר שבו נעשית עבודה כלשהי לביצוע ההסכם וכן לכל מקום שממנו מובאים חומרים, ציוד, מכונות וחפצים כלשהם לביצוע ההסכם.

21. עתיקות

21.1 על גילוי עתיקות כמשמעותן בפקודת העתיקות או בכל חוק בדבר עתיקות שיהיה בתוקף מזמן לזמן, וכן על גילוי חפצים אחרים כל שהם בעלי ערך גיאולוגי או ארכיאולוגי, אשר יתגלו במקום העבודות - יחולו הוראות החוק, ועם גילויים יודיע הקבלן מיידית ובכתב למפקח וינהג הקבלן בהתאם להוראות החוק והוראות המפקח. **מובהר בזה במפורש כי כל התשלומים לרשות העתיקות ובכלל זה בגין אגרות ופיקוח יחולו על הקבלן ללא תוספת מחיר.**

22. פטנטים, קניין רוחני וכיוצ"ב

22.1 היה ולשם ביצוע העבודות ו/או לשם שימוש המועצה בפירוט העבודות לצמיתות יהא צורך בקבלת רשיון שימוש בפטנטים, מדגמים, סמלי מסחר או זכויות קניין רוחני וידע אחרות כאמור, יהא הקבלן אחראי לקבלת הרשיון האמור ולתשלום עבורו.

22.2 מבלי לגרוע מהתחייבותו הנ"ל, ומכל התחייבות אחרת בה הוא מחוייב על פי כל דין ו/או הסכם, הקבלן ימנע כל נזק מהמועצה ויפצה אותה על כל תביעה, דרישה, הליך, נזק, הוצאה ותשלום, אחר שיתעוררו כתוצאה מפגיעה בזכויות פטנטים, מדגמים, סמלי מסחר או זכויות דומות אחרות,

תוך כדי ביצוע העבודות, או עקב השימוש במתקני העבודות, בציוד המסופק למועצה, במכונות או בחומרים שיסופקו ע"י הקבלן.

23. תשלום תמורת שימוש

23.1. אם יהא צורך לביצוע העבודות בקבלת זכות הנאה או זכות שימוש, כגון לצרכי חציבה או נטילת עפר או חול, או זכות מעבר או שימוש, או כל זכות דומה - יהא הקבלן אחראי לקבלת הזכות האמורה מבעליה ולתשלום תמורתה הכל כפי שיוסכם בין הבעלים לבין הקבלן.

24. מבנים ומתקנים ארעיים ודרכי גישה ארעיות

24.1. הקבלן יספק וירכיב, על חשבונו, פיגומים, מערכות תימוך, דרכים מעברים מורמים, סולמות ואמצעים אחרים כיוצא באלה, הדרושים לביצוע העבודות ויתר התחייבויות הקבלן על פי ההסכם. הקבלן יבטיח שמתקנים ארעיים אלה יהיו יציבים וקשיחים לשם קבלת העומסים אשר להם נועדו ומתאימים מיתר הבחינות למטרותיהם. הקבלן ירכיב, יחזק, יחזיק, יחדש, יתקן ויחליף את המתקנים הארעיים האמורים הכל בהתחשב בצרכי הבטיחות בעבודות ובהוראות החוק והרשויות המוסמכות וישא באחריות מלאה ובלעדית ליציבותם של המתקנים הארעיים האמורים, ולכל נזק בין ישיר ובין עקיף שיגרם כתוצאה ממפולת או תקלה אחרת כלשהי שתארע בהם ויתקן, ללא דיחוי, כל נזק כאמור.

24.2. ההוראות דלעיל יחולו גם על מתקנים ארעיים או מבנים ארעיים אחרים שעל הקבלן להתקין או לבנות בהתאם להוראה מפורשת כלשהי הכלולה בהסכם והקבלן יתקין או יבנה מתקנים או מבנים כאמור בהתאם להוראה האמורה ובמועד הנקוב בה ואם לא נקוב מועד - תוך שבועיים מיום מתן צו התחלת העבודות.

24.3. הקבלן יחזיק על חשבונו את המבנים והמתקנים הארעיים האמורים במצב סדיר תקין ונקי במשך כל תקופת ביצוע העבודות. מיקום המבנים והמתקנים הארעיים טעון אישורה המוקדם של המועצה. בגמר ביצוע העבודות יפרק הקבלן את כל המבנים והמתקנים הארעיים ויחזיר את המקום למצב שהיה בו ערב הקמת המבנים או המתקנים הארעיים הכל לשביעות רצון המפקח.

24.4. אם ביצוע העבודות מחייב התקנת דרכי גישה ארעיות, יתקינן הקבלן על חשבונו הכל בהיקף ובאופן הדרושים למטרת ביצוע העבודות כאמור בחוזה זה ויחזיקן במצב תקין וסדיר במשך כל תקופת ביצוע העבודות. התואי המוצע לדרכים הארעיות טעון אישורה המוקדם של המועצה. בגמר ביצוע העבודות יפרק הקבלן על חשבונו את הדרכים הארעיות האמורות ויסקל את כל החומרים השבריים והפסולת שיצטברו כתוצאה מהפירוק ויחזיר את הקרקע למצב שלפני התקנת הדרכים הארעיות ללא כל תוספת מחיר.

25. תיקונים ונזקים

25.1. מבלי לגרוע מכל יתר התחייבויותיו על פי ההסכם, הקבלן אחראי לכך שכל נזק או קלקול שייגרם לכביש, דרך, מדרכה, שביל, רשת מים, ביוב, תיעול, חשמל, טלגרף, טלפון, צינורות להעברת דלק או מובילים אחרים כיוצא באלה תוך כדי ביצוע העבודות, או עקב ביצוע העבודות, בין שהנזק או הקלקול נגרמו באקראי ובין שהיו מעשה הכרחי וצפוי מראש לביצוע העבודות יתוקן על חשבונו הוא באופן היעיל ביותר ולשביעות רצונו של המפקח ושל כל אדם או רשות המוסמכים לפקח על הטיפול בכביש, דרך, מדרכה, שביל, רשת מים, ביוב, תיעול, חשמל, טלגרף, טלפון, צינורות להעברת דלק או מובילים אחרים כיוצא בהם.

25.2. אם לביצוע ההסכם יהא צורך להעביר חפץ כל שהוא במקום שהעברה עלולה לגרום נזק לכביש, גשר, חוטי חשמל, חוטי טלפון, צינור, כבל וכיוצא בזה, באם לא ישתמשו באמצעי הגנה מיוחדים - יודיע קבלן בכתב למפקח, לפני ההעברה, על פרטי החפץ שיש להעבירו, ועל תכניתו להבטחת אמצעי הגנה מתאימים ויעשה זאת על חשבונו.

25.3. הקבלן מתחייב שתוך כדי ביצוע העבודות לא תהיה פגיעה שלא לצורך, בנוחיות הציבור ולא תהא כל הפרעה, שלא לצורך, בזכות השימוש והמעבר של כל אדם בכביש, דרך, שביל וכיו"ב, או בזכות השימוש והחזקה ברכוש ציבורי כל שהוא.

26. מים, חשמל

26.1 על הקבלן לדאוג על חשבונו להספקה סדירה של המים, והחשמל הדרושים לביצוע העבודות וכל ההוצאות הכרוכות בכך, ובכלל זה הוצאת אגירת מים ושאיבתם, יחולו עליו. ולשם כך ידאג הקבלן לצבירה או לאמצעים אחרים (כגון משאבת מים) המבטיחים אספקה סדירה של מים וחשמל לצורך ביצוע העבודות ויתר התחייבויות הקבלן על פי ההסכם.

26.2 התחייבה המועצה במסמך ממסמכי ההסכם לספק או להשתדל לספק לקבלן מים ו/או חשמל הדרוש לו לצורך ביצוע העבודות לא ישחרר הדבר את הקבלן מהתחייבותו דלעיל ולא יטיל הדבר על המועצה אחריות כלפי הקבלן במקרה של עיכובים הפרעות או הפסקות באספקת המים ו/או החשמל והאחריות לסדירות ההספקה האמורה תחול על הקבלן לבדו חרף ההתחייבות האמורה של המועצה לספק או להשתדל לספק לקבלן מים ו/או חשמל, לפי העניין.

27. קבלנים אחרים

27.1 לפי הוראות המפקח, יהא הקבלן חייב לאפשר לכל אדם או גוף אחר שהמועצה תתקשר אתם וכן לעובדיהם לבצע עבודות כל שהן במקום העבודות או בסמוך אליו, בתנאי שעבודות אלה אינן כלולות בהסכם עם הקבלן. כן מתחייב הקבלן לתאם ולשתף פעולה אתם ולאפשר להם את השימוש בשירותים ובמתקנים שהותקנו על ידיו ולציית לכל הוראות המפקח בקשר לכך, בלא כל תמורה, אולם יהא רשאי לדרוש החזר הוצאותיו הישירות בגין השימוש האמור. במקרה של חילוקי דעות בדבר הוצאות הקבלן בעד השימוש בשירותים ובמתקנים של הקבלן יקבע המפקח או שיעורו של התשלום וקביעתו תהיה סופית ותחייב את הקבלן.

28. עבודות מיוחדות

28.1 סעיף זה 'עבודות מיוחדות' משמען אחת או יותר מהעבודות הבאות: עבודות פיתוח, מעליות, מתקני אספקת מים ותברואה, מתקנים להסקה מרכזית, מתקני חשמל, מתקני מיזוג אוויר, אוורור וצינור, מתקני גז, ריהוט מורכב בבנין וכל עבודות אחרות שצויינו במסמך ממסמכי ההסכם כעבודות מיוחדות לצורך סעיף זה.

28.2 נכללו עבודות מיוחדות בעבודות ובהסכם זה, אזי, מבלי לגרוע מכל זכות אחרת העומדת לה, רשאית המועצה לדרוש מהקבלן בהודעה בכתב, למסור את ביצוען לקבלני משנה שהמועצה תורה עליהם על בסיס הצעותיהם של קבלני משנה כאמור ובהתאם להסכם שיומאצא לקבלן ע"י המועצה ובמקרה כזה יעסיק הקבלן בביצוע העבודות המיוחדות האמורות את קבלני המשנה האמורים על בסיס הצעותיהם ובהתאם להסכם האמור ויראו את קבלני המשנה האמורים כקבלני משנה של הקבלן לכל דבר וענין כאילו נבחרו ע"י הקבלן לא ע"י המועצה.

28.3 במקרה שבמקום העבודות יפעלו גורמים כלשהם שאינם קבלנים של המועצה או של הקבלן כגון, דואר ישראל, חברת החשמל וכיוצא באלה יבצע הקבלן את עבודתו תוך שיתוף פעולה ותיאום מלא והדוק עם גורמים אלה ויציית להוראות המפקח בכל הנוגע לשיתוף פעולה ותיאום זה. הקבלן לא יהא זכאי לתשלום מיוחד עבור התיאום ושיתוף הפעולה עם גורמים אלה. הקבלן מצהיר בזה שבעת הגשת הצעת הקבלן הביא בחשבון את העובדה, שבמקום העבודות יבוצעו עבודות ע"י קבלנים אחרים וגורמים אחרים, כאמור בסעיף זה או בסעיף 28 לעיל וכי עקב כך, ועל אף כל תכנון קפדני ותיאום נכון, עלולים להיווצר בין מסיבות צפויות מראש ובין בלתי צפויות מראש, הפרעות ושיבושים בביצוע העבודות בביצוען על פי לוח הזמנים והקבלן מצהיר כי הביא גורמים אלה בחשבון במסגרת המחירים שהוצעו על ידו, בתור סיכון מחושב מראש, והוא לא יהא זכאי לתבוע כל תביעות כתוצאה מהפרעות ושיבושים כאמור.

29. סילוק פסולת

29.1 הקבלן יסלק על חשבונו, מזמן לזמן, ממקום העבודות את כל הפסולת שהצטברה במקום כתוצאה מפעילותו ופעילות קבלנים אחרים המועסקים ישירות על ידי הקבלן, לרבות פסולת שנוצרה כתוצאה מפעולות ניקוי השטח, הרחקת גרוטאות וכי' שקדמו לתחילת ביצוע העבודות, וכן פסולת כתוצאה מפירוק, עקירה או גדיעה של עצים, פרט לאותם דברים שהמפקח הורה להשאיר במקום, אם הורה.

29.2. הקבלן יסלק את הפסולת אך ורק לאתר שאושר למטרה זו על ידי הרשויות המוסמכות – בעצמו ועל חשבונו – ללא תוספת מחיר.

30. שעת חירום

הקבלן מתחייב כי כל אימת שיתרחש ו/או ישרור מצב חירום ו/או שעת חירום, יעמיד לרשות המועצה את עצמו ואת הציוד וכח האדם שמופעל באופן שוטף לביצוע העבודות על פי הסכם זה, וזאת באופן מיידי ולפי דרישת המועצה ו/או מי מטעמה לצורך מילוי כל צרכי הרשות כפי שיידרשו.

פרק ה' - עובדים

31. כח-אדם

31.1. הקבלן מתחייב לספק על חשבונו את כח האדם הדרוש לביצוע העבודות, את ההשגחה עליהם ואמצעי התחבורה בשבילם וכל דבר אחר הכרוך בעבודתם ובהעסקתם בעבודות.

31.2. הנאמר בפרק זה בא להבטיח שביצוע העבודות יתנהל ללא הפרעות ולהוסיף על חובות הקבלן ולא לגרוע מהן, ולא יתפרש כמטיל חובות על המועצה כלפי המועסקים על ידי הקבלן או כמטיל על המועצה אחריות לתנאי עבודתם או למעשיהם או מחדליהם של מועסקים כאמור.

32. כח-אדם מיומן

32.1. הקבלן מתחייב להעסיק עובדים מקצועיים ממדרגה ראשונה במספר הדרוש לשם ביצוע העבודות תוך המועד הקבוע לכך בהסכם ובעבודות שלביצוען יש צורך ברישום, רשיון, או היתר לפי כל דין, חייב הקבלן להעסיק רק מי שרשום או בעל רשיון או היתר כאמור, לפי העניין. וכן מתחייב הקבלן להיות בעצמו או לדאוג לכך שבא - כוחו המוסמך יהיה במקום ביצוע העבודות בשעות העבודות הרגילות על מנת שהמפקח או בא כוחו יוכל לבוא אתו בדברים ולתת לו הוראות שהוא רשאי לתת לפי ההסכם לקבלן. הוראה, הודעה או דרישה שמסרו לבא כוחו של הקבלן, יראו אותה כאילו נמסרה לקבלן.

32.2. חובה על הקבלן להעסיק מנהל עבודה מוסמך על פי חוק, על מנת שיהיה נוכח בשטח ויפקח על כל העבודות בהתאם לכללי ותקנות הבטיחות הרלבנטיות ועל פי כל דין.

32.3. לפי דרישה בכתב מאת המפקח יחליף הקבלן את בא כוחו המוסמך או את מנהלי העבודות מטעמו, ו/או מהנדס מטעמו ו/או כל פועל או קבלן משנה מטעמו - אם לדעת המפקח אין הם מתאימים לתפקיד.

32.4. הקבלן מתחייב למלא אחרי הוראות חוק הביטוח הלאומי ותקנותיו ולהמציא למועצה, אם ידרש, אישורים של המוסד לביטוח לאומי כי קיים את התחייבויותיו של סעיף קטן זה.

32.5. הקבלן מתחייב להבטיח תנאי בטיחות ותנאים לשמירת בריאות העובדים ורווחתם כדרוש בחוק, ובאין דרישה חוקית, כפי שיידרש על ידי מפקחי העבודות במובן חוק ארגון ופיקוח על העבודות, תשי"ד-1954.

33. רישומי עובדים

33.1. הקבלן מתחייב להמציא למפקח לפי דרישה את פנקסי כח האדם לשם ביקורת וכן להכין ולהמציא למפקח לפי דרישתו ולשביעות רצונו מצבת כח אדם חודשית, שבועית ויומית, שתכלול את חלוקת העובדים לפי מקצועותיהם, סוגיהם והעסקתם.

34. עובדים ורווחתם

34.1. הקבלן מתחייב שיסודרו, על חשבונו הוא, לעובדים המועסקים בביצוע העבודות, סידורי נוחיות ומקומות אכילה נאותים במקום העבודות לשביעת רצונו של המפקח.

35. הרחקת עובדים

35.1. הקבלן ימלא כל דרישה, קביעה או הכרעה מטעם המפקח בדבר הרחקתו ממקום העבודות של כל אדם על ידו במקום העבודות, אם לדעת המפקח התנהג אותו אדם שלא כשורה, או שאינו מוכשר למלא תפקידיו או שהוא נוהג ברשלנות בביצוע תפקידיו או מכל סיבה סבירה אחרת. אדם שהורחק לפי דרישה כאמור - לא יחזור הקבלן להעסיקו, בין במישרין ובין בעקיפין, במקום העבודות. ואולם אין בנאמר בסעיף זה כדי להטיל אחריות מכל סוג שהוא על המועצה ו/או המפקח בגין כל מעשה או מחדל של הקבלן או מי מטעמו.

35.2. הרחקתו של כל אדם כאמור לעיל לא תגרע מכל זכות אחרת העומדת למועצה בגין מעשיו ומחדליו של אותו אדם, לא תהווה עילה לעיכוב העבודות ולא תזכה את הקבלן בכל ארכה או שיפוי.

פרק ו' – ציוד ושילוט

36. אספקת ציוד ושילוט

36.1. הקבלן מתחייב לספק על חשבונו והוצאותיו את כל הציוד, המתקנים, החומרים, השילוט והדברים האחרים הדרושים לביצוען היעיל של העבודות בקצב הדרוש לפי ההסכם.

36.1.1. תוך 15 ימים מהתאריך הנקוב בצו התחלת העבודה (במקרה של עבודות יזומות) ותוך שעה אחת מתחילת העבודה (במקרה של עבודות אחזקת כבישים ומדרכות) יעמיד הקבלן באתר העבודה שלטים ע"פ המפורט להלן:

36.1.1.1. גודל השלט 2 מטר X 3 מטר, עבור עבודה בהיקף כולל מע"מ של 1 מיליון ₪ ומעלה 2 שלטים בכל אתר, ועבור עבודה בהיקף נמוך יותר – שלט אחד באתר.

36.1.1.2. צבע השלט – לבן או צבע אחר ע"פ קביעת המועצה.

36.1.1.3. לוגו – על השלט יצוינו לוגו המועצה, המפקח יהיה רשאי לדרוש הוספת לוגו נוסף של משרד ממשלתי או גוף ציבורי הקשור לביצוע העבודה וללא תוספת תשלום.

36.1.1.4. כיתוב – כיתוב שם המועצה יהיה בצבע ירוק ויתר הכיתובים יהיו בכחול. כיתוב הכותרות יבוצע בנגטיב כחול, אלא אם יקבע אחרת ע"י המפקח.

36.1.2. השלטים יהיו מחומרים, במידות ובצורת עיצוב גרפי לפי הנחיות שיתן המפקח לקבלן.

36.1.3. השלטים יכללו את המלל כדלקמן:

36.1.3.1. שם המועצה (והגוף המממן אם הונחה במפורש ע"י המפקח לציין זאת).

36.1.3.2. שם העבודה המתבצעת.

36.1.3.3. שם הקבלן וכתובתו.

36.1.3.4. שמות המתכננים.

36.1.3.5. שם מתאם הפרויקט ו/או המפקח ומס' הטלפון.

36.1.3.6. כל פרט אחר שתדרוש המועצה ובכלל זה המלל ("העבודה לרווחת התושבים", ו/או

"התנצלות בדבר אי הנוחות הנגרמת"

- 36.1.4. הקבלן ידאג להשגת כל האישורים הנדרשים מהרשויות המוסמכות להצבת השלטים וישא על חשבונו והוצאותיו, בכל התשלומים וההיטלים שיוטלו על ידי אותן רשויות מוסמכות.
- 36.1.5. במהלך תקופת העבודה ידאג הקבלן לשלמותם ולנקיונם של השלטים, לחידושם או החלפתם אם ניזוקו, ובתום העבודה ידאג לפירוקם ולסילוקם מהאתר או ישאירם באתר הכל לפי הנחיות והוראות המפקח.
- 36.1.6. הקבלן, קבלני המשנה שלו או מי מטעמו לא יעמידו שילוט בנוסף לשלטים האמורים לעיל. שילוט נוסף יוסר מייד.
- 36.1.7. הקבלן יבצע כל התחייבויותיו ע"פ סעי' זה בעצמו ועל חשבונו.
- 36.1.8. לא הציג הקבלן את השלטים במועדים ובתנאים כמפורט בפרק זה לעיל, תהא המועצה רשאית להציב השלטים ולחייב הקבלן בהוצאות הכרוכות בכך.
- 36.2. רואים את הקבלן כאילו נמצאים ברשותו כל הציוד והמתקנים הדרושים לביצוען היעיל של העבודות בקצב הדרוש לפי ההסכם.
- 36.3. הקבלן מתחייב, במועדים שיקבעו ע"י המפקח לאגור את החומרים במקום העבודות או להבטיח את אספקתם לפי לוח זמנים של אספקת חומרים שיוגש יחד עם לוח הזמנים לביצוע העבודות ויהיה מבוסס עליו - הכל להנחת דעתו של המפקח. לא הגיש הקבלן לוח זמנים של אספקת חומרים כאמור, לוח הזמנים של אספקת החומרים יקבע על ידי המפקח ויחייב את הקבלן.
- 36.4. רשאית המועצה, לפני הביצוע, להורות לקבלן להשתמש בביצוע העבודות בחומרים שיסופקו על ידי המועצה ושתמורתם תנוכה מהסכומים המגיעים לקבלן.
- 36.5. הציוד, המכונות, מתקנים מכשירים וכל ציוד אחר שיופעל ע"י הקבלן למטרת ביצוע העבודות יהא בהם כדי להבטיח את קיום הדרישות הטכניות של המפרט לגבי טיבן ואיכותן של עבודות.
- 36.6. הציוד וכן המכונות, המכשירים וכל ציוד אחר כאמור יוחזקו ויסופקו במצב תקין וסדיר והקבלן יבטיח מציאותם של חלקי חילוף או כלים ומכשירים אחרים שיהיו דרושים במקרה של תקלות טכניות והכל די להבטיח רציפות הביצוע ללא תקלות והפרעות. כל פריט של הציוד והמכונות, המכשירים ושל ציוד אחר כאמור, אשר לדעת המפקח אין בו כדי להבטיח את טיב העבודות עפ"י דרישות ההסכם ובהתאם ללוח הזמנים או שאינו במצב טכני תקין, יסלקו הקבלן ממקום העבודות, לפי דרישת המפקח, ויחליפו בפריט אחר בהתאם לדרישות ההסכם.

37. דין החומרים והציוד

- 37.1. בהסכם זה, "חומרים" פירושו: חומרים שהובאו על ידי הקבלן למקום העבודות, למטרת ביצוע העבודות, לרבות אביזרים, בין מוגמרים ובין בלתי מוגמרים ולרבות חומרים שסופקו ו/או יסופקו למקום העבודות ע"י המועצה.
- 37.2. חומרים שהובאו למקום העבודות וכן עבודות ארעיות שנעשו בו למטרת ביצוע העבודות והשלמתן יעברו בשעת הבאתם או עשייתם כאמור לבעלות המועצה.
- 37.3. חומרים וציוד שהובאו על ידי הקבלן למקום העבודות למטרת ביצוע העבודות והשלמתן, אין הקבלן רשאי להוציאם ממקום המבנה ללא אישור המפקח במפורש ובכתב. ניתנה תעודת השלמה כאמור בסעיף 48 (1) לתנאים כלליים אלה רשאי הקבלן להוציא ממקום העבודות את הציוד והעבודות הארעיות השייכים לו ואת עודפי החומרים שאינם מהווים חלק של העבודות.
- 37.4. כל אימת שנפסלו ציוד וחומרים על פי הוראות ס"ק 37.6 דלהלן או אם הורה המפקח בכתב, שהציוד והחומרים לפי ס"ק 37.1 – 37.3 דלעיל אינם נחוצים לביצוע העבודות, רשאי הקבלן להוציאם ממקום העבודות ועם פסילתם או מתן הוראה כאמור, חדלים החומרים מלהיות בבעלות

המועצה. נקבע בהודעה מועד לסילוק הציוד או החומרים, חייב הקבלן להוציאם בהקדם האפשרי ולא יאוחר מהמועד שנקבע כאמור. נמנע הקבלן מלעשות כן רשאית המועצה לאחר מתן הודעה מוקדמת בכתב של 7 ימים, למכרם, ולאחר שתנכה ממחירם את כל ההוצאות הכרוכות במכירתם, תזכה המועצה את חשבון הקבלן בכל עודף שיוותר.

37.5. הקבלן אחראי לשמירתם הבטוחה של הציוד והחומרים, והוא רשאי להשתמש בהם לצורך ביצוע ההסכם, אולם בכל מקרה מן המקרים המפורטים בסעיף 62 לתנאים כלליים אלה רשאית המועצה להשתמש בזכויות המוקנות לה על פי אותו סעיף, וזכות השימוש של הקבלן לפי סעיף קטן זה כפופה לזכויות המועצה על פי סעיף 62 כאמור.

37.6. אין אישור שניתן ע"י המפקח על פי סעיף זה מהווה אישור לטיבם של חומרים וציוד כלשהם, והמפקח רשאי לפסלם בכל זמן שהוא וכן רשאי המפקח לפסול חומרים וציוד ממקור שאושר על ידו. קביעתו זו של המפקח תהיה סופית ובלתי ניתנת לערעור. הקבלן ישתמש בחומרים ומוצרים מהמין המשובח ביותר ובהתאם לאמור במפרטים, בתוכניות, בכתב הכמויות ובשאר מסמכי המכרז ובכמויות מספקות, הקבלן מתחייב שלא להשתמש בחומרים שלא בעלי תו תקן.

38. אורח מקצועי

38.1. הקבלן מתחייב לבצע את העבודות ברמה מקצועית גבוהה בהתאם לתקנים המתאימים ובהתאם לתנאי ההסכם. הקבלן ישתמש בחומרים מהמין המשובח ביותר ובהתאם לאמור במפרט, בתכניות ובכתב הכמויות וביתר תנאי ההסכם.

38.2. מבלי לגרוע מן האמור בס"ק 38.1 לעיל ובנוסף, הרי כל החומרים והמוצרים שיסופקו ע"י הקבלן לצורך ביצוע העבודות יהיו חדשים ושלמים מסוג א' ויתאימו בתכונותיהם מכל הבחינות להוראות ההסכם ולדרישות התקנים הישראלים המעודכנים. בהעדר תקנים לחומרים ולמוצרים כל שהם - יהיו אלה חומרים ומוצרים שיתאימו לדוגמאות שיאושרו ע"י המפקח.

38.3. מוסכם ומוצהר מפורשות שהקבלן אחראי לכל פגמות, מגרעות והליקויים שיתגלו בחומרים ובמוצרים שהשתמש בהם לביצוע המבנה בין שאלה סופקו על ידו ובין שאלה סופקו ע"י המועצה אף אם החומרים או המוצרים עמדו בבדיקות התקנים הישראלים ואושרו ע"י המפקח.

38.4. הקבלן חייב לקבל את אישור והכרעת המפקח הן ביחס למקורות החומרים והציוד המסופק למועצה והן ביחס לטיבם. הכרעה זו תהיה סופית ובלתי ניתנת לערעור אולם לא יהא באישור ובהכרעת המפקח כדי לשמש אישור לטיב החומרים והציוד המסופק למועצה.

38.5. עם התחלת העבודות יגיש הקבלן למפקח דגימות של חומרים המיועדים לביצוע העבודות ואם יידרש - יעבירן לבדיקות במעבדה מוסמכת. לגבי חומרים ומוצרים שבדיקתם המוקדמת מצריכה פרק זמן ממושך, כגון בטונים יבטיח הקבלן כי הבדיקות תבוצענה במועד המתאים על מנת שביצוען לא יעכב את המהלך התקין של העבודות ולא יוחל בביצוע עבודות תוך שימוש בחומרים ומוצרים כאמור בטרם הושלמו הבדיקות המוקדמות המתאימות. בנוסף לאמור לעיל, יספק הקבלן על חשבונו הוא ולפי הוראות המפקח דגימות מהחומרים והמלאכה שנעשתה וכן את הכלים, כח האדם וכל יתר האמצעים הדרושים לביצוע בדיקתם במקום העבודות, או, להעברתם של החומרים לבדיקת מעבדה, הכל כפי שיורה המפקח. דמי בדיקת הדגימות יחולו על הקבלן.

38.6. החומרים והמוצרים אשר יספק הקבלן למקום העבודות יתאימו מכל הבחינות לדגימות שאושרו וכל סטייה בטיבם עשויה לגרום, לפי דרישתו והכרעתו הבלעדית של המפקח, להפסקת העבודות ולסילוק מידי של הציוד, החומר או המוצר הפסולים ממקום העבודות. הכרעתו זו של המפקח תהיה סופית ובלתי ניתנת לערעור. הפסקת העבודות תימשך עד שהקבלן יביא למקום העבודות חומר או מוצר בטיב מאושר ובכמות הנדרשת על פי החלטת המפקח. האחריות המלאה והבלעדית להפסקת העבודות כאמור תחול על הקבלן והכל בנוסף ומבלי לגרוע מכוחן של הוראות אחרות בתנאים כלליים אלה וביתר מסמכי ההסכם.

38.7. על הקבלן למסור תעודות אחריות, מונפקות על ידי יצרנים או יבואנים, של החומרים המסופקים למקום העבודות.

39. הוראות המפקח (חומרים ועבודות פסולת)

- 39.1. מבלי לגרוע מכל יתר סמכויותיו על פי הסכם זה וכל דין, המפקח יהיה רשאי, על פי שיקול דעתו הבלעדי, להורות לקבלן, מזמן לזמן, תוך כדי מהלך העבודות, והוראותיו תהינה בבחינת הכרעה מחייבת, סופית ובלתי ניתנת לערעור:
- 39.1.1. על סילוק כל חומרים שהם ממקום העבודות בתוך תקופת זמן אשר תצוין בהוראה - בכל מקרה שעל פי קביעת והכרעת המפקח אין החומרים מתאימים לתפקידם.
- 39.1.2. על הבאת חומרים כשרים ומתאימים לתפקידם במקום החומרים האמורים בס"ק 39.1.1. דלעיל.
- 39.1.3. על סילוקו, הריסתו והקמתו מחדש של חלק כלשהו מהעבודות שהוקם הותקן או הורכב על ידי שימוש בחומרים בלתי מתאימים או במלאכה בלתי מתאימה או בניגוד לתנאי ההסכם או שלא לפי שביעות רצונו של המפקח.
- 39.2. כוחו של המפקח לפי ס"ק 39.1 יפה לכל דבר על אף כל בדיקה שנערכה על ידי המפקח ועל אף כל אישור שניתן על ידו או תשלום שבוצע בקשר לחומרים ולמלאכה האמורים.
- 39.3. לא מילא הקבלן אחר הוראת המפקח לפי ס"ק 39.1, תהא המועצה רשאית לבצעה על חשבון הקבלן, והקבלן ישא בכל ההוצאות הכרוכות בביצוע ההוראה. המועצה תהא רשאית, על פי שיקול דעתו הבלעדי, לגבות הוצאות אלו או לנכותן מכל סכום שיגיע לקבלן בכל זמן שהוא וכן תהא רשאית לגבותן מהקבלן בכל דרך אחרת.
- 39.4. מבלי לפגוע באמור בס"ק 39.3 לעיל, מוסכם כי המפקח יהא רשאי לוותר על ההריסה ו/או ביצוע העבודות מחדש (של העבודות כולה או חלק ממנה) ולקבוע לפי שיקול דעתו הבלעדי את הסכומים שיש לנכות משכר ההסכם בגין העבודות הלקויה ו/או החסרה. קביעתו של המפקח תהיה סופית.
- 39.5. בסעיף זה "**חומרים**" לרבות הציוד המסופק למועצה.

40. חלקים מכוסים

- 40.1. הקבלן מתחייב למנוע את כיסויו או הסתרתו של חלק כלשהו של העבודות שנועד להיות מכוסה או מוסתר, ללא קבלת הסכמתו המוקדמת של המפקח.
- 40.2. הושלם חלק של העבודות שנועד להיות מכוסה או מוסתר, יודיע הקבלן למפקח בכתב שהחלק האמור מוכן לבדיקה והקבלן יעזור ויאפשר למפקח לבדוק לבחון ולמדוד את החלק האמור של העבודות בטרם יכוסה או יוסתר.
- 40.3. הקבלן יחשוף, יקדח קידוחים ויעשה חורים בכל חלק של העבודות לפי הוראות המפקח, לצורך בדיקתו, בחינתו ומדידתו ולאחר מכן יחזירנו הקבלן לתיקונו לשביעות רצון המפקח. לא מלא הקבלן אחר הוראות המפקח לפי סעיף קטן זה, רשאי המפקח לחשוף, לקדוח קידוחים ולעשות חורים בעצמו או באמצעות אחרים בחלק האמור של העבודות ולאחר מכן להחזירו לתיקונו וכל ההוצאות הכרוכות בכך תחולנה על הקבלן.
- 40.4. המפקח יהיה רשאי לדרוש ביצוע בדיקות חדשות או חזרה על בדיקות, והקבלן יהיה חייב כמובן גם לשלם את דמי הבדיקות האלה ולהגיש את כל העזרה הדרושה לביצוען או הכנתן והכל כמובן לפי הוראות המפקח.
- 40.5. המפקח יהיה הפוסק היחיד לפירוש תוצאות הבדיקות של חומרים, ושל כל בדיקות אחרות מכל סוג ומין שהוא שתערכנה ו/או יש לערוך אותם בהתאם להוראות ההסכם לרבות של טיב העבודות והתאמת החומרים והדוגמאות המאושרות.

40.6. הוצאות החלות לפי סעיף זה על הקבלן, רשאית המועצה לנכותן מכל סכום שיגיע לקבלן בכל זמן שהוא ו/או לגבותן מהקבלן בכל דרך אחרת או נוספת.

פרק ז' - מועד התחלת העבודות וסיומה

41. התחלת ביצוע העבודות

41.1. הקבלן יתחיל בביצוע העבודות בתאריך הקבוע בהסכם או בתאריך שייקבע על ידי המפקח בהוראה בכתב שתיקרא "צו התחלת עבודות" וימשיך בביצוען בקצב הדרוש להשלמת העבודות תוך התקופה שנקבעה בהסכם ובהתאם ללוח הזמנים, פרט אם קיבל מאת המפקח הוראה מפורשת אחרת.

41.2. הקבלן ישלים את העבודות וכל חלק מהן ע"פ לוח הזמנים ובתוך התקופה הקבועה בהסכם זה להשלמת העבודות או לפי העניין, כל חלק מהן. ניתנה ארכה להשלמת העבודות כאמור בסעיף 44 לתנאים כלליים אלה, יוארך בהתאם לכך מועד השלמת העבודות.

42. מסירת אתר העבודות

42.1. המועצה תעמיד לרשות הקבלן את מקום העבודות או אותו חלק ממנו הדרוש להתחלת ביצוען במועד סביר מראש, כך שהקבלן יוכל להתחיל בביצוע העבודות במועד הקבוע בלוח הזמנים. לאחר מכן תעמיד המועצה לרשות הקבלן מזמן לזמן חלקים נוספים ממקום העבודות, הכל כפי שיידרש לביצוען בהתאם ללוח הזמנים האמור.

42.2. לפני התחלת ביצוע העבודות יגדר הקבלן את מקום ביצוע העבודות, ידאג להתקנת צינורות מים הדרושים להספקת מים לביצוע העבודות וסידורי הגנה בפני שיטפונות וניקוט בכל פעולה אחרת הנדרשת על פי הסכם זה לשם הכשרת מקום העבודות לתחילת ביצוע העבודות.

43. מבנים ומתקנים תת קרקעיים

43.1. סומו בתכנית מבנים או מתקנים תת קרקעיים קיימים שאין לפגוע בהם או נמסרה לקבלן הודעה על קיומם בכל דרך אחרת, יחולו ההוראות הבאות:

43.1.1. לפני התחלת העבודות ידרוש הקבלן מהמפקח בכתב לסמן במקום העבודות את המקום המשוער או המקומות המשוערים של המבנים או המתקנים האמורים ולהמציא לקבלן את תכנית הסימון והקבלן יאשר למפקח בכתב את דבר קבלת התכנית והתאמתה לסימון שנעשה;

43.1.2. לא יוחל בעבודות במרחק של 1.0 מטר לפחות מגבולות הסימונים לפני גילוי המבנים ו/או המתקנים על ידי הקבלן. מועד או מועדי הגילוי יקבעו תוך תיאום עם המפקח והגילוי יבוצע תוך חפירה זהירה בעבודת ידיים בלבד ובהיקף שיקבע על ידי המפקח על מנת שניתן יהא להחליט על מתקן תת קרקעי קיים שאין לפגוע בו, טעון הדבר אישור המפקח, אך אין במתן האישור האמור כדי לגרוע מאחריותו המלאה והבלעדית של הקבלן לשלמות המבנה והמתקן האמור.

43.1.3. הגילוי והחפירה שיבוצעו כאמור בסעיף קטן זה הנם כלולים במחירי היחידות של עבודות העפר.

43.2. נתקל הקבלן באקראי, תוך כדי ביצוע העבודות במבנה או במתקן תת קרקעי קיים - יודיע על כך למפקח וידאג לקבל מהמפקח הוראות לגבי המבנה או המתקן התת קרקעי האמור והקבלן ימלא אחרי ההוראות האמורות.

43.3. אין בהוראות סעיף זה כדי לגרוע מאחריותו של הקבלן על פי הסכם זה וכל דין.

44. מועדי השלמה

44.1. בכפיפות לדרישה כל שהיא הכלולה בהסכם בדבר השלמת חלק כל שהוא מהמבנה ו/או מהעבודות לפני סיומן המלא והגמור של העבודות, מתחייב הקבלן לסיים את העבודות כולן תוך הזמן שנקבע בהסכם ובלוח הזמנים או בצו התחלת העבודה לפי הענין.

44.2. סבור המפקח כי יש מקום להארכת המועד לביצוע העבודות מחמת שינויים או תוספות למבנה, או מחמת כוח עליון, או תנאים מיוחדים, המחייבים לדעת המפקח, מתן אורכה - יתן המפקח, על פי קביעתו הבלעדית, אורכה לסיום המבנה ו/או העבודות לתקופה מתאימה ומתקבלת על הדעת. כל זאת בתנאי שהארכה התבקשה על ידי הקבלן תוך 30 יום מהיום שניתנו ההוראות לשינויים או לתוספות, או מהיום שנוצרו תנאים מחמת כוח עליון או תנאים מיוחדים אחרים. קביעתו זו של המפקח תהיה סופית ובלתי ניתנת לערעור.

44.3. הקבלן לא יהא זכאי לתבוע תוספות או פיצוי כלשהו עקב ארכה שניתנה לו וזאת גם אם הארכה ניתנה לו עקב עיכובים במהלך ביצוע העבודות שנגרמו בגלל המועצה, או קבלנים אחרים או גורמים אחרים כלשהם.

45. עבודות בשעות היום בימי חול

45.1. פרט אם הותנה בהסכם במפורש אחרת, או אם ניתנה לכך הוראה בכתב על ידי המפקח, לא תיעשה עבודות בביצוע העבודות בשעות הלילה או בימי שבת ומועדי ישראל.

45.2. אין הוראות ס"ק 45.1 חלות על עבודות שצריכה להיעשות מטבע הדברים ללא הפסק, או במשמרות רצופות, או כל עבודות שהיא הכרחית ובלתי נמנעת להצלת נפש או רכוש או לביטחון העבודות. ואולם, במקרה של עבודות כזו על הקבלן להודיע מיד למפקח על כל הנסיבות שבעבודות במפורש.

46. קצב העבודות

46.1. היה ולדעת המפקח, הקבלן אינו מתקדם בביצוע העבודות באופן ובקצב המבטיח את סיומן במועד הקבוע בהסכם, או עד גמר הארכה שניתנה לסיומן - יודיע המפקח לקבלן על כך בכתב והקבלן ינקוט מיד באמצעים הדרושים כדי להחיש את ביצוע העבודות ולהבטיח את סיום העבודות במועדן. הקבלן ימלא אחר כל הוראות המפקח, לצורך זה, בנוגע לשעות העבודה, ימי העבודה ושיטות העבודה. לא נקט הקבלן באמצעים הדרושים לסיום העבודות במועדן להנחת דעתו של המפקח, יחולו, במקרה כזה הוראות סעיף 62 להלן. אי מתן הודעה על ידי המפקח לפי סעיף קטן זה אינו משחרר את הקבלן ממילוי התחייבויותיו לסיום העבודות במועד שנקבע בהסכם.

46.2. בחר הקבלן, בין היתר, לשם סיום העבודות במועדן, לעבוד במשמרות וקבל אישור בכתב לכך מאת המפקח, לא יהא הקבלן זכאי לתשלומים נוספים עקב העבודה במשמרות.

46.3. לא מילא הקבלן אחר התחייבותו לפי ס"ק 46.1 למלא אחר כל הוראות המפקח, לצורך זה, בנוגע לשעות העבודה, ימי העבודה ושיטות העבודה, רשאית המועצה לבצע את העבודות כולן או מקצתן, על ידי קבלן אחר או בכל דרך אחרת, על חשבון הקבלן והקבלן ישא בכל ההוצאות הכרוכות בכך. המועצה תהא רשאית לגבות או לנכות את ההוצאות האמורות, מכל סכום שיגיע לקבלן בכל זמן שהוא וכן תהא רשאית לגבותן מהקבלן בכל דרך אחרת או נוספת. לצורך סעיף קטן זה תהיה למועצה זכות מלאה להשתמש בכל הציוד, המתקנים והחומרים הנמצאים במקום העבודות.

47. הפסקת עבודות

47.1. מבלי לגרוע מכל זכות אחרת העומדת למועצה על פי כל דין או הסכם, הקבלן יפסיק את ביצוע העבודות, כולן או מקצתן, לזמן מסוים כלשהו או לצמיתות, לפי קביעתה של המועצה ולפי הוראה בכתב מאת המועצה (להלן: "צו הפסקה") בהתאם לתנאים ולתקופה שיצוינו בצו ההפסקה ולא יחדשן אלא אם ניתן לו על ידי המועצה צו חידוש עבודות כאמור בהסכם זה להלן.

- 47.2. הופסק ביצוע העבודות, כולן או מקצתן, לפי ס"ק 47.1, שלא לצמיתות, ינקוט הקבלן באמצעים לשביעות רצונו של המפקח לשם הבטחת העבודות והגנתן.
- 47.3. הוצאות שנגרמו לקבלן כתוצאה מהפסקה של ביצוע העבודות לפי הוראות המועצה כאמור בס"ק 47.1, תחולנה על הקבלן בלבד.
- 47.4. הופסק ביצוע העבודות כולן או מקצתן אחר חתימת ההסכם אך לפני שניתן צו התחלת עבודה והחל הקבלן בביצוע העבודות בפועל, לא יהיה זכאי הקבלן לכל תביעות ו/או תשלומים מכל סוג ומין שהוא, ולרבות, אולם לא לשם מיצוי: השבה, שיפוי, תשלום הוצאות מיוחדות ולכל פיצויים מכל סוג שהוא בקשר וכתוצאה מהפסקת ביצוע העבודות.
- 47.5. הופסק ביצוע העבודות, כולן, לאחר שניתן "צו התחלת עבודות", ולאחר שהקבלן החל בביצוע העבודות למעשה, יהא הקבלן זכאי לתשלום ערך העבודות שבוצעו בפועל עד מועד ההפסקה, ולתשלום זה בלבד, אשר יהווה משום סילוק סופי ומוחלט של כל תביעות הקבלן, כולל תביעות לפיצויים מכל סוג ומין שהוא כתוצאה מהפסקת העבודות ותביעות לחיסול הוצאות מיוחדות שנגרמו לו וכל תביעה אחרת בקשר וכתוצאה מהפסקת ביצוע העבודות. המפקח ייקבע, כפוסק מכריע, את מחיר העבודות שבוצעו עד מועד ההפסקה (כולל ערך ציוד מתקנים וחלקים שסופקו למועצה עד אותו מועד). קביעת המפקח תבוצע לכל המאוחר תוך 60 יום מהתאריך בו ניתנה לקבלן הודעה בכתב על הפסקת העבודות כאמור לעיל והצדדים מתחייבים לקבל אותה ללא זכות ערעור.
- 47.6. למרות כל האמור לעיל, ומבלי לגרוע מכל זכות העומדת למועצה על פי ההסכם וכל דין, מובהר בזאת כי במקרה שההפסקה בביצוע העבודות נגרמה בשל מעשיו ו/או מחדליו של הקבלן - לא יהא הקבלן זכאי לתשלומים כלשהם לפי סעיף זה.
- 47.7. למען הסר ספק, מובהר בזאת כי אין במתן צו הפסקה בכדי לגרוע מזכות המועצה ליתן לאחר מכן הודעת סיום על פי סעיף 64 דלהלן בפרט או על פי כל דין ו/או הסכם בכלל.

48. חידוש ביצוע העבודות לאחר הפסקה

- 48.1. נקבעה בהודעת ההפסקה תקופת הפסקה קצובה, יחדש הקבלן את ביצוע העבודות מייד בתום תקופת ההפסקה, וימשיכן כסדרן עד להשלמתן.
- 48.2. לא נקבעה בהודעת ההפסקה תקופת הפסקה קצובה, והייתה המועצה מעוניינת בחידוש ביצוע העבודות, תמסור המועצה לקבלן הודעה בדבר חידוש ביצוע העבודות (להלן: "צו חידוש עבודות"), בה תנקוב המועצה במועד חידוש ביצוע העבודות, אשר יהיה לאחר 30 יום לפחות מיום מתן צו חידוש העבודות, ובכל הוראה אחרת הנוגע לחידוש העבודות.
- 48.3. היתה תקופת ההפסקה קצרה מ-12 חודשים, חייב הקבלן לחדש את ביצוע העבודות, להמשיכן מהמקום בו נפסקו ולהשלים את ביצוען על פי ההסכם, הכל כאמור בצו חידוש העבודות.
- 48.4. עלתה תקופת ההפסקה על 12 חודשים, רשאית המועצה, על פי שקול דעתה הבלעדי, לחדש את ביצוע העבודות שלא באמצעות הקבלן, ולא תהא אז לקבלן כל טענה, דרישה או תביעה כנגד המועצה. בחרה המועצה, על פי שקול דעתה הבלעדי, להוציא לקבלן צו חידוש עבודות, יודיע הקבלן בכתב למועצה תוך 7 ימים מיום קבלת צו חידוש העבודות באם הינו מעוניין בחידוש ביצוע העבודות על ידו, אם לאו. לא הודיע הקבלן תוך 7 ימים כאמור כי הינו מעוניין בחידוש ביצוע העבודות, ייחשב כמי שסירב לחדש את ביצוע העבודות והמועצה תהא רשאית למסור את חידוש ביצוע העבודות לכל אדם וגורם אחר. במקרה זה, הקבלן ייחשב כמי שויתר באופן בלתי חוזר על כל טענה באשר לכך ולא יהיה זכאי עוד לכל זכות ו/או תמורה ו/או פיצוי.
- 48.5. תקופת ההפסקה לא תבוא במניין ימי תקופת ביצוע ההסכם, אשר תוארך בתקופה השווה לתקופת ההפסקה.
- 48.6. בנוסף לכל זכות העומדת למועצה על פי הסכם זה וכל דין, לא תשלם המועצה לקבלן הוצאות כל שהן עקב מילוי הוראות המועצה בקשר להפסקות שגרתיות בביצוע העבודות, כולן או מקצתן, במקרים הבאים:

48.6.1. נקבעו בהסכם תקופות להפסקת ביצוע העבודות, כולן או מקצתן;

48.6.2. נקבעו על ידי המפקח הפסקות מחמת תנאי מזג האוויר, העלויות לפגוע בטיחותן או בטיבן של העבודות, כולן או מקצתן, או מחמת מעשה או מחדל של הקבלן;

48.6.3. נקבעו על ידי המפקח הפסקות לצרכי ביצוע התקין של העבודות או לצרכי בטיחותן של העבודות, כולן או מקצתן.

48.7. בכל מקרה של חידוש העבודות על ידי הקבלן לאחר כל הפסקה שהיא, בין אם היתה ההפסקה על פי צו הפסקה כאמור לעיל, בין אם אירעה הפסקה בפועל בלא כל הודעה מראש ובין אם בכל דרך אחרת, מובהר בזאת כתנאי יסודי להסכם זה כי הקבלן לא יהיה זכאי לכל תשלום, פיצוי או החזר מכל סוג ומין, ולרבות בגין ניהול מתמשך, התארגנות מחדש, הכשרת כח אדם חדש, בטלת כח אדם או ציוד וכל הוצאה אחרת.

פרק ח' - השלמה, בדק ותיקונים

49. תעודת השלמה

49.1. הושלמו העבודות יודיע על כך הקבלן למפקח בכתב שיתחיל בבדיקת העבודות תוך 30 ימים מיום קבלת ההודעה, ואם ימצא אותן מתאימות לתנאי ההסכם ומשביעות את רצונו בהתאם לשיקול דעתו הבלעדי, יתן לקבלן תעודת השלמה, ובלבד שהמפקח יהא רשאי לפני מתן תעודת השלמה לדרוש ולקבל מהקבלן התחייבות בכתב שיבצע וישלים, לשביעות רצון המפקח כל חלק או פרט מבנה שטרם הושלם לשביעות רצונו.

49.2. אם לפי תנאי ההסכם על הקבלן להשלים חלק מסוים מהעבודות במועד מסוים לפני התאריך הסופי שנקבע להשלמת העבודות או שהושלם חלק כל שהוא מהעבודות והמועצה החזיקה או השתמשה בו או עומדת להחזיק או להשתמש בו, רשאי הקבלן לדרוש תעודת השלמה חלקית לגבי חלק העבודות האמור, והוראות ס"ק 49.1 תחולנה הן לגבי מתן תעודת השלמה חלקית והן לגבי תעודת השלמה לעבודות כולן.

49.3. אין האמור בס"ק 49.1 גורע מזכותה של המועצה להחזיק בשטח העבודות ולהשתמש בו, גם אם לא בוצעו התיקונים וההשלמות האמורות.

50. בדק ותיקונים

50.1. לצורך ההסכם תקופת הבדק פירושה: תקופה של 12 חודשים או תקופה אחרת שנקבעה במפרטים או בתנאים המיוחדים. מנינה של תקופת הבדק יתחיל מתאריך מתן תעודת השלמת העבודות בהתאם לסעיף 49 או במקרה של תעודת השלמה חלקית לגבי חלק של העבודות מתאריך מתן התעודה החלקית לגבי החלק אליו היא מתייחסת.

50.2. נתהווה בעבודות תוך תקופת הבדק, נזק או קלקול אשר לדעתו והכרעתו הבלעדית של המפקח נגרם כתוצאה מעבודה לקויה או שימוש בחומרים פגומים, חייב הקבלן לתקן או לבנות מחדש, על חשבונו, כל נזק או קלקול כאמור, הכל לפי דרישת והכרעת המפקח ולשביעת רצונו של המפקח ובלבד שדרישה כאמור תימסר לקבלן לא יאוחר מ-3 חודשים מתום תקופת הבדק. הוא הדין לגבי נזק או קלקול שנתהווה תוך תקופת הבדק בכל תיקון שבוצע, ואשר נגרם, לדעת המפקח, כתוצאה מעבודה לקויה או שימוש בחומרים פגומים.

51. פגמים וחקירת סיבותיהם

51.1. נתגלה פגם בעבודות בזמן ביצוען רשאי המפקח לדרוש מהקבלן שיחקור אחר סיבות הפגם ושיתקנו לפי שיטה שתאושר על ידי המפקח. היה הפגם כזה שאין הקבלן אחראי לו לפי ההסכם יחולו הוצאות החקירה והתיקון על המועצה, היה הפגם כזה שהקבלן אחראי לו לפי ההסכם יחולו הוצאות החקירה על הקבלן וכן יהא הקבלן חייב לתקן על חשבונו הוא את הפגם וכל הכרוך בו. אם הפגם אינו ניתן לתיקון יהיה הקבלן חייב בתשלום פיצויים למועצה, בהתאם לסכום כפי שיקבע על ידי המועצה.

52.1. נתגלה פגם בעבודות תוך 5 שנים אחר גמר תקופת הבדק, הנובע מביצוע העבודות שלא בהתאם לתנאי ההסכם יהיה הקבלן חייב לתקן את הפגם וכל הכרוך בו על חשבונו ואם הפגם אינו ניתן לתיקון יהיה הקבלן חייב בתשלום פיצויים למועצה.

52. ביצוע על ידי קבלן אחר

52.1. אם לא ימלא הקבלן אחרי התחייבויותיו לפי סעיפים 50 ו/או 51 דלעיל בתוך המועד שנדרש לעשות כן, רשאית המועצה לבצע את העבודות האמורות על ידי קבלן אחר או בכל דרך אחרת ותהא המועצה רשאית לגבות או לקזז מכל תשלום המגיע לקבלן את ההוצאות האמורות, בתוספת של 20%, שייחשבו כהחזר בשעור מוסכם מראש בגין הוצאות המועצה, מכל סכום שיגיע לקבלן בכל זמן שהוא וכן תהא המועצה רשאית לגבותן מהקבלן בכל דרך אחרת.

פרק ט' - שינויים, הוספות והפחתות

53. הוראות שינויים

53.1. המפקח רשאי להורות, לקבוע ולהכריע על פי שיקול דעתו הבלעדי בכל עת שימצא לנכון, על כל שינוי לרבות: צורתן, אופיין סגנון, איכותן, סוגן, גודלן, כמותן, גובהן, מיתאריהן, וממדיהן של העבודות וכל חלק מהן, הכל כפי שימצא לנכון והקבלן מתחייב למלא אחר הוראותיו, קביעותיו והכרעותיו אלו של המפקח.

53.2. מבלי לגרוע מכלליותו של סעיף זה, רשאי המפקח להורות על:

53.2.1. הגדלת הכמויות הנקובות ברשימת הכמויות או הקטנתן.

53.2.2. השמטת פריטים הנקובים ברשימת הכמויות.

53.2.3. שינויי האופי, הסוג והאיכות של הפריטים הנקובים ברשימת הכמויות.

53.2.4. שינויי גבהי המפלסים המיתארים והממדים של העבודות ופריטיהן.

53.2.5. הוספת פריטים מכל סוג שהוא הדרושים לבצוע העבודות.

53.2.6. הקטנת היקף העבודות מכפי שסוכם עליהם בהסכם זה,

וזאת מבלי שהדבר ישפיע על המחירים המופיעים בכתב הכמויות והמחירים.

53.3. הוראות המפקח על שינוי העבודות לפי ס"ק 53.1 (להלן: "פקודת שינויים") תינתנה בכתב.

53.4. ערך השינוי לפי פקודת שינויים, ייקבע בהתאם להוראות סעיף 54 ושכר ההסכם יועלה או יופחת בהתאם לכך.

53.5. פקודת שינויים לפי סעיף זה תחייב את הקבלן כל עוד ערך השינויים המצטבר הכולל - לרבות שינויים קודמים לפי פקודה כאמור - לא יעלה על 50% מאומדן שכר ההסכם.

53.6. קבלן שקיבל פקודת שינויים וערך השינויים הכרוך בה עולה על האחוז האמור בס"ק 53.5 בין שהיה ערך השינוי ידוע בשעת קבלת הפקודה ובין שערכו נתגלה רק לאחר זמן - ולא טען הקבלן תוך 10 ימים שאין פקודת השינויים מחייבת אותו - יהיה דין השינוי כדין שינוי שאין ערכו עולה על האחוז האמור והוא יחייב את הקבלן.

54. הערכת שינויים

- 54.1. ערכו של כל שינוי שבוצע בהתאם לפקודת שינויים ייקבע לפי מחירי היחידות הנקובים בכתב הכמויות או בנספח א' – הצעת הקבלן. לא נקבעו בכתב הכמויות או המחירון דקל כפי הגדרתו במכרז זה כל מחירי יחידות הדרושים לקביעת ערכו של השינוי - ייקבע ערכם של מחירי היחידות החסרים במשא ומתן בין המפקח והקבלן. ייעשה מאמץ על מנת להגיע למחירים מוסכמים עד כמה שאפשר לפני המועד שבו על הקבלן להתחיל בביצוע פקודת השינויים, או סמוך למועד זה לאחר מכן, ואולם אין הקבלן רשאי לעכב את ביצועו של השינוי מחמת אי קביעת ערכו של השינוי. בהעדר הסכם בין המפקח והקבלן בדבר ערך שינוי כלשהו, יוכרע ויקבע ערכו של השינוי האמור על ידי המועצה בשים לב לנאמר בס"ק 54.2 ו-54.3 להלן, וקביעתה תהיה סופית ותחייב את הצדדים כאילו הוסכמה ביניהם במפורש.
- 54.2. לצורך קביעת ערכם של מחירי היחידות החסרים, כאמור בס"ק 54.1 דלעיל, יובא בחשבון כל מחיר יחידה דומה הנקוב בכתב הכמויות שאפשר להתבסס עליו לצורך קביעת כל אחד ממחירי היחידות המבוקשים.
- 54.3. עברו 10 ימים מיום מתן פקודת שינויים לקבלן מבלי שהקבלן פנה בכתב למועצה (פניה בה יודיע על כוונתו לבקש העלאת שכר ההסכם), רואים אותו כאילו הסכים לכך שהשינוי לא ישפיע על שכר ההסכם (מובהר בזה במפורש כי פקודת שינויים אין בה כשלעצמה משום מתן היתר להארכת המועדים להשלמת העבודה).
- 54.4. על אף האמור בס"ק 54.1 דלעיל, אם קבע המפקח ביזמתו הוא, או לפי בקשת הקבלן, שמחיר היחידה הנקוב בכתב הכמויות אינו סביר - רואים את מחיר היחידה כאילו אינו נקוב בכתב הכמויות ונוהגים לגבי קביעת מחיר יחידה מתאים בהתאם לאמור בס"ק 54.2 ו-54.3 להלן.

55. תשלומים בגין עבודות יומיות

- 55.1. דרש המפקח בפקודת שינויים את ביצועה של עבודות אשר לדעתו מן הראוי שתיעשה לפי עבודות יומיות, יודיע על כך לקבלן בפקודת השינויים והקבלן יבוא על שכרו בעד ביצוע העבודות האמורה על פי ערך העבודות והחומרים בהתאם להצעת הקבלן בנספח א'.
- 55.2. ערך החומרים וערך העבודות לצורך סעיף זה ייקבע ויוכרע באופן בלעדי על ידי המפקח, על יסוד רשימות שניהל הקבלן, לשביעות רצונו של המפקח. הרשימות יכילו בין השאר פירוט של:
- 55.2.1. כמויות החומרים שהושקעו בעבודות לרבות הפחת בהם בשיעור שאושר מראש על ידי המפקח.
- 55.2.2. שמות העובדים למעט מנהלי העבודות, מקצועותיהם, סיווגם במקצוע, וכן ימי העבודות, שעות העבודות שבהן עבדו למעשה ושכר העבודות כולל הטבות סוציאליות, ביטוח לאומי ותשלומי חובה אחרים של כל עובד ועובד.
- 55.2.3. הוצאות הובלה.
- 55.2.4. הוצאות ציוד מכני כבד.
- 55.3. הרשימות האמורות בס"ק 55.2.1, 55.2.3 ו-55.2.4 דלעיל, תימסרנה למפקח בשני העתקים בסוף כל שבוע ורשימות העובדים האמורות בס"ק 55.2.2 דלעיל תימסרנה למפקח בשני העתקים לאחר כל יום עבודות, אחד ההעתקים מכל רשימה יאושר על ידי המפקח, אם ימצאו ראוי לאישור ויוחזר לקבלן לשם הגשתו לתשלום.
- 55.4. מחירי החומרים ייקבעו לפי הכללים המפורטים בס"ק (3) לסעיף 55 לתנאים כלליים אלה ובלבד שההוצאות לאספקת החומרים ולהובלתם למקום העבודות תיבדקנה ותאושרנה על ידי המפקח, לפי מחירי השוק. אם יידרש על ידי המפקח - יוכיח הקבלן את ההוצאות האמורות באמצעות קבלות חתומות על ידי הספקים ו/או המובילים. לא יילקחו בחשבון תעריפי שכר עבודות העולים על תעריפי שכר העבודות שהונהגו אותו זמן על ידי האיגוד המקצועי שמאורגן בו המספר

הגדול ביותר של עובדים במקצוע הנדון.

55.5. מנהלי עבודות לא יכללו ברשימות האמורות ולא ילקחו בחשבון לצורך חישוב התמורה המשתלמת לקבלן עבור העבודות הנידונה בסעיף זה והוצאות העסקתם תחשבנה ככלולות בתוספת של 12% הנזכר לעיל.

55.6. תשלומים עבור הטבות סוציאליות המשתלמות על ידי הקבלן בפועל יילקחו בחשבון רק במידה ושיעורם אינו עולה על שיעור ההטבות הסוציאליות שהונהגו מזמן לזמן על ידי האיגוד המקצועי שמאורגן בו המספר הגדול ביותר של עובדים במקצוע הנדון.

55.7. תמורת הציווד המכני תשולם בהתאם למחירים ובכפיפות לתנאים האחרים לגבי אותו ציווד כפי שהם כלולים בחוזה הסטנדרטי של מחלקת העבודות הציבוריות במשרד העבודות שהינו בר תוקף בעת השימוש בציווד האמור.

56. רשימת תביעות

56.1. הקבלן יגיש למפקח כל חודשיים רשימה שתפרט את כל תביעותיו לתשלומים נוספים שלא הותנה עליהם, ואשר לפי דעתו הוא זכאי להם על פי ההסכם עקב ביצוע העבודות במשך החודש החולף.

56.2. תביעה שלא הוכללה ברשימת התביעות כאמור בס"ק 56.1, רואים את הקבלן כאילו ויתר עליה לחלוטין, באופן בלתי חוזר וללא תנאי, פרט אם הודיע בכתב בסוף החודש האמור על כוונתו להגיש את התביעה.

56.3. שום דבר האמור בסעיף זה לא יגרע מכוחו של ס"ק 53.2 דלעיל וכל הוראות אחרות של ההסכם ותנאים כלליים אלה.

פרק י' - תשלומים

57. סילוק שכר ההסכם

57.1. אם לא נקבע אחרת בלוח הזמנים או בכל מסמך אחר בין במפורש ובין מכללא הרי לא יאוחר מ-60 יום מתאריך תעודת ההשלמה לעבודות יגיש הקבלן חשבון סופי בצירוף כל המסמכים הקשורים בו. שכר ההסכם ייקבע ויוכרע סופית ובלעדית על ידי המפקח, לא יאוחר מ-60 יום מיום הגשת החשבון הסופי ויסולק במלואו לקבלן - כפי שנקבע כאמור - לא יאוחר מ-120 יום לאחר קביעת שכר ההסכם סופית כאמור, בהפחתת תשלומי הביניים ששולמו ובמידה ושולמו בהתאם להוראות ההסכם וכל סכום אחר ששולם עד אותה שעה ע"י שכר ההסכם, אם שולם ובניכוי כל סכום המגיע למועצה מהקבלן לפי ההסכם ו/או כל מקור ועילה אחרת. כל זאת, למען הסר ספק, יעשה רק לאחר שימציא הקבלן למועצה ערבות בנקאית או ערבות של חברת ביטוח לתוקפת הבדק + 90 יום להנחת דעתה של המועצה ובנוסף שנקבע על ידה, וכמו כן הצהרה על חיסול כל תביעותיו בנוסף שיקבע ע"י המועצה. סכום הערבות יהיה בשווי 5% משכר ההסכם (כולל המע"מ), לתקופה של 15 חודשים מתחילת תקופת הבדק, בנוסף הערבות המצורף להסכם.

57.2. שכר ההסכם ייקבע סופית על יסוד המכפלות של המחירים שבכתב הכמויות, בכמויות שנמדדו לפי הסכם זה, בהוספת או בהפחתת ערכו של כל שינוי לפי פקודת השינויים כאמור בהסכם זה. תשלומי התייקרות לא ישולמו, אלא אם נקבעו בתנאים המיוחדים.

57.3. הקבלן לא יהיה זכאי לקבל מאת המועצה את הכספים המגיעים לו על פי ההסכם, אלא אם ימציא קודם לכן תעודה מאת המפקח, המאשרת שהקבלן פינה את מקום העבודות מכל מיני שיירים, פסולת בנין, חומרי בנין, מכשירים, כלים, מבנים ארעיים, בתי שימוש שהוקמו וכו'.

פרק י"א - סיום ההסכם או אי המשכת ביצועו**58. תעודת סיום**

58.1. בתום תקופת הבדק, ובלבד שהקבלן מלא את כל התחייבויותיו על פי ההסכם, על פי שיקול דעתם הבלעדי של המועצה ו/או המפקח, ימסור המפקח לקבלן תעודה (להלן - **תעודת סיום ההסכם**) המפרשת כי העבודות בוצעו והושלמו בהתאם להסכם וכי כל עבודות הבדק והכרוך בהן בוצעו אף הן בהתאם להסכם ולשביעות רצונו המלאה של המפקח. הכרעתם זו של המפקח ו/או המועצה תהיה סופית ולא ניתן יהיה לערער עליה.

58.2. מסירת תעודת סיום ההסכם לקבלן אינה פוטרת את הקבלן מהתחייבות הנובעת מההסכם אשר מטבע הדברים נמשכת היא גם לאחר מועד מסירת התעודה האמורה.

59. פיצויים מוסכמים וקבועים מראש

59.1. אם לא ישלים הקבלן את ביצוע העבודות במועד שנקבע בהסכם, או עד גמר הארכה להשלמת העבודות (אם ניתנה), ישלם הקבלן למועצה את הסכום שצוין בהסכם כפיצויים מוסכמים וקבועים מראש בעד כל יום של איחור שבין המועד הסופי שנקבע לסיום העבודות לבין מועד סיום העבודות למעשה לא צויין סכום כאמור הרי שהסכום בגין כל יום איחור יהא בסך 2,000 ₪ זאת בנוסף על כל פיצוי (לרבות פיצוי מוסכם) ו/או תרופה ע"פ ההסכם ו/או הדין העומדת לזכות המועצה.

59.2. המועצה תהיה רשאית לנכות את סכום הפיצויים האמורים בס"ק 59.1 דלעיל, מערבות הביצוע או הטיב או מכל סכום שיגיע לקבלן בכל זמן שהוא, וכן תהא רשאית לגבותו מהקבלן בכל דרך אחרת. בתשלום הפיצויים או הניכויים אין בו כשלעצמו משום שחרור הקבלן מהתחייבותו לסיים את העבודות או מכל התחייבות אחרת לפי ההסכם.

59.3. נתן המפקח לקבלן לפני סיום העבודות, תעודת השלמה חלקית, יופחת בעד כל יום שלאחר מתן תעודת ההשלמה האמורה חלק יחסי מהפיצויים המוסכמים והקבועים מראש, האמורים בס"ק 59.1 דלעיל, לפי הערך היחסי שבין חלק העבודות האמור לבין העבודות כולן.

59.4. למניעת ספק, תשלומי הפיצויים לא יפגעו בכל סעד חוקי אחר שהמועצה זכאית לו על פי הוראות ההסכם זה ו/או לפי כל דין לרבות בהתאם להוראות חוק החוזים (תרופות בשל הפרת הסכם) תשל"א - 1970.

60. הפרת ההסכם, סילוק יד הקבלן במקרים מסוימים

60.1. הפר הקבלן חוזה זה תהא המועצה זכאית לכל סעד ותרופה ע"פ ההסכם זה ועל פי חוק החוזים (תרופות בשל הפרת חוזה), התשל"א - 1970 ומבלי לגרוע מכלליות האמור לעיל תהא המועצה זכאית לחלט את הערבות הבנקאית, לבטל את ההסכם, לדרוש את סילוק ידו של הקבלן מאתר העבודה, לתפוס החזקה באתר העבודה ולהשלים את ביצועה באמצעות קבלן אחר ולתבוע מהקבלן פיצויים על הפרת ההסכם.

60.2. מבלי לגרוע מהאמור בכל מקום אחר בהסכם זה הרי שמוסכם בין הצדדים כי הסעי' 5.1, 5.2, 9.5, 10.1, 10.2, 18.1, 20.1, 30.1, 32.1, 35.1, 37.5, 37.6, 41.1, 41.2, 51.1, 50.2, 62.3, ובכלל זה המצאת אישור קיום ביטוחים, ערבות ביצוע וערבות טיב, וכן ביצוע התיקונים בתקופת הבדק הינם תנאים עיקריים ויסודיים והפרת כל אחד מהם תחשב כהפרה יסודית של החוזה המזכה את המועצה בפיצויים מוסכמים וקבועים מראש בסך 50,000 ₪ כשהם צמודים למדד מהמדד הידוע במועד חתימת ההסכם זה עד לתשלומם בפועל. המועצה תהיה זכאית לחלט את סכום הפיצויים המוסכמים כאמור לעיל מהערבויות הבנקאיות שימצאו בידיה באותה עת ו/או לנכותם מכל תשלום המגיע לקבלן או לגבותם בכל דרך אחרת.

60.3. מבלי לגרוע מכל זכות אחרת העומדת למועצה על פי כל דין ו/או ההסכם, בכל אחד מהמקרים דלהלן (שיחשבו אף כהפרה יסודית של ההסכם המזכה את המועצה בכל הסעדים העומדים לה ע"פ הדין וההסכם) תהיה המועצה רשאית לאחר מתן הודעה מראש בכתב של 7 ימים, לתפוס את מקום

העבודות בעצמה או בכל דרך אחרת, ולסלק את ידו של הקבלן ממנו ולהשלים את העבודות בעצמה או בכל דרך אחרת, ולהשתמש לשם כך בכל פריטי הציוד המסופק למועצה, הציוד האחר והחומרים שבמקום העבודות וכן למכור את עודפי החומרים ואת הציוד והמתקנים האמורים ולהשתמש בתמורתם לכיסוי כל סכום המגיע למועצה מהקבלן לפי ההסכם:

60.3.1. כשהקבלן פושט את הרגל או כשניתן נגדו צו קבלת נכסים או עושה סידור עם או לטובת נושיו או, במקרה של גוף מאוגד, כשהוא בפירוק או בהתפרקות, או מונה לנכסי הקבלן, כולם או חלקם, נאמן או מנהל מיוחד או כונס נכסים זמני או קבוע או מפרק זמני או קבוע.

60.3.2. כשהקבלן מסב או משעבד את ההסכם, כולו או מקצתו, לאחר, או מעסיק קבלן משנה בביצוע העבודות, בלי הסכמת המועצה בכתב.

60.3.3. הוכח להנחת דעתה של המועצה כי הקבלן הסתלק מביצוע ההסכם.

60.3.4. כשאין הקבלן מתחיל בביצוע העבודות או כשהוא מפסיק את מהלך ביצוען או שאינו מתקדם בביצוע העבודות בקצב הנראה למפקח כמבטיח את השלמת העבודות או שלבי העבודות במועד הקבוע ואינו מציית תוך 14 יום להוראה בכתב מהמפקח להתחיל או להמשיך בביצוע העבודות או לשפר את הקצב לפי הוראות המפקח.

60.3.5. במקרה שלדעת המפקח הקבלן לא ישלים במועד את העבודות כאמור בהוראות ההסכם.

60.3.6. במקרה שלדעת המפקח אין העבודות מבוצעות באיכות ובטיב המותנה בהסכם והמפקח מסר על כך הודעה בכתב לקבלן בה הסתמך על סעיף זה ודרש לשפר את איכות וטיב העבודות וחלפו 5 ימים מיום מסירת ההודעה ללא שיפור באיכות וטיב העבודות.

60.3.7. כשיש בידי המפקח הוכחות להנחת דעתו שהקבלן מתרשל בביצוע ההסכם.

60.3.8. כשיש בידי המפקח הוכחות להנחת דעתו שהקבלן או אדם אחר בשמו של הקבלן, נתן או הציע לאדם כלשהו שוחד, מענק, דורון, טובת הנאה כלשהיא בקשר לכל דבר הכרוך בביצוע ההסכם.

60.3.9. כשהקבלן הושעה מרישום בפנקס הקבלנים או הורשע בפלילים בעבירה שיש בה כדי לפגוע בקיום התחייבויותיו על פי ההסכם.

60.4. תפיסת מקום העבודות וסילוק ידו של הקבלן ממנו לפי ס"ק 60.1 דלעיל אין בהם משום ביטול ההסכם על ידי המועצה והקבלן יהא חייב לעמוד בכל התחייבויותיו לפי ההסכם פרט להתחייבויות שהמועצה תמנע אותו מלמלאן, ומאידך, לא תהא המועצה חייבת כלפי הקבלן אלא בהתחייבויות המפורטות בס"ק 60.3 ו-60.4 להלן.

60.5. סמוך לשעת תפיסת מקום העבודות על ידי המועצה וסילוק ידו של הקבלן ממנו לפי ס"ק 60.1 דלעיל יקבע המפקח ויודיע לקבלן בכתב את אומדן הסכום אשר לדעתו זכה בו הקבלן בביצוע ההסכם עד לשעה האמורה וכן, ערכם של עודפי החומרים, הציוד והמתקנים שבמקום העבודות באותה שעה ואשר נתפסו על ידי המועצה.

60.6. משעת תפיסת מקום העבודות כאמור על ידי המועצה לא תהא המועצה חייבת לשלם לקבלן סכום כלשהו בקשר להסכם עד שתסתיים תקופת הבדק, ולאחר מכן עד שיתבררו ויאושרו בכתב על ידי המפקח הוצאות השלמת העבודות ובדקן וכל דמי נזק שנגרמו למועצה על ידי כל דחייה בהשלמתן ונזקים או הוצאות כל שהן שנגרמו למועצה על ידי הקבלן וכן פיצויים אחרים כלשהם שהקבלן חייב בתשלום, ואז יהא הקבלן זכאי לקבל את הפרש שבין אומדן שכר ההסכם שהקבלן היה זוכה בו אילו היה ממשיך ומבצע את ההסכם בשלמותו לבין סכום ההוצאות, הנזקים והפיצויים כפי שאושרו על ידי המפקח כאמור בתנאי כי הקבלן לא יהא זכאי לקבל סכום העולה על האומדן שקבע המפקח בכתב לפי ס"ק 60.3 דלעיל.

היה סכום הוצאות השלמת העבודות, הנזקים והפיצויים כפי שאושרו על ידי המפקח כאמור בס"ק 60.4 דלעיל עולה על אומדן שכר ההסכם שהקבלן היה זוכה בו אילו היה ממשיך ומבצע את ההסכם בשלמותו - יהא הקבלן חייב בתשלום הפרש שביניהם למועצה והמועצה תהיה זכאית לגבותו

ולנכותו מכל סכום שמגיע ממנה לקבלן וכן לגבותו מהקבלן בכל דרך אחרת.

61. ביטול ההסכם

61.1. בנוסף לכל זכות העומדת לה על פי כל דין או הסכם, המועצה רשאית בכל עת, על פי שקול דעתה הבלעדי, לסיים את ההתקשרות נשוא הסכם זה בהודעה של 60 יום מראש ובכתב.

61.2. ביטול ההסכם על פי סעיף זה ייחשב כצו הפסקה לצמיתות, ויחול האמור בס"ק 47.5 דלעיל.

פרק י"ב - שונות

62. הסכמה לסטייה מההסכם ואי שימוש בזכויות

62.1. הסכמה מצד המועצה או המפקח לסטות מתנאי הסכם זה במקרה מסוים לא תהווה תקדים ולא ילמדו ממנה גזירה שווה למקרה אחר.

62.2. לא השתמשו המועצה או המפקח בזכויות הניתנות להם לפי ההסכם במקרה מסוים, אין לראות בכך ויתור על אותן זכויות במקרה אחר ואין ללמוד מהתנהגות זו ויתור כל שהוא על זכויות וחובות לפי הסכם זה.

62.3. מובהר במפורש כי לפני תחילת ביצוע העבודה, על הקבלן לדאוג לכל הרשיונות והאישורים לביצוע העבודה לפי התוכניות, הקבלן מתחייב בעצמו ועל חשבונו לטפל בכל הדרוש להשגת הרשיונות והאישורים הנ"ל (לרבות הכנה ואישור של תכנית הסדרת ביצוע/שלבי ביצוע/הסדרי תנועה לצורך אישור משטרת ישראל או כל גוף מוסמך אחר). כן מובהר בזה במפורש כי על הקבלן מוטלת החובה לקבל מהרשויות הנוגעות בדבר, לפני התחלת העבודה, אישורי מעבר ואת כל האינפורמציה הדרושה בקשר למיקום ולמפלס של מתקנים וקווי תשתית תת – קרקעיים (מים, חשמל, טלפון, כבלים, דלק, ביוב, גז, תיעול וכד') ולאוג בעצמו ועל חשבונו להזמנת מקפת מטעם הרשות המוסכמת לפיקוח על העבודה.

63. אי מילוי התחייבויות לביצוע תיקונים

63.1. אם לא ימלא הקבלן אחרי התחייבויותיו לפי ההסכם לבצע תיקונים, עבודות או פעולות אחרות כלשהן, בין במשך תקופת ביצוע העבודות ובין בתקופת הבדק ובין אחרת, רשאית המועצה לבצע את התיקונים, העבודות, או הפעולות בעצמה, על ידי קבלן אחר או בכל דרך אחרת, ולגבות או לנכות את הוצאותיה בתוספת של 20% שייחשבו כהוצאות תקורה, מכל סכום שיגיע לקבלן בכל זמן שהוא וכן תהא רשאית לגבותן מהקבלן בכל דרך אחרת, והכל מבלי לגרוע מזכותה על פי ההסכם או על פי כל דין לכל תרופה או סעד אחרים נוספים.

64. קיזוז

64.1. מבלי לגרוע מכוחן של הוראות אחרות בהסכם זה ומזכותה של המועצה לכל תרופה או סעד אחרים, מוסכם בזה כי המועצה תהיה רשאית לקזז מכל סכום שיגיע מהמועצה לקבלן, בין על פי הסכם זה ובין מכל סיבה אחרת שהיא, כל סכום המגיע ואשר יגיע על פי ההסכם מהקבלן למועצה על פי כל הסכם ו/או דין.

65. סמכות שיפוט

65.1. סמכות השיפוט הבלעדית תהיה לבתי המשפט המוסמכים בתל אביב.

66. הודעות

66.1. כל הודעה שצד אחד צריך לתת לצד השני לפי ההסכם, תינתן במכתב רשום לפי הכתובת של הצד השני המפורטת בהסכם, או תימסר במשרדו של הצד השני. הודעה שנשלחה בדואר רשום דינה כדין הודעה שנמסרה ביד כעבור 48 שעות מזמן מסירתה בדואר. הודעות שנשלחו בדו"אל או בפקס

מכרז מס' 62/2020

עבודות תחזוקה במערכות הביוב הגרביטציוניות,

קווי ניקוז וקווי סניקה

יחשבו כנתקבלו ביום העסקים הראשון שלאחר יום המשלוח. אין באמור בסעיף זה כדי לגרוע מהאמור בהסכם זה בדבר תוקפן המחייב של כל ההוראות אותן מוסמך המפקח ליתן על פי הסכם זה, בין אם ניתנו בכתב ובין אם לאו.

ולראיה באו הצדדים על החתום:

הקבלן

המועצה

הצהרה/התחייבות בדבר העסקת עובדים זרים כדין ותשלום שכר מינימום

אני הח"מ _____, נושא ת.ז. מס' _____, מורשה החתימה מטעם _____
שמספרו _____ (להלן: "נותן השירותים") מצהיר בזאת, בכתב, כדלקמן:

הנני מצהיר, כי התקיים בנותן השירותים אחד מאלה:

(א) נותן השירותים ובעל הזיקה אליו, לא הורשעו בפסק דין חלוט בעבירה לפי חוק עובדים זרים בשנה שקדמה למועד חתימת ההצהרה.

(ב) אם נותן השירותים או בעל הזיקה אליו הורשעו בפסק דין חלוט בשתי עבירות או יותר לפי חוק עובדים זרים – ההרשעה האחרונה לא הייתה ב 3 השנים שקדמו לחתימת ההצהרה.
לעניין סעיף זה –

"בעל זיקה" – מי שנשלט על ידי נותן השירותים ואם נותן השירותים הוא חבר בני אדם- גם בעל השליטה בו או חבר בני אדם אחר שבשליטת בעל השליטה בו.

"חוק עובדים זרים" – חוק עובדים זרים (איסור העסקה שלא כדין והבטחת תנאים הוגנים), התשנ"א-1991.
"שליטה" – כמשמעותה בחוק ניירות ערך, התשכ"ח-1968.

הנני מצהיר, כי התקיים בנותן השירותים אחד מאלה:

(א) נותן השירותים ובעל הזיקה אליו לא הורשעו בעבירה לפי חוק שכר מינימום;

(ב) נותן השירותים או בעל הזיקה אליו הורשעו בעבירה אחת לפי חוק שכר מינימום, אך במועד חתימת ההצהרה חלפה שנה לפחות ממועד ההרשעה;

(ג) נותן השירותים או בעל הזיקה אליו הורשעו בשתי עבירות או יותר לפי חוק שכר מינימום, אך במועד חתימת ההצהרה חלפו שלוש שנים לפחות ממועד ההרשעה האחרונה.
לעניין סעיף זה -

"אמצעי שליטה", "החזקה" ו- "שליטה" – כמשמעותם בחוק הבנקאות (רישוי), התשמ"א-1981.

"בעל זיקה" - כל אחד מאלה:

(1) חבר בני אדם שנשלט על ידי נותן השירותים.

(2) אם נותן השירותים הוא חבר בני אדם, אחד מאלה:

(א) בעל השליטה בו;

(ב) חבר בני אדם שהרכב בעלי מניותיו או שותפיו, לפי העניין, דומה;

במהותו להרכב כאמור של נותן השירותים, ותחומי פעילותו של חבר בני האדם דומים במהותם לתחומי פעילותו של נותן השירותים;

(ג) מי שאחראי מטעם נותן השירותים על תשלום שכר העבודה;

(3) אם נותן השירותים הוא חבר בני אדם שנשלט שליטה מהותית – חבר בני אדם אחר, שנשלט שליטה מהותית בידי מי ששולט בנותן השירותים;

"הורשע" – הורשע בפסק דין חלוט, בעבירה לפי חוק שכר מינימום, שנעברה לאחר יום כ"ה בחשון התשס"ג
(31.10.02).

"חוק שכר מינימום" – חוק שכר מינימום, התשמ"ז-1987.

"שליטה מהותית" – החזקה של 75% או יותר בסוג מסוים של אמצעי שליטה בחבר בני אדם.

זו חתימתי וכי תוכן הצהרתי זו אמת.

תאריך

שם המצהיר + חתימה

אימות חתימה

אני הח"מ. עו"ד /רו"ח מאשר בזאת, כי _____ רשום בישראל על פי דין וכי הי"ה
אשר חתם על הצהרה זו בפני מוסמך לעשות כן בשמו.

שם

חותמת וחתימה

תאריך

נוהל בטיחות וגהות: תדרוך ופיקוח בטיחותי לקבלני חוץ ומבקרים.

1. הגדרה

בנוהל זה, "החברה" - המועצה האזורית באר-טוביה

2. מטרה

- 2.1 מניעת תאונות, ופגיעות בנפש וברכוש.
- 2.2 החלת הוראות הבטיחות בחברה, על קבלנים ומבקרים.
- 2.3 קביעת סדרי קליטה ופיקוח לבטיחות: קבלנים, עובדיהם ומבקרים למיניהם.

3. תחולה

תחולת הוראה זו:

על כלל ציבור עובדי החברה ו/או קבלנים והמועסקים באמצעותם ו/או אורחים ומבקרים, בכל תחום משטחי עבודות החברה ובמתקניה.

4. הוראה

- 4.1 בתוקף הוראה זו חובה על עובדי החברה: שלהם יד במישרין או בעקיפין בהעסקת קבלנים למיניהם, קליטתם ו/או הפיקוח עליהם ו/או באירוח מבקרים והדרכתם: בכל תחום משטחי עבודות החברה ובמתקניה, להקפיד ולוודא מילוי אחר ההוראות ונוהלי החברה הדנים בבטיחות וגהות, לצמצום סיכונים ומניעת תאונות.
 - 4.2 קבלנים ומבקרים בשטחי עבודות החברה ובמתקניה, נדרשים לפעול ברוח דרישות הבטיחות, ולציית להנחיות ממונה על הבטיחות מפעלי/קיבוצי וכל בר סמכא מטעם החברה.
 - 4.3 בסמכות ממונה על הבטיחות של החברה ו/או בא כוחו לפקח ולנקוט צעדים מתאימים להחלת דרישות הוראה זו, וכל הוראות ונוהלי בטיחות, כל השוהה בתחום שטחי עבודות החברה ובמתקניה, קבלנים ומבקרים בכלל זה.
 - 4.4 "סיור קבלנים" – מדריכי סיורי קבלנים (מטעם החברה) יקפידו על קיום דרישות הבטיחות משך הסיורים באתרי העבודות ובמתקנים, ויוסיפו הסבר המתייחס לסיכונים אפשריים והדרישות לאמצעי בטיחות בעבודה המתוכננת בפרט, ולשטחי עבודות החברה ובמתקניה בכלל.
 - 4.5 הסכמים והזמנות עבודה – הרשות המוסמכת והאחראית בחברה להתקשרות עם קבלנים, בתאום עם ממונה על הבטיחות תצרף נספח בטיחות לכל הסכם ו/או הזמנת עבודה, שיהווה חלק בלתי נפרד מתנאי ההסכם/ההזמנה.
- כן ירשם סעיף מיוחד בנספח לפיו יתחייב כל קבלן לקבלת תדרוך בטיחותי מהממונה על הבטיחות ו/או נציגו, מזמין הקבלן – ולציית להם.

- 4.6 עותקי הסכמים/הזמנות עבודה – הרשות המפקחת על ביצועי קבלנים, שבידה עותקי הסכמים ו/או הזמנות עבודה, תעביר העתק לממונה על הבטיחות של החברה ונציגו (לבקשתו), זאת לצורך קבלת מידע שוטף ומעקב אחר עבודות חדשות ו/או בשלבי ביצוע ועדכון הוראות בטיחות לפי הצורך.
- 4.7 "היתרי בטיחות" – מודגשת בזה חובת קבלנים והמועסקים באמצעותם, לנהוג ולמלא בקפדנות אחר דרישות בדבר חובת ההצטיידות ב"היתרי הבטיחות" לביצוע עבודות ליד קווי חשמל ו/או מתקנים מסוכנים ולביצוע עבודות ריתוך או עבודות במקומות בהם קיים סיכון אש.
- 4.8 אישור תדרוך ממזמין העבודה – קבלן המופיע לראשונה(החל בחודש ינואר 2020) לביצועים ו/או עבודות בשטחי החברה, יחוייב בקבלת תדרוך בטיחותי ראשוני מהממונה על הבטיחות/ממזמין העבודה לפני תחילת ביצוע העבודה. במסגרת תדרוך בטיחותי זה יציג הקבלן מסמכי רישוי, ביטוח ובדיקות (בודק מוסמך) לכלי רכב/ציוד שיופעל על ידו לצרכי העבודות בשטחי עבודות החברה ובמתקניה.
- 4.9 הכנסת רכב/ציוד – בסמכות ממונה על הבטיחות, למנוע ו/או לעכב הכנסת כלי רכב ו/או ציוד (לשטחי עבודות בחברה) שאינו עונה לדרישות הבטיחות ו/או הרישוי ו/או הביטוח ו/או בדיקות "בודק מוסמך" כחוק.
- 4.10 תדרוך הקבלן ועובדיו – קבלן שהופנה לממונה על הבטיחות/ממזמין העבודה ו/או נציגו לקבלת תדרוך ראשוני, יצוייד במקום בין היתר בהוראות ונוהלי הבטיחות של החברה, ובסיום התדרוך יוחתם על טופס "הצהרת בטיחות".
- מחובת הקבלן להבטיח את תדרוך כל העובדים המועסקים באמצעותו ולפקח על ציות להוראות ונוהלי הבטיחות של החברה.
- 4.11 כלים וציוד מגן אישי – מחובת הקבלן לספק לעובדיו הכלים המתאימים ואביזרי ציוד המגן האישי כנדרש לבצוע העבודות, להפקיד לפקוח ולוודא תקינות ציוד הבטיחות והשימוש הנכון בו.
- 4.12 דגמי הכלים, ציוד המגן האישי, אביזרי הלבוש ונעלי העבודה יתאימו לתקנים המקובלים לגבי כלל העובדים בחברה בהתאם לעיסוק ולמקצוע.
- 4.13 מתקני עזר ושירותים – לא יקים קבלן כל מבנה ו/או מתקן כל שהוא בשטח משטחי המפעל/הקהילה, אלא לאחר שקיבל אישור והוקצה לו השטח המדויק להקמת המבנה או המתקן.
- חובה על הקבלן ועובדיו לשמור, לקיים ולציית לכל דרישות הבטיחות והגיהות גם בשטחי מתקני העזר שיוקמו ו/או יתוחזקו על ידו.
- 4.14 הכניסה לחדרי פיקוד, חדרי חשמל, אזורי איחסון חומרים כימיים, מלתחות ושירותים הינה אסורה בהחלט (אלא אם נקבע בכתב אחרת) לקבלנים ולעובדיהם, פרט לביצועי עבודות בהם או בתוכם (לאחר קבלת אישור בכתב).
- 4.15 תאונות – חובת דו"ח – הקבלן או בא כוחו, יבטיח העברת מידע לממונה הבטיחות, בדבר כל תאונת עבודה ו/או מקרה מסוכן וחמור ("כמעט תאונה") שאירעו בשטחי עבודות החברה ובמתקניה, בהם מעורבים הקבלן ו/או עובדיו. אין בהודעה כני"ל מלשחרר את הקבלן ו/או בא כוחו מחובת הדו"ח לכל הנוגעים, מכוח החוק ו/או הביטוחים וכו'.
- 4.16 עזרה ראשונה וציוד כיבוי אש – מחובת הקבלן להבטיח אחזקת מלאי מתאים של אמצעי עזרה ראשונה וציוד כיבוי אש במתקני העזר שברשותו. (עובדי הקבלן יהיו זכאים לקבלת עזרה ראשונה ע"י מרפאת הקהילה).
- 4.17 הסעת נפגעים - נפגעי תאונות, יוסעו בהתאם לצורך באמבולנס או ברכב הקבלן (במידה והפינוי אינו מחייב הסעה באמבולנס) בכל מקרה יבטיח הקבלן את הפינוי.

- 4.18 חובת הזדהות – "אישורי הכניסה" לשטחי עבודות החברה, בתוקף לתקופה המצויינת על גוף האישור, חתומים ע"י הקב"ט או בא כוחו, ימצאו בכל עת בידי כל עובד קבלן וישמשו אמצעי זיהוי בפני כל בר סמכא מטעם החברה.
- מחובת כל אדם השוהה בתחום שטחי עבודות החברה ובמתקניה לשאת תג זיהוי (קבלנים ומבקרים כאחד) להזדהות בפני ממונה על הבטיחות/הקב"ט לפי דרישתם.
- 4.19 אישורים לנהיגה ברכב החברה – עובדי קבלנים אשר לצורך מילוי תפקידם ידרשו לנהוג ברכב החברה, יצוידו בחותמת "אישור נהיגה" אשר הוטבע בגב "אישורי הכניסה". (אישור הנהיגה מותנה ברשיון נהיגה בר תוקף). "אישורי הנהיגה" צמודים לתוקף "אישורי הכניסה" ויחדשו בהתאם לצורך.
- 4.20 קבלנים העוסקים ב"עבודות בניה" כמשמעותה בתקנות בדבר עבודות בניה תשמ"ח-1988, יופעלו על ידי מנהל עבודה כחוק מטעם החברה (ימנו מנהל עבודה כחוק מטעמם).
- המזמין עבודה מקבלן העוסק בעבודות בניה ידאג לקבל טופס מינוי כחוק וישלח העתק ממנו למפקח העבודה האזורי.

5. מבקרים – לוי ואירוח

- 5.1 האישור לעריכת ביקורים בכל תחום משטחי עבודות החברה ומתקניה, בסמכות הגורמים האחראים שנקבעו לכך בחברה, בתאום מלא עם ממונה על הבטיחות (כנדרש בנוהל בטיחות).
- 5.2 עובדי החברה המבקשים לארח מבקרים, יפנו לקבלת אישורים לגורמים המוסמכים.
- 5.3 הגורם האחראי מטעם החברה – לאישור ביקורים וסיורים מאורגנים (קבוצות ובודדים) יבטיח עם מתן האישור, הדגשת תנאי הביקור, חובות ללבוש והנעלה, ומילוי אחר דרישות הבטיחות בכל שטחי עבודות החברה.
- 5.4 על מבקרים לא לנוע בשטחי עבודות החברה, ללא ליווי נציג מוסמך מטעם החברה. הגורם המוסמך המלווה או מארח מבקר ידאג להחלת דרישות הבטיחות על המבקר, וישא באחריות ישירה לפיקוח על המבקר כל משך שהותו בשטחי עבודות החברה ובמתקניה.
- 5.5 ציוד מגן אישי (כנדרש מכוח הוראות ונוהלי הבטיחות בחברה) עבור המבקר, יסופק לאחראי/מלווה, במשרדי הגורם האחראי לאירוח.
- ציוד זה יוחזר עם גמר הביקור.
- 5.6 מלווה/מארח מבקרים חייב בדיווח מידי לממונה על הבטיחות בדבר כל פגיעה/נזק שנגרמו למבקר במשך שהותו בשטחי עבודות החברה.
- 5.7 הנהלת החברה רשאית להגביל ו/או למנוע מעבר ו/או כניסה באזורים, שטחים ומתקנים שיוכרזו כמוגבלים מסיבות בטיחותיות, ביטחוניות וכו'.

6. משמעת

- 6.1 נגד מפירי הוראות אלו והמשתמע מתוכנן, ינקטו אמצעים ברוח הוראות החברה. בכלל זה: הפסקת עבודה או ביקור לזמן מוגבל או לצמיתות (בהתאם לחומרת ההפרה) דיווח למשטרת ישראל בגין הפרות הכרוכות בפלילים, דיווח למפקח עבודה בגין הפרות דינים וחוקי עבודה ועוד.

7.1 פיקוח

7.1 הפיקוח לקיום דרישות נוהל זה, הינה בסמכות ממונה על הבטיחות, וממלא מקומו, בתיאום עם כל הגורמים האחראים בחברה.
אין הוראה זו מבטלת או גורעת מכוח כל הוראה או נוהל קיים כי אם באה להוסיף עליהם כל זאת מלבד החיובים שעל פי דין.

חתימת קבלן

דף מידע והדרכה – בטיחות למבקרים / לנהגים

בכניסתך למועצה שמור על הוראות הבטיחות הבאות:

1. הקפד והשמע להוראות של נציג המפעל שבשער/במחלקה וכן לשילוט המוצב בשטח המועצה ומוסדותיה.
2. החנה את רכבך רק במקום המיועד לחניה (לפי השילוט או סימון).
3. בכל עת שהותך בתחום המועצה ומוסדותיה השמע להנחיות המלווה או מנהל המחלקה.
4. מותרת הליכה רגלית בשטחה המועצה ומוסדותיה רק על המדרכות או באזור המסומן.
5. בכניסתך לאזור המועצה ומוסדותיה חובתך להשתמש בציוד אישי מתאים.
6. מותר לנוע בשטח המועצה ומוסדותיה רק בתלבושת הולמת כמו: נעלים סגורות, ביגוד מתאים וכ"ו.
7. באם יש לך ספקות או חוסר בהירות בתחום או נושא מסוים, בקש הסבר ומידע מנציג המועצה שהנך מוסמך לפעול לפי הנחיותיו.
8. במקרה חירום או הפעלת נוהל חירום בשטח המועצה ומוסדותיה עליך להתפנות מיידית או לבצע פעולות מתאימות או לבצע פעולות מתאימות לפי הנחיות המקום.

הצהרה

אני הח"מ מאשר שהוסבר לי, קראתי והבנתי את חשיבות נושא הבטיחות וגיהות במועצה/חברה ומוסדותיה ואפעל לפי הרשום בדף זה.

חתימה

ח.פ.

שם התאגיד

(יש לרשום שמו המלא ומספרו הסידורי של התאגיד ולחתום על ידי מורשה החתימה בצירוף חותמת התאגיד).

נספח ט'

תנאים מיוחדים לביטוחי הקבלן

המוא"ז באר טוביה לעניין סעיפי האחריות השיפוי והביטוח בנספח זה משמעותו : המוא"ז באר טוביה ו/או תאגידים עירוניים ו/או חברות עירוניות ו/או גופי סמך רשתיים ו/או הוועדים המקומיים שבתחומם מתבצעות העבודות ו/או האגש"חים שבתחומם מתבצעות העבודות ו/או נבחריהם ו/או מנהליהם ו/או עובדיהם.

1. על הקבלן להחזיק בתוקף את כל הביטוחים, הנדרשים בקשר עם העבודות נשוא הסכם זה, במשך כל התקופה בה יהא הסכם זה בתוקף. עם זאת, את ביטוח אחריות מקצועית וחבות המוצר, על הקבלן להחזיק בתוקף כל עוד לא תמה תקופת ההתיישנות על פי דין לכל פעילות אשר נעשתה על ידו בקשר עם הסכם זה על נספחיו.
2. ביטוחי הקבלן המפורטים בנספח זה יכללו ויתור על כל זכות תחלופ (שיבוב) של מבטחי הקבלן כלפי המוא"ז באר טוביה כל אדם אחר הבא בשמו של המוא"ז באר טוביה ו/או הפועל מטעמו, וכן כלפי כל הקבלנים, המתכננים, והיועצים הקשורים בביצוע העבודות, ובלבד שהאמור בדבר הוויתור על זכות התחלופ לא יחול לטובת אדם שגרם לנזק בזדון.
3. פרק ב' בביטוח עבודות קבלניות - ביטוח אחריות כלפי צד שלישי הנערכת על ידי הקבלן תורחב לכלול את המוא"ז באר טוביה (להלן: "יחיד המבוטח") כמבוטחים נוספים ותהייה כפופה לסעיף "אחריות צולבת", על פיו יראו את הביטוחים כאילו נערכו בנפרד עבור כל אחד מיחיד המבוטח.
4. מבלי לגרוע מהאמור לעיל ולהלן מתחייב הקבלן כי פוליסות ביטוח אחריות מקצועית תכלול בין היתר תקופת גילוי של 6 (ששה) חודשים ובביטוח חבות מוצרים תקופת גילוי של 12 (שנים עשר) חודשים לאחר תום תקופת הביטוח
5. בנוסף לאמור לעיל ומבלי לגרוע ממנו, את ביטוחי אחריות מקצועית וחבות המוצר, על הקבלן להחזיק בתוקף כל עוד לא תמה תקופת ההתיישנות על פי דין. מוסכם בזה על הקבלן כי אי קיום הוראות סעיף זה תהווה הפרה של הוראות הסכם זה על ידי הקבלן (אף אם הסתיימו העבודות) על כל המשתמע מכך. במקרה כאמור המוא"ז באר טוביה יהיה רשאים (אך לא חייבים לנהוג כאמור בסעיף 21 להלן).
6. היה ולדעת הקבלן יש צורך בעריכת ביטוחים נוספים ו/או משלימים כלשהם לביטוחי הקבלן, מתחייב הקבלן לערוך ולקיים את הביטוח המשלים ו/או הביטוח הנוסף כאמור. בכל ביטוח רכוש נוסף ו/או משלים כאמור ייכלל סעיף בדבר ויתור על זכות התחלופ כלפי המוא"ז באר טוביה וכל הבאים מטעמם, אולם הוויתור כאמור לא יחול לטובת אדם שגרם לנזק בזדון.
7. ביטוחי הקבלן יכללו תנאי מפורש על פיו הינם ראשוניים וקודמים לכל ביטוח אשר נערך על ידי המוא"ז באר טוביה ומבטחי הקבלן מוותרים על כל טענה ו/או דרישה ו/או תביעה בדבר שיתוף ביטוחי המוא"ז באר טוביה, לרבות כל טענה ו/או זכות, כאמור בסעיף 59 לחוק תוזה הביטוח, התשמ"א - 1981, לרבות כל טענת "ביטוח כפלי" כלפי המוא"ז באר טוביה וכלפי מבטחיהם.
8. ביטוחי הקבלן הנערכים על פי דרישות נספח זה יכללו תנאי מפורש על פיו המבטח אינו רשאי לבטלם ו/או לצמצם את היקפם ו/או לשנות לרעה במשך תקופת הביטוח, אלא אם כן תישלח למוא"ז באר טוביה, הודעה בכתב, באמצעות דואר רשום, 60 (ששים) יום מראש על כוונתו לעשות זאת. וכי לא יהיה

תוקף לביטול ו/או לצמצום ו/או לשינוי לרעה שכאלו לגבי המוא"ז באר טוביה אם לא נשלחה הודעה כאמור ובטרם חלוף 60 (ששים) הימים ממועד משלוח ההודעה הנ"ל.

9. מבלי לגרוע מכל הוראה מהוראות הסכם זה לעניין הסבת ההסכם, ובמקרה בו העבודות נשוא הסכם זה או חלק ממנו יבוצעו על ידי קבלן משנה מטעם הקבלן, מתחייב הקבלן לדאוג כי גם בידי קבלן המשנה תהינה פוליסות ביטוח בהתאם למפורט בהסכם זה, לרבות בהתאם לתנאים ולסכומים הנדרשים באישור עריכת ביטוחי הקבלן

למען הסר ספק מובהר בזאת, כי הקבלן הוא הנושא באחריות כלפי המוא"ז באר טוביה ו/או עובדיהם ו/או בגין מעשה ו/או מחדל בביצוע העבודות נשוא ההסכם, לרבות עבודות אשר יבוצעו על ידי קבלני המשנה והוא יהיה אחראי לשפות ו/או לפצות את המוא"ז באר טוביה ו/או עובדיהם (בהתאם למקרה) בגין כל אובדן ו/או נזק, אשר ייגרם למי מהם, במישרין ו/או בעקיפין, עקב העבודות שבוצעו על ידי קבלן המשנה, בין אם אובדן ו/או נזק כאמור מכוסה במי מהפוליסות דלעיל ובין אם לאו.

10. מבלי לגרוע מהאמור בהסכם, מוסכם כי בעת קרות מקרה ביטוח על פי איזו מפוליסות הביטוח הנערכות על פי הסכם זה, מתחייב הקבלן לפנות באופן מידי לחברת הביטוח ולהודיע לה על קרות האירוע, ולדאוג כי נציג חברת הביטוח יגיע ללא דיחוי לאתר לבדיקת הנזק. מובהר, כי על הקבלן לפעול בהתאם להוראות נציג חברת הביטוח ולסייע לו ככל הנדרש, לרבות להעביר לידי את כל המידע שידרוש.

11. בנוסף לאמור לעיל, הקבלן מתחייב לבצע את כל הפעולות, אשר תידרשנה להשבת המצב לקדמותו מיד לאחר קרות האירוע, לרבות פינוי פסולת והריסות. הקבלן יישא בכל ההוצאות שתידרשנה להשבת המצב לקדמותו המוא"ז באר טוביה יעביר אל הקבלן את הסכום שתשלם חברת הביטוח בגין הנזק, וסכום זה בלבד. למען הסר ספק מובהר, כי הקבלן יישא בכל ההוצאות מעבר לסכום האמור, אשר יועבר על ידי חברת הביטוח, וכי המוא"ז באר טוביה לא תחוב כלפי הקבלן בכל תשלום לכיסוי ההוצאות כאמור.

12. בנוסף לאמור לעיל, מוסכם בזה כי תגמולי הביטוח לפי פרק א' "ביטוח העבודות" בפוליסה לביטוח העבודות הקבלניות, בגין נזקי רכוש, ישולמו ישירות למוא"ז באר טוביה, אלא אם המוא"ז באר טוביה הורתה אחרת בכתב למבטח. מוסכם בזה כי פוליסת הביטוח תכלול הוראה מתאימה לעניין זה. תיקן הקבלן בעצמו נזק המכוסה לפי הסכם הביטוח כאמור, בשלמותו, לשביעות רצונו של מנהל הפרויקט מטעם המוא"ז באר טוביה (ככל שישנו מנהל פרויקט באתר), או שטרם קיבל מאת המוא"ז באר טוביה תשלום עבור העבודה שניזוקה, מתחייבת המוא"ז באר טוביה להורות למבטח על תשלום תגמולי הביטוח לידי הקבלן עד לגובה הסכום הדרוש לשם קימום האבדן או הנזק אך לא יותר מאשר הסכומים ששולמו בפועל ע"י מבטחי הקבלן.

13. מבלי לגרוע מהאמור בהסכם זה מוסכם, כי בכל מקרה של נזק לעבודות המבוטחות בהתאם להסכם זה, על הקבלן מוטלת החובה לפעול בהתאם לנהלים שיימסרו לו על ידי שמאי מטעם חברת הביטוח ו/או המוא"ז באר טוביה ו/או מנהל הפרויקט מטעם המוא"ז באר טוביה (ככל שקיים מנהל פרויקט באתר)

בהקשר זה מובהר כי אין בעריכת הביטוחים הנ"ל על ידי הקבלן כדי לצמצם ו/או לגרוע בצורה כלשהי מהתחייבויותיו על פי הסכם זה.

14. בכל פעם שמבטחו של הקבלן יודיע המוא"ז באר טוביה כי מי מביטוחי הקבלן עומד להיות מצומצם או משונה לרעה או מבוטל בתקופת הביטוח, כאמור בסעיף 8 לעיל, מתחייב הקבלן לערוך את אותו הביטוח מחדש ולהמציא אישור עריכת ביטוח חדש, לפני מועד הצמצום ו/או השינוי לרעה ו/או ביטול הביטוח כאמור.

15. בנוסף לאמור לעיל, בכפוף לקבלת דרישה בכתב המוא"ז באר טוביה מתחייב הקבלן להמציא המוא"ז באר טוביה בתוך 14 (ארבעה עשר) ימים ממועד קבלת הדרישה, העתקים מפוליסות הביטוח לגבי אותם הביטוחים שהתחייב לקיימם ו/או החלים עליו על פי הסכם זה ו/או על פי דין ו/או על פי החלטתו בקשר עם העבודות ואשר אינם נכללים במסגרת נספח "אישור ביטוחי הקבלן", כמו כן מתחייב הקבלן לתקן את פוליסות הביטוח על פי דרישות המוא"ז באר טוביה, כדי להתאימן להוראות הסכם זה.
16. למען הסר ספק מובהר בזאת, כי גבולות האחריות ו/או תנאי הביטוח המתחייבים מן האמור בהסכם זה ובאישור עריכת ביטוחי הקבלן, הינם בדבר דרישה מינימאלית המוטלת על הקבלן, ועל הקבלן לבחון את חשיפתו לנזקים ולחבויות ולקבוע את גבולות האחריות ותנאי הביטוח בהתאם. הקבלן מצהיר ומאשר, כי הוא יהיה מנוע מלהעלות כל טענה ו/או דרישה ו/או תביעה כלפי המוא"ז באר טוביה ו/או מי מטעמם בכל הקשור לגבולות האחריות המינימאליים כאמור.
17. בנוסף לאמור לעיל ומבלי לפגוע בכלליות האמור, נקבע כי הפרה ו/או אי קיום בתום לב של תנאי מתנאי איזו מפוליסות הביטוח על ידי הקבלן ו/או עובדיו ומנהליו לא יפגעו בזכויות המוא"ז באר טוביה, על פי ביטוחים אלו.
18. כמו כן ומבלי לגרוע מהאמור לעיל ולהלן, הקבלן יהיה אחראי לשפות את המוא"ז באר טוביה באופן מלא, בגין כל נזק, אשר ייגרם להם (או למי מהם) עקב אי כיסוי ביטוחי הנובע מהפרה ו/או אי קיום תנאי מתנאי איזו מהפוליסות על ידי הקבלן ו/או מנהליו ו/או העובדים המועסקים על ידו ו/או על ידי הפועלים מטעמו ו/או בשמו ו/או עבורו.
19. המוא"ז באר טוביה רשאי (אך לא חייב) לבדוק את אישורי הביטוח ו/או פוליסות הביטוח שיומצאו על ידי הקבלן כאמור לעיל. הקבלן מצהיר ומתחייב כי זכות הביקורת של המוא"ז באר טוביה ביחס לאישורי הביטוח, אין באמור לעיל כדי להטיל על המוא"ז באר טוביה ו/או על כל מי מטעמם כל חובה ו/או אחריות שהיא בכל הקשור לאישורי הביטוח כאמור, טיבם, היקפם ותוקפם, או לגבי היעדרם, ואין בה כדי לגרוע מכל חובה שהיא, המוטלת על הקבלן על פי הסכם זה ועל פי הוראות כל דין.
20. הקבלן מתחייב לשלם את פרמיות הביטוח בגין הפוליסות המפורטות באישור ביטוחי הקבלן, וכל תשלום אחר שיידרש על ידי חברת הביטוח בקשר להן במועד ולמלא אחר כל הוראות הפוליסות הנ"ל כלשונן ומבלי לפגוע בכלליות האמור, לשמור על הוראות הבטיחות והזהירות הנכללות בפוליסות הביטוח, לשלם את דמי הביטוח במלואם ובמועדס ולדאוג ולוודא כי הפוליסות תהיינה בתוקף במשך כל תקופת ביצוע העבודות.
21. לא ביצע ו/או לא קיים הקבלן את הביטוחים אשר התחייב לבצע על פי הסכם זה או מי מהם, יהיה המוא"ז באר טוביה רשאי אך לא חייב ומבלי לפגוע בזכויותיו לפי הסכם זה או על פי דין, לערוך את הביטוחים כולם או חלקם (בהתאם להחלטת המוא"ז באר טוביה) תחתיו ולשלם את דמי הביטוח על חשבונו של הקבלן. כל סכום המוא"ז באר טוביה שילם או התחייב בתשלום כאמור יוחזר מיד המוא"ז באר טוביה על פי דרישתו הראשונה בתוספת תקורה מוסכמת בשיעור של 20%. לחלופין ומבלי לפגוע בזכויות המוא"ז באר טוביה על פי הוראות סעיף זה, המוא"ז באר טוביה יהיה רשאי לנכות סכומים אלו מכל סכום שיגיע ממנה לקבלן בכל זמן שהוא, וכן יהיה המוא"ז באר טוביה רשאי לגבותם מהקבלן בכל דרך אחרת.
22. בנוסף ומבלי לגרוע מהאמור בכל מקום בסעיף זה לעיל, בכל שלבי ביצוע העבודות מתחייב הקבלן למלא אחר כל דרישות והוראות החוק לביטוח לאומי והחוק לביטוח בריאות ממלכתי וכל הצווים, תקנות וכדומה, שהותקנו לפי החוקים הנ"ל, ובעיקר אך מבלי לפגוע בכלליות האמור לעיל באופן שכל עובדיו ושליחיו שיועסקו בביצוע העבודות, באופן מקרי או זמני, יהיו בכל עת ובמשך כל תקופת ביצוע העבודות זכאים לכל הזכויות שעל פי החוקים הנ"ל.

23. בנוסף ומבלי לגרוע מהאמור בכל מקום בהסכם זה, מתחייב הקבלן לקיים את כל הוראות החוקים והתקנות בדבר בטיחות בעבודה וכן את כל הוראות מכבי האש ו/או כל רשות אחרת בדבר אמצעי זהירות ומניעת נזקים אותם יש לקיים באתר ביצוע העבודות.

24. הקבלן מתחייב לקיים על חשבונו את כל דרישות המוא"ז באר טוביה ו/או המבטחים בכל הקשור להגנה על העבודות בשלבי ביצוע ו/או לאחר מסירתן לרבות ובמפורש כל הנוגע להתקנת ו/או לנקיטת אמצעי הגנה כנגד נזקי טבע.

25. הקבלן מתחייב לקיים שמירה נאותה על הרכוש, הציוד והכלים המובאים על ידו אל אתר ביצוע העבודות.

26. בנוסף ומבלי לגרוע מהאמור לעיל, מתחייב הקבלן כי בכל שלבי ביצוע עבודותיו ו/או לאחר מסירתן, לקיים במלואן את כל דרישות הגופים ו/או החברות בעלי הזכות במקרקעין בהם מתבצעות העבודות נשוא הסכם זה ולהשיג את אישורם לביצוע העבודות לרבות על פי הסכמים שנחתמו בין מי מהם לבין המוא"ז באר טוביה. המוא"ז באר טוביה מתחייב להעביר אל הקבלן כל מסמך התחייבות כנ"ל.

27. כל הוראה בסעיף זה בקשר לביטוח אינה באה לגרוע מכוחם של הוראות ההסכם בדבר אחריותו הבלעדית של הקבלן לנזקים באם יגרמו כאמור בסעיפים אחרים בהסכם זה ו/או על פי הדין.

28. הקבלן מצהיר בזאת כי פוליסות הביטוח שתופקנה על ידו עבור פרויקט זה, ופרויקט זה בלבד, יכללן את ההרחבות המצ"ב, המתייחסות לכ"א מפרקי הפוליסה לביטוח עבודות קבלניות, וכן הפוליסות לביטוח אחריות מקצועית וחבות מוצרים.

הפוליסות כוללות כיסוי אחריותם של המוא"ז באר טוביה כמפורט ברישאה למסמך זה, הקבלן, קבלני המשנה של הקבלן בכל דרגה שהיא וכל אלה הבאים מכוחם, מפני אובדן, נזק ואחריות הקשורים ו/או הנובעים מביצוע העבודות.

עבודות תחזוקה ובינוי של מערכות ביוב בשטח המועצה, לרבות חפירות, הנחת צנרת ביוב, סתימת בקיעים בצנרת וכל הקשור לפעילות הקבלן ע"ם תנאי החוזה

ביטוח עבודות קבלניות כולל פרקי ביטוח כדלקמן:

1. פרק א' - ביטוח העבודות הקבלניות:

אובדן או נזק פיזי בלתי צפוי שייגרמו באתר לעבודות במשך תקופת הביטוח. הכיסוי יחול גם על עבודות אשר תבוצענה על ידי הקבלן או מי מטעמו או לטובתו שלא ע"י הקבלן עצמו.

שווי העבודות הקבלניות הינו ע"פ ערך הפרויקט.

על פרק זה חלות ההוראות הבאות:

1.1. יכלל כיסוי להוצאות פיננסי הריסות עד לסך של 10% מסכום הביטוח, לכל אירוע, על בסיס נזק ראשון. (הרחב 3.6.1).

מכרז מס' 62/2020
עבודות תחזוקה במערכות הביוב הגרביטציוניות,
קווי ניקוז וקווי סניקה

1.2. יכלל נזק לרכוש עליו עובדים עד לסך של 20% מסכום הביטוח, לכל אירוע, על בסיס נזק ראשון. (הרחב 3.2).

1.3. יכלל כיסוי אבדן או נזק לרכוש סמוך השייך ליחיד מיחידי המבוטח או המוא"ז באר טוביה בסך של 20% מסכום הביטוח, לכל אירוע, על בסיס נזק ראשון. (הרחב 3.3).

1.4. יכלל כיסוי להוצאות בגין תכנון מדידה, פיקוח והשגחה של אדריכלים, מהנדסים ומומחים אחרים, לרבות מנהלי תביעות אך למעט שמאות נגדית, לשם כינון האבדן או הנזק עד לסך של 10% מסכום הביטוח, לכל אירוע, על בסיס נזק ראשון. (הרחב 3.6.2).

1.5. יכלל כיסוי הנובע מתכנון לקוי ו/או עבודה לקוייה ו/או חמרים לקויים. (munich Re END 115 או נוסח לויס 3 DE) (נזק ישיר בשיעור של 30% משווי הפרויקט)

~~1.6. יכלל כיסוי לנזק הנובע מנזקי טבע ורעידת אדמה~~

1.7. יכלל כיסוי לתקופת הרצה למערכות אלקטרומכניות לתקופה של 60 יום בגין שבר מכני וקילקולים חשמליים. (סעיף 1.4.1.3 בפוליסה)

1.8. סכום הפיצוי במקרה של נזק יעמוד על מלוא כעלות כינונו מחדש של הרכוש.

1.9. הפוליסה תכלול סעיף תחזוקה "מורחבת" של 24 חודש, אשר לאחריה תהיה בתוקף תקופת תחזוקה "רגילה" של 12 חודש נוספים) (סעיף 1.4.2, סעיף 5.8.2, וסעיף 9.7.2)

הפוליסה תכלול סעיף חבות צולבת וכן סעיף ויתור על זכות השיבוב כנגד המוא"ז באר טוביה ולמעט כלפי מי שגרם לנזק בזדון.

מו"מ בזאת כי הכיסוי יישא בתוקפו גם לגבי חלקים שנמסרו או החל השימוש בהם ובכפוף לנוסח MR-116.

2. פרק ב' - ביטוח צד שלישי:

ביטוח אחריות חוקית כלפי הציבור. גבול האחריות לתובע הוא לא פחות מסכום של -10,000,000 ש"ח לאירוע ולא פחות מסכום של -10,000,000 ₪ לתקופת הביטוח

על פרק זה חלות ההוראות הבאות:

2.1. כל אדם, שאינו נכלל ברשימות השכר של המבוטח ייחשב כצד שלישי לצורך פוליסה זו, בתנאי שאינו מכוסה בפוליסת חבות מעבידים של המבוטח.

2.2. יצוין במפורש בפוליסה כי המוא"ז באר טוביה ייחשב לצורך פוליסה זו כצד שלישי.

2.3. הפוליסה מכסה, בין היתר, נזקי זיהום סביבתי תאונתי.

- 2.4 הפוליסה כוללת הרחבות בגין נזק ישיר עקב פגיעה בצינורות, כבלים ומתקנים תת קרקעיים בגבול של 1,000,000 ₪ למקרה, נזק תוצאתי כתוצאה מפגיעה בצינורות, כבלים ומתקנים תת קרקעיים עד לסך 1,000,000 ש"ח (Endorsement 102) (הרחבה 7.2)
- 2.5 הפוליסה מכסה, בין היתר, נזקים שיגרמו לרכוש עקב פעילות של הקבלן מעבר למבוטח ע"פ פרק א' לפוליסה וסייג 6.1. לפרק ב' מבוטל בזאת עד לסך של 1,000,000 ש"ח. (Endorsement 119)
- 2.6 סייג 6.3. (רכוש בשליטתו ו/או בחזקתו של המבוטח) לא יחול על רכוש הנמצא בחזקתו ו/או שליטתו לתקופת העבודה בלבד.
- 2.7 הפוליסה תכלול כיסוי לתביעות שיבוב של המוסד לביטוח לאומי כנגד המוא"ז באר טוביה ו ו/או תאגידים עירוניים ו/או חברות עירוניות ו/או גופי סמך רשותיים ו/או נבחרים ו/או מנהלים ו/או עובדיהם (הרחבה 1 בתנאי ביט)
- 2.4 הפוליסה כוללת כיסוי לנזקי רעד ו/או הסרת משען ו/או החלשה של תמך בגבול אחריות של - 1,000,000 ש"ח לאירוע, הכלול בגבול האחריות של הפוליסה. (הרחבה 2 לתנאי ביט) (Endorsement 120) (הרחבה 7.3)
- 2.5 הפוליסה כוללת כיסוי בגין נזקי גוף וגם או רכוש הנובעת משימוש בציוד מכני הנדסי ו/או מכונה ניידת לרבות כזה הנחשב רכב ע"פ פקודת התעבורה ושלא חלה חובה לבטח כלים אלו ע"פ פקודת רכב מנועי ו/או ע"פ חוק הפיצויים לנפגעי תאונות דרכים התשלי"ה 1976 על כל תיקונו, גבול האחריות בגין הרחבה זו לא יעלה על - 2,000,000 ש"ח לאירוע ועל - 4,000,000 ₪ לתקופת ביטוח, מעבר למבוטח בפוליסת הבטוח של הכלי המבוטח. (הרחבות 7.4 ו 7.5)
- 2.6 הפוליסה תכלול סעיף חבות צולבת וכן סעיף ויתור על זכות השיבוב כנגד המוא"ז באר טוביה ולמעט כלפי מי שגרם לנזק בכוונת זדון.
3. פרק ג' - ביטוח חבות מעבידים :
- ביטוח חבות מעבידים עבור כל העובדים, קבלני המשנה ועובדיהם המועסקים בביצוע העבודות, בגבולות אחריות של - 6,000,000 ש"ח לתובע ולסך של - 20,000,000 ש"ח לאירוע אחד ולתקופת הביטוח .
- על פרק זה חלות ההוראות הבאות :
- 3.1 לא תחול כל מגבלה בקשר עם העסקת נוער כחוק.
- 3.2 הביטוח חל על כל עובד של הקבלן, קבלן משנה שלו ועובדיו של קבלן משנה כאמור, בין אם קיבל שכר מהקבלן ובין אם לאו.
- 3.3 הפוליסה אינה כוללת הסתייגות כל שהיא בגין עבודות בגובה או בעומק.
- הפוליסה תכלול סעיף שיפוי וכן ויתור על זכות השיבוב כנגד המוא"ז באר טוביה ולמעט כלפי מי שגרם לנזק בכוונת זדון. (הרחב 11.9)

4. ביטוח אחריות מקצועית

- ביטוח אחריות מקצועית לקבלן ולעובדיו וגם או לקבלני משנה וגם או לפועלים מטעמו, בגבול אחריות המבטח שלא יפחת מסך - 1,000,000 ש"ח למקרה ולתקופת ביטוח שנתית, בגין היפר חובה מקצועית, שמקורה במעשה או מחדל רשלני, טעות או השמטה שנעשו על ידי מי מיחיד המבוטח.
- 4.1. הביטוח אינו כפוף לכל הגבלה בדבר חריגה מסמכות, אבדן מסמכים ואמצעי מידע אחרים, מעשה מרמה על ידי עובד של המבוטח, אבדן שימוש או עיכוב בעקבות מקרה ביטוח.
- 4.2. בניגוד לכל האמור בכל מקום אחר בפוליסה או בדף הרשימה ונספחיה, הכיסוי ע"פ פוליסה זו כולל את אחריותה של המוא"ז באר טוביה הנובעת ממעשה או מחדל של הקבלן והבאים מטעמו. **אין באמור כדי לפגוע בזכות המבטח כנגד קבלני משנה של הקבלן**
- 4.3. הביטוח מורחב לכסות את המוא"ז באר טוביה בגין אחריותה למעשי ו/או מחדלי הקבלן ו/או הפועלים מטעמו. לעניין זה מורחב שם המבוטח לכלול את המוא"ז באר טוביה בכפוף לסעיף "אחריות צולבת".
- 4.4. התאריך הרטרואקטיבי על פי הביטוח לא יאוחר ממועד תחילת מתן השירותים.
- 4.5. במקרה שהביטוח בחברתנו לא יחודש מסיבה כלשהי ו/או יבוטל, והסיבה אינה אי תשלום הפרמיה ו/או נסיון הונאה של המבוטח, מוסכם כי תחול תקופת גילוי נזקים ותביעות למשך 6 חודשים נוספים מהמועד בו פג תוקף הביטוח ו/או בוטל הביטוח בחברתנו, וכל אירוע שאירע בתקופת הביטוח המקורית עליו תימסר הודעה במשך תקופת גילוי זו, ייחשב כאירוע עליו נמסרה הודעה במהלך תקופת הביטוח, **ובתנאי כי לא נרכשה פוליסה אחרת המבטחת את אותה האחריות.**

3. ביטוח חבות המוצר

- הביטוח מכסה אחריותו של הקבלן בגין נזק לגופו ו/או לרכושו של אדם או גוף כלשהו, אשר נגרם על ידי או עקב מוצרי הקבלן, בגבול אחריות למקרה אחד ובסה"כ לתקופת הביטוח שלא יפחת מסך 1,000,000 ש"ח .
- 5.1. התאריך הרטרואקטיבי בביטוח אינו מאוחר ממועד תחילת ביצוע העבודה, ללא זיקה למועד תחילת הביטוח או מועד חתימת ההסכם.
- 5.2. המוא"ז באר טוביה נכלל בשם המבוטח בכל הנוגע לאחריותה עקב מוצרי הקבלן וכל הקשור בתוצרי העבודה של הקבלן, בכפוף לסעיף אחריות צולבת.
- 5.3. בסייג 3.18 לפוליסה נוספה הסיפא: **על אף האמור, מבטח לא יחריג נזק או מקרה ביטוח כאשר רשלנות רבתי תרמה בשיעור חלקי לקרות מקרה הבטוח "**
- 5.4. הביטוח הנו קודם וראשוני לביטוחי המוא"ז באר טוביה, ואנו מוותרים על זכותנו לשיתוף ביטוחי בגין נזק המכוסה בביטוח זה.
- 5.5. במקרה שהביטוח בחברתנו לא יחודש מסיבה כלשהי ו/או יבוטל, והסיבה אינה אי תשלום הפרמיות ו/או נסיון הונאה של המבוטח, מוסכם כי תחול תקופת גילוי נזקים ותביעות למשך 12 חודשים נוספים מהמועד בו פג תוקף הביטוח ו/או בוטל הביטוח בחברתנו, וכל אירוע שאירע בתקופת הביטוח המקורית עליו תימסר הודעה במשך תקופת גילוי זו, ייחשב כאירוע עליו נמסרה הודעה במהלך תקופת הביטוח, **ובתנאי כי לא נרכשה פוליסה אחרת המבטחת את אותה האחריות.**
- ככל שגבולות האחריות משותפים לביטוח אחריות מקצועית וחבות מוצרים, גבול האחריות המשותף יהיה סכום גבולות האחריות בכ"א מהפוליסות ע"מ הדרישות לעיל

6. הוראות כלליות החלות על כל פוליסות הביטוח:

- 6.1 כל הכיסויים הביטוחיים נרכשו ע"י הקבלן אצל מבטח אחד בלבד (הח"מ).
- 6.2 המבטח בכל הביטוחים שערך הקבלן בהקשר להוראות החוזה, למעט בביטוחי חובה של כלי רכב, הורחב כך שהוא כולל גם את המוא"ז באר טוביה ו/או תאגידים עירוניים ו/או חברות עירוניות ו/או גופי סמך רשותיים ו/או נבחרים ו/או מנהלים ו/או עובדיהם המפקח (למעט אחריותו המקצועית), קבלנים וקבלני משנה של הקבלן.
- 6.3 המוא"ז באר טוביה נקבעה כמוטב בלתי חוזר ע"פ סימן ב' לחוק חוזה הביטוח לגבי פרק א' לפוליסה לביטוח עבודות קבלניות (סעיף 4.10). וכן לצורך סעיף 15.10 בתנאים הכלליים של הפוליסה (תנאי ביט 2016) או סעיף 18 בתנאים הכלליים לפוליסה (תנאי ביט 2013).
- 6.4 במקרה של הארכת משך ביצוע העבודות ו/או תקופת החוזה תוארך תקופת הביטוחים בהתאם ובאופן אוטומטי, ע"פ הודעת המבטח וגם או המוא"ז באר טוביה אלא אם כן נודיע למוא"ז באר טוביה על כוונתנו שלא לחדש את הביטוחים במכתב רשום, לפחות 60 (שישים) יום לפני כניסת הביטוח או אי החידוש לתוקף.
- 6.5 הביטוחים שערך הקבלן כוללים תנאי מפורש לפיו אין המבטח רשאי לבטלם ו/או לצמצם היקפם ו/או שלא לחדשם, אלא אם כן שלח המבטח למוא"ז באר טוביה הודעה, במכתב בדואר רשום, על כוונתו לעשות כן, לפחות 60 (שישים) יום מראש.
- 6.6 בכל הביטוחים שערך הקבלן בהקשר לחוזה זה בטלים ומבוטלים: כל חריג או הוראה בפוליסה – **למעט תביעות המוגשות נגד הקבלן לבדו** – המפקיעים או המגבילים את הכיסוי, כאשר התביעה מעוגנת בנוק ליסודות, בניינים, דרכים, כל חריג המתייחס למנופים, מעליות, מכשירי הרמה, טעינה ופריקה מכלי רכב, חפירות, אש, התפוצצות, אדים, גז, שיטפון, בהלה, חומרים רעילים או מזיקים, מכשירים סניטריים פגומים, זיהום שאינו אירוע מתמשך מכל סוג ותאור, קבלנים, קבלני משנה ועובדיהם, עבודות נוער כחוק, או רכוש של המוא"ז באר טוביה. כ"כ לסעיף 14.7. תתווסף הסיפא - **על אף האמור, מבטח לא יחריג נזק או מקרה ביטוח כאשר רשלנות רבתי תרמה בשיעור חלקי לקרות מקרה הבטוח.**
- 6.7 כל הביטוחים שערך הקבלן בהקשר להוראות החוזה כוללים סעיף מפורש בדבר ויתור של המבטח על זכותו לתחלוף (SUBROGATION) נגד כל יחיד מיחידי המבטח וכל אדם או גוף המוא"ז באר טוביה ו/או תאגידים עירוניים ו/או חברות עירוניות ו/או גופי סמך רשותיים ו/או נבחרים ו/או מנהלים ו/או עובדיהם זיקה אליו או שהמוא"ז באר טוביה ו/או תאגידים עירוניים ו/או חברות עירוניות ו/או גופי סמך רשותיים ו/או נבחרים ו/או מנהלים התחייבו לשפותו, או הקשור לעבודות, למעט קבלני משנה וספקים של המוא"ז באר טוביה ולמעט כלפי מי שגרם לנזק בזדון.
- 6.8 כל הביטוחים שערך הקבלן בהקשר להוראות החוזה כוללים הוראה לפיה לא ייפגעו זכויות המוא"ז באר טוביה ו/או תאגידים עירוניים ו/או חברות עירוניות ו/או גופי סמך רשותיים ו/או נבחרים ו/או מנהלים ו/או עובדיהם מחמת אי מסירת הודעה על נזק, איחור בהגשת תביעה, וכיוצ"ב, אלא אם המקרה היה ידוע למוא"ז באר טוביה ושלעניין זה מוגדר מנכ"ל המוא"ז באר טוביה ו/או גזבר המוא"ז באר טוביה ו/או הממונה על הביטוח אצל המוא"ז באר טוביה
- 6.9 כל הוראה בביטוחים שערך הקבלן בהקשר להוראות החוזה, המפקיעה ו/או מקטינה ו/או מגבילה בדרך כלשהי את אחריותו של המבטח כאשר קיים ביטוח אחר לא תחול ולא תופעל כלפי המוא"ז באר טוביה ו/או תאגידים עירוניים ו/או חברות עירוניות ו/או גופי סמך רשותיים ו/או נבחרים ו/או מנהלים ו/או עובדיהם. כל הביטוחים האמורים כוללים הוראה לפיה הביטוח ביתס למוא"ז באר טוביה הם הינו "ביטוח ראשוני", המזכה את המוא"ז באר טוביה ו/או תאגידים עירוניים ו/או חברות עירוניות ו/או גופי סמך רשותיים ו/או נבחרים ו/או מנהלים ו/או עובדיהם,

במלוא הפיצוי ו/או השיפוי המגיעים לפי תנאיו, מבלי שמבטחי המוא"ז באר טוביה ו/או תאגידים עירוניים ו/או חברות עירוניות ו/או גופי סמך רשותיים ו/או נבחרים ו/או מנהלים ו/או עובדיהם, יחויבו להשתתף בכיסוי הנזק או החבות המכוסים בפוליסה הנערכת לפי החוזה.

6.10. לא נכלל בפוליסות חריג לפרעות או מהומות אזרחיות, שביתות או השבתות.

6.11. חובות "המבוטח" ע"פ תנאי והתניות הפוליסה תחולנה על הקבלן בלבד לרבות החובה לתשלומי פרמיות והשתתפויות עצמיות.

6.12. המבטח מצהיר בזאת כי ידוע לו כי חתימתו ע"ג אישור קיום ביטוחים שיוגש תואם לדרישות נספח זה הינו תנאי מוקדם לקיום ההתקשרות בין הקבלן להמוא"ז באר טוביה, ובהיעדר חתימתו ע"ג אישור ביטוחים המוא"ז באר טוביה לא היה מתקשרת עם הקבלן, אף במחירים אחרים.

6.13. חריג כוונה ו/או רשלנות רבתי מבוטל ככל שקיים. על אף האמור, מבטח לא יחריג נזק או מקרה ביטוח כאשר רשלנות רבתי תרמה בשיעור חלקי לקרות מקרה הבטוח.

הנני מצהיר כי יידעתי את מבטחי לגבי התנאים הנדרשים וכי קיבלתי את אישורם להפיק עבור פרויקט זה פוליסת ביטוח התואמת את התחייבותי החוזית ע"פ חוזה זה ונספחיו

חתימת + חותמת הקבלן

שם הקבלן

תאריך

לכבוד

מועצה אזורית באר טוביה ו/או החברה לפיתוח באר טוביה בע"מ

א.ג.נ,

הנדון: כתב ויתור והעדר תביעות

אני הח"מ _____ מאשר בזה כי קיבלתי את כל המגיע לי המועצה אזורית באר טוביה ו/או החברה לפיתוח באר טוביה בע"מ (להלן: "מזמינות") בקשר עם העבודות _____

1. ו/או נשוא הסכם מיום _____ וכל הקשור עימן במישרין ו/או בעקיפין, לרבות הזמנות של עבודות נוספות וכיוצ"ב (הכל ביחד להלן: "9").
2. הנני מצהיר בזאת כי באתי על סיפוקי המלא וקיבלתי מהמזמינות את כל שאני דורש עבור העבודות, ביצוען ו/או הפסקתן ו/או כל הכרוך בהן במישרין ו/או בעקיפין.
3. הנני מצהיר בזה כי אין ולא יהיו לי כל דרישות כנגד המזמינות, לרבות גם בין היתר בגין תשלום תמורה, פיצויים, דמי נזק ו/או כל תשלום אחר שהוא.
4. אני מצהיר ומתחייב כי אהיה מנוע מלתבוע ו/או לקבל כל תשלום או תוספת תשלום כלשהי, מכל מין וסוג שהוא.
5. הנני מצהיר ומתחייב, כי אין לי ולא יהיו לי כל טענות או תביעות מכל סוג שהוא נגד המזמינות, וכי לא אגיש או אגרום או אסייע לכל תביעה כנגדן.
6. הנני מצהיר, מסכים ומתחייב בזה, כי עם קבלת הסך האמור אין לי ולא יהיו לי תביעות ו/או טענות כלשהן מכל סוג שהוא כלפי המזמינות כספיות או אחרות, והנני מוותר, מתפטר ומסתלק בזה מכל טענה ו/או תביעה כאמור, ואם יסתבר כי יכולתי או אני יכול/אוכל לתבוע סכומים נוספים כלשהם מהמזמינות, הריני מוותר ומסתלק מכל תביעה נוספת כאמור.
7. כל הצהרותי והתחייבותי הנ"ל הינן בלתי חוזרות, בלתי מותנות ובלתי מוגבלות מכל בחינה שהיא.
8. אין באמור לעיל כדי לגרוע מחובה כלשהי המוטלת עלינו לפי החוזה בעניין אחריות, בדק ותיקון פגמים וליקויים כמפורט בחוזה.

בכבוד רב,

שם _____

חתימה _____

כתובת _____

תאריך _____

חומר 857

רשימת קולטנים		
07.09.2020		הוכן ע"י בוריס
סה"כ	תאור	מושב
12	קולטן כביש	אביגדור
20	קולטן כביש	אורות
14	קולטן כביש	אמונים
36	קולטן כביש	באר טוביה
35	קולטן כביש	בית עזרא
81	קולטן כביש	ביצרון
8	קולטן שטח	
32	קולטן כביש	גבעתי
27	קולטן כביש	חצב
23	קולטן כביש	ינון
8	קולטן כביש	כפר אחים
63	קולטן כביש	כפר ורבורג
12	קולטן כביש	נווה מבטח
15	קולטן כביש	ניר בנים
30	קולטן כביש	עזר
22	קולטן כביש	עזריקים
11	קולטן כביש	ערוגות
10	קולטן כביש	שדה עוזיהו
11	קולטן שטח	
98	קולטן כביש	שתולים
7	קולטן כביש	תימורים
16	קולטן כביש	תלמי יחיאל
572	קולטן כביש	סה"כ
19	קולטן שטח	סה"כ

כ-50

כ-50

כ-50

כ-50

קולטני כביש

קולטני כביש

קולטני כביש

קולטני גביש

אזור תעשייה באר טוביה

אזור תעשייה כנות

אזור תעשייה מבצע

אזור תעשייה עד עלום

חומר 58

באר טוביה



המועצה אזורית

תעלות ניקוז מובנות-מועצה אזורית באר טוביה

המושבים בהם קיימות תעלות ניקוז מובנות:

1. אביגדור
2. אורות
3. אמונים
4. בית עזרא
5. גבעתי
6. חצב
7. ינון
8. כפר ורבורג
9. ניר בנים
10. נווה מבטח
11. עזריקם
12. ערוגות
13. שתולים
14. שדה עוזיה
15. תלמי יחיאל



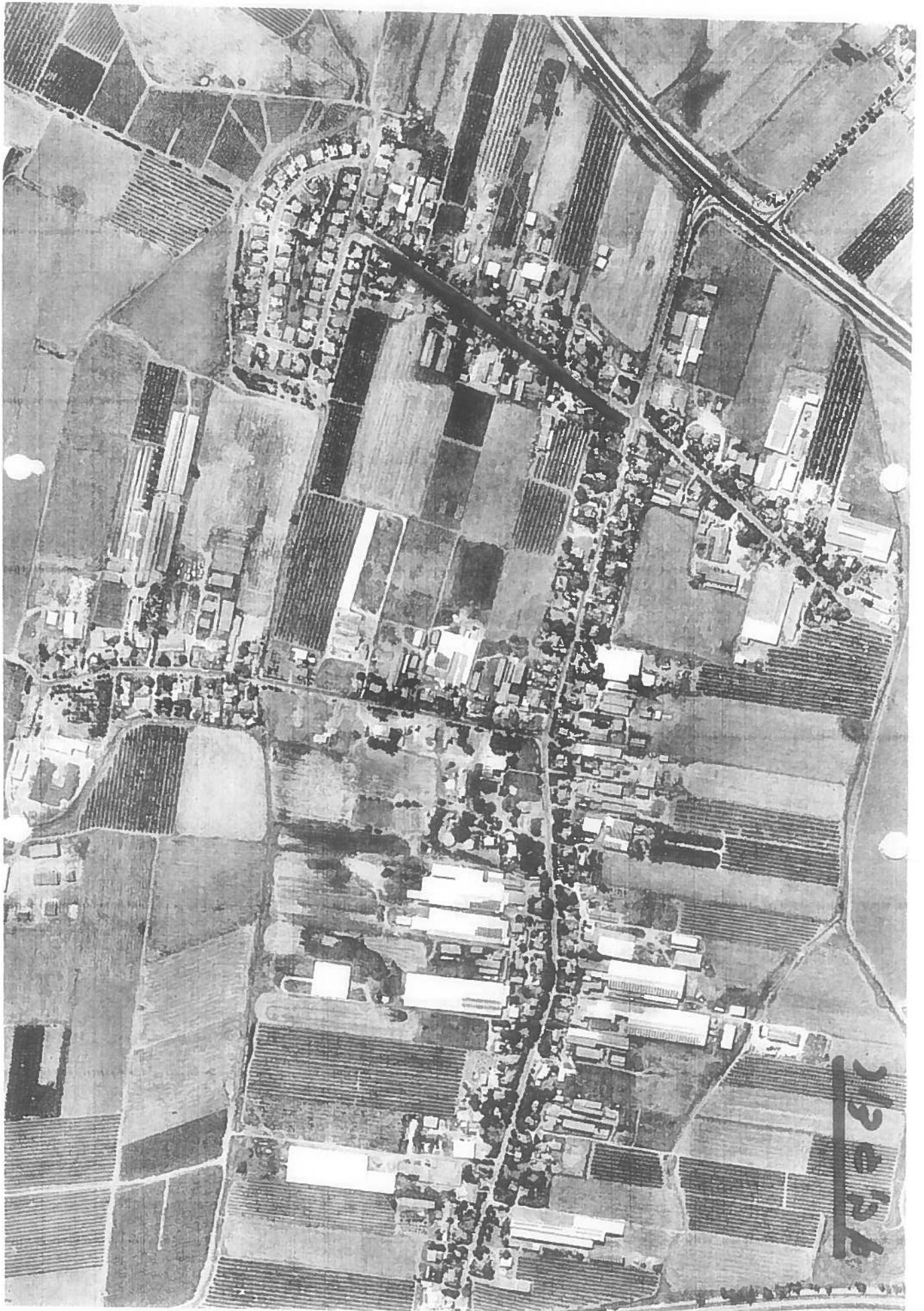

13024

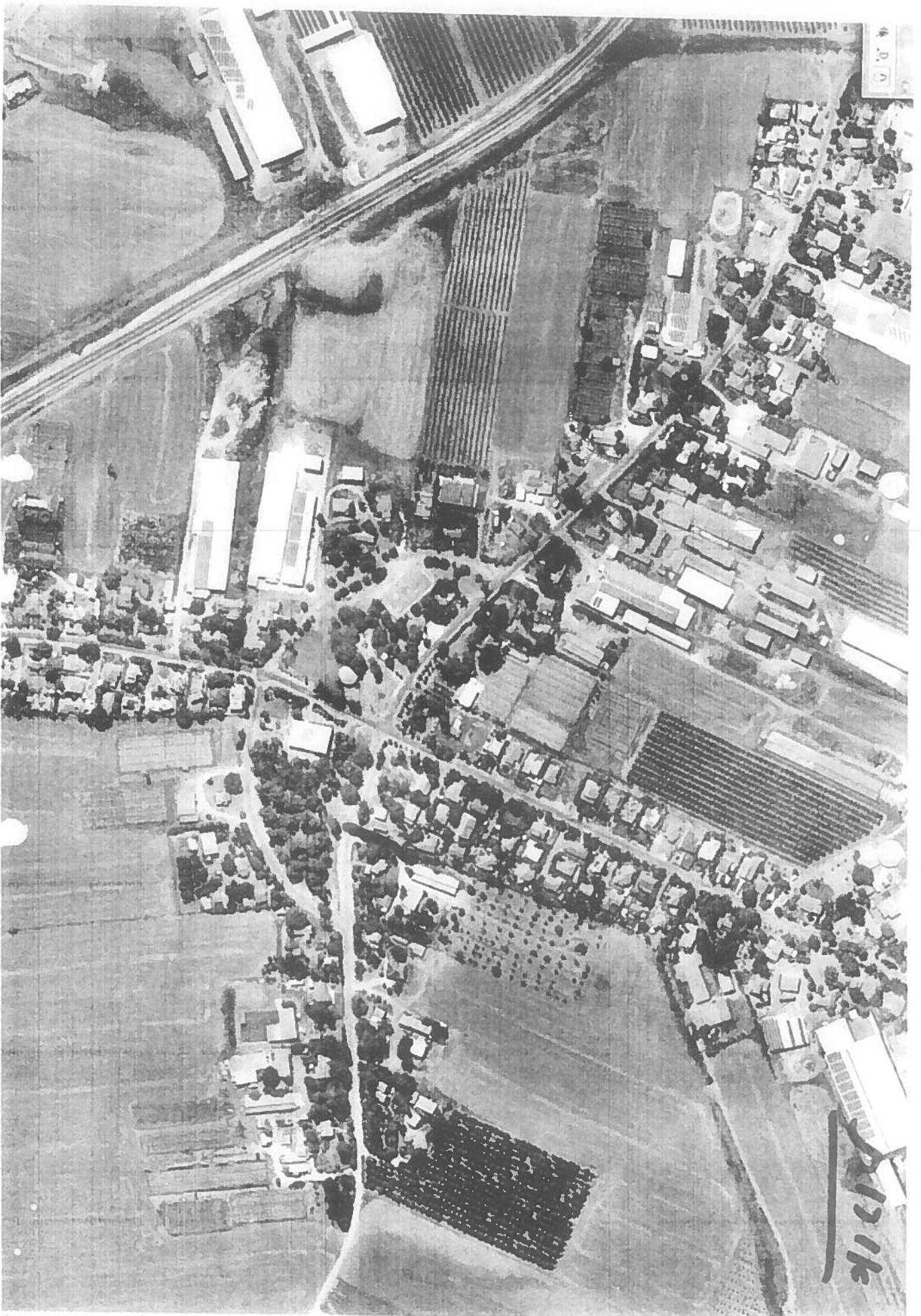



0 0 0 0 0

plink



A. P. 19
1

Passau

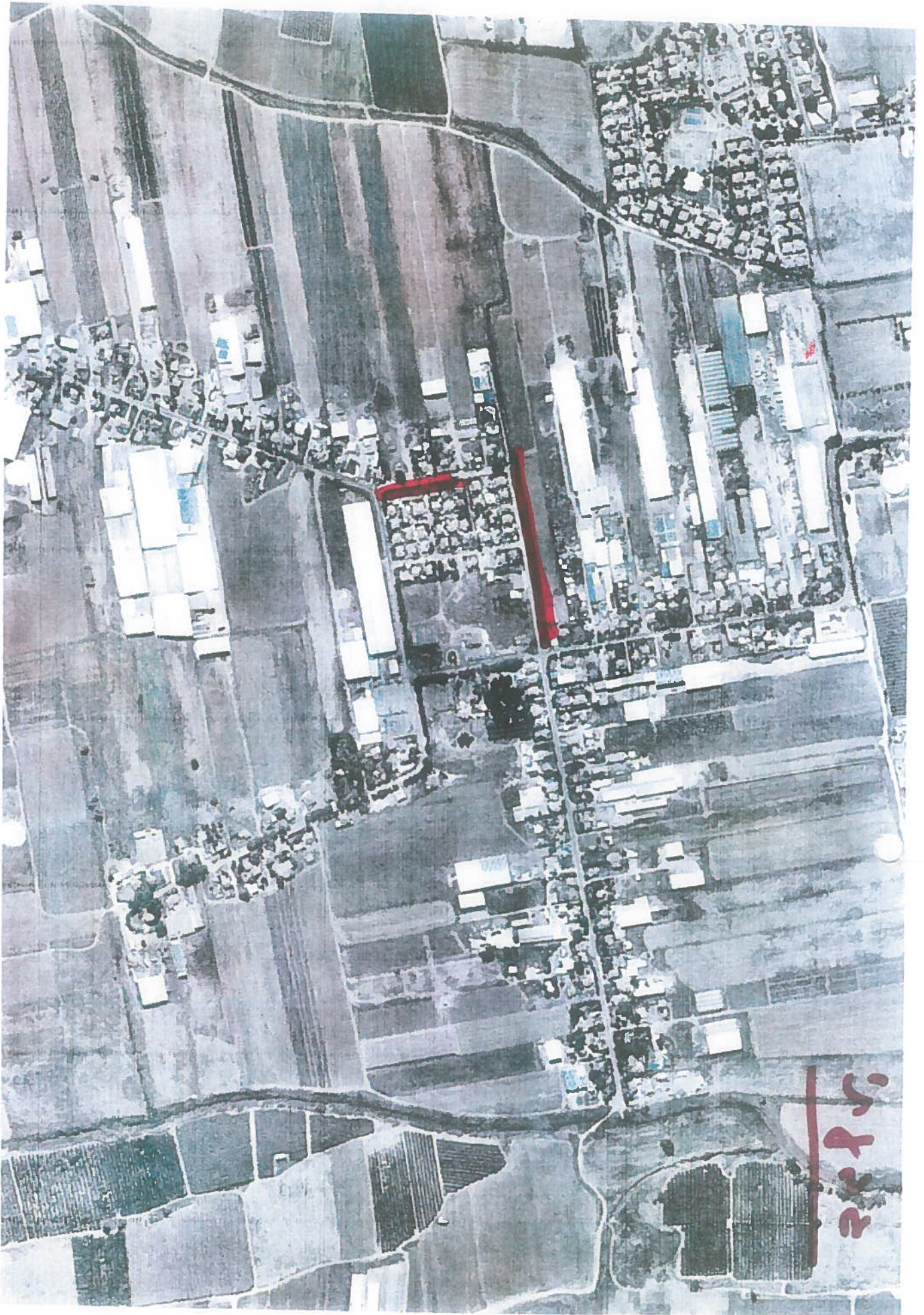

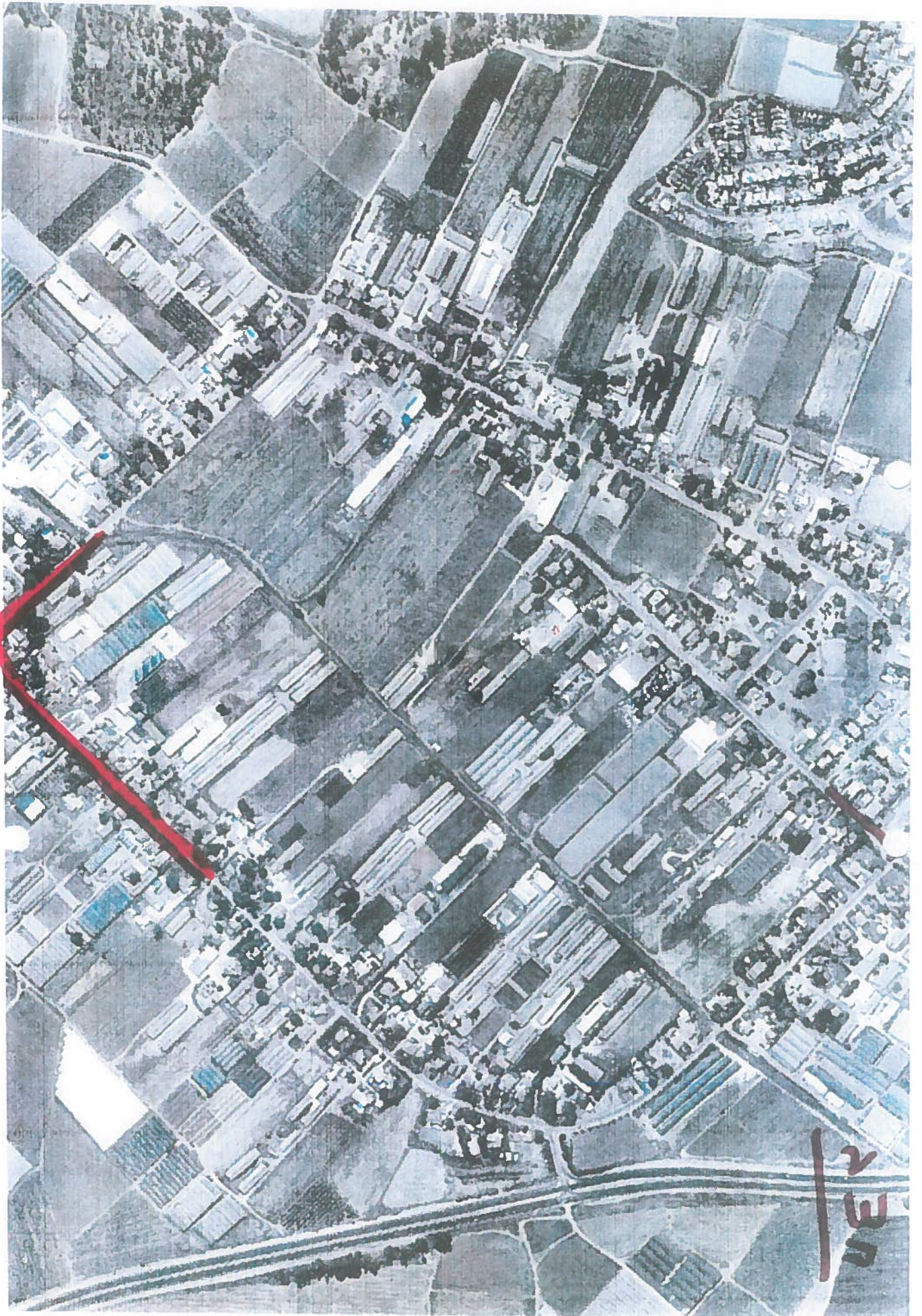

2
3
M



Figure 1.1

1.1

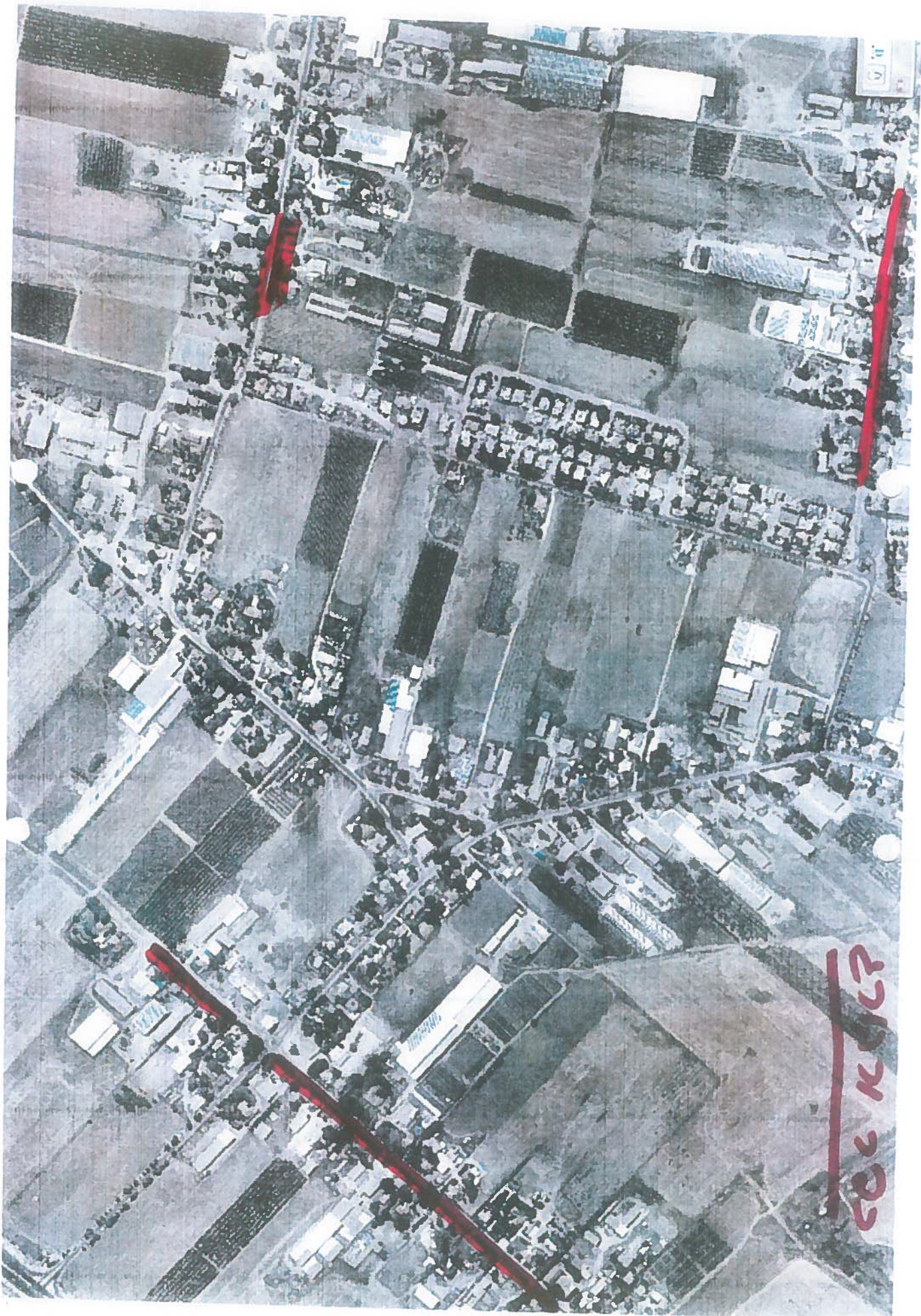

כפר סבא

부동산

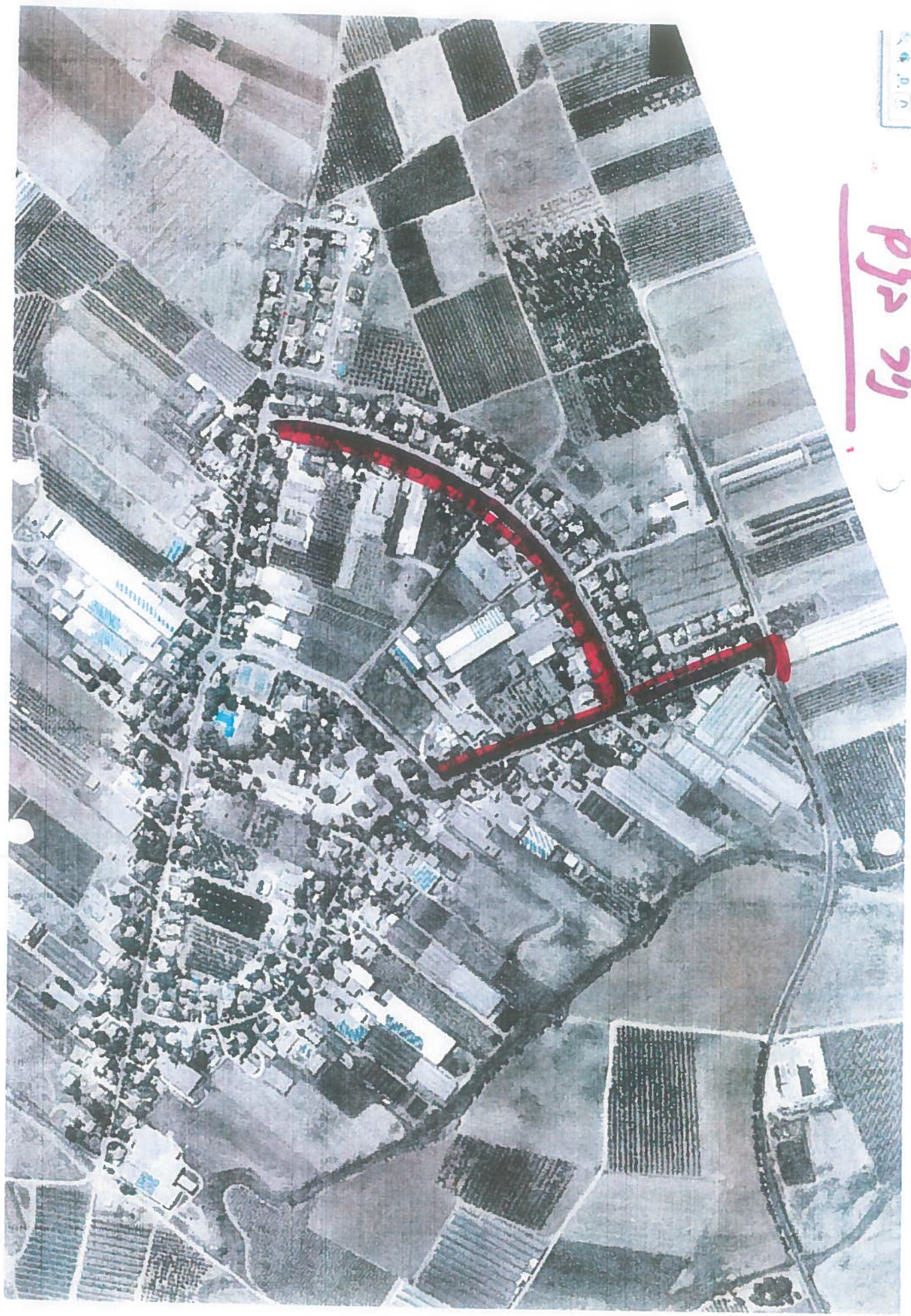

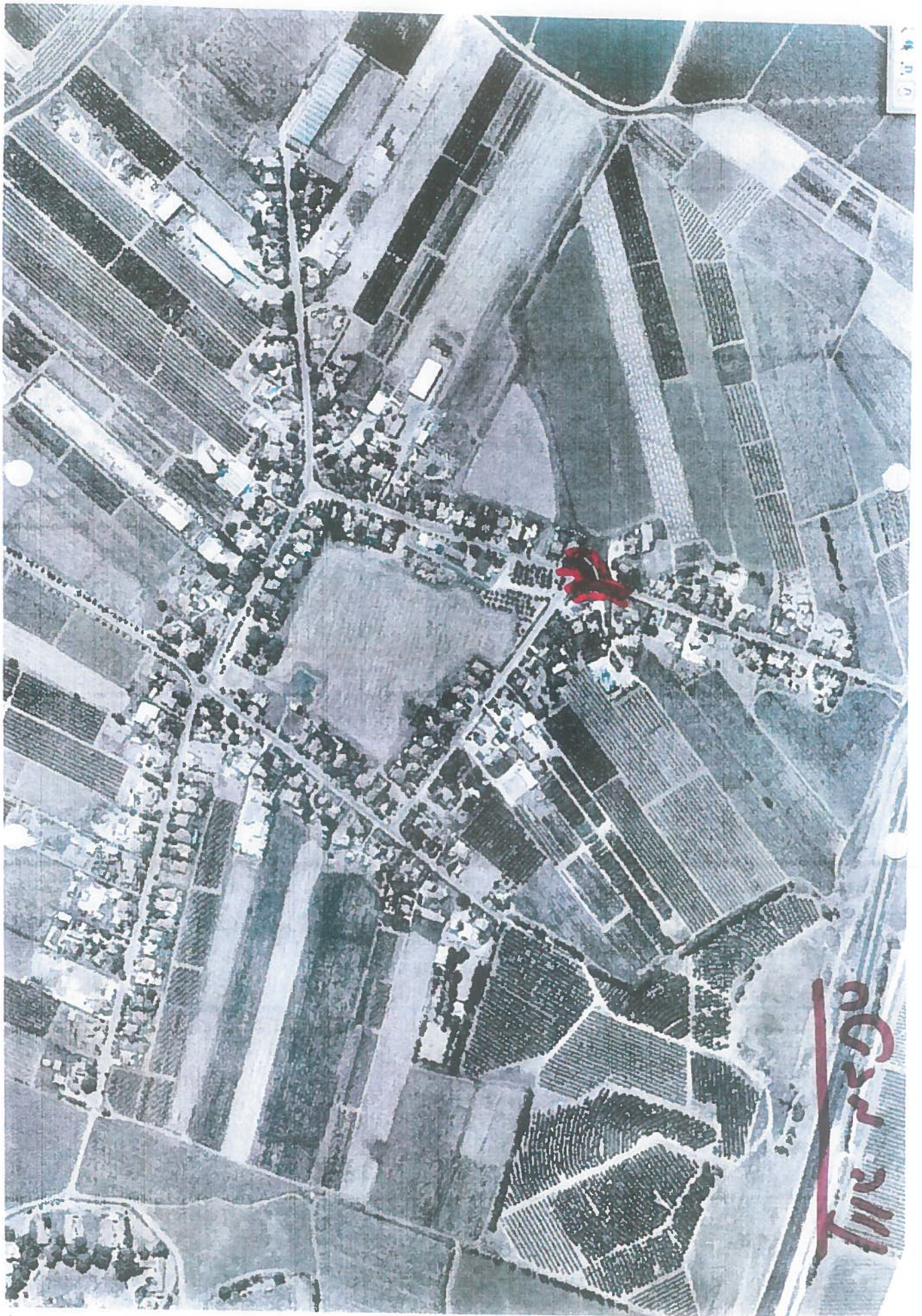

THE RED





FIELD

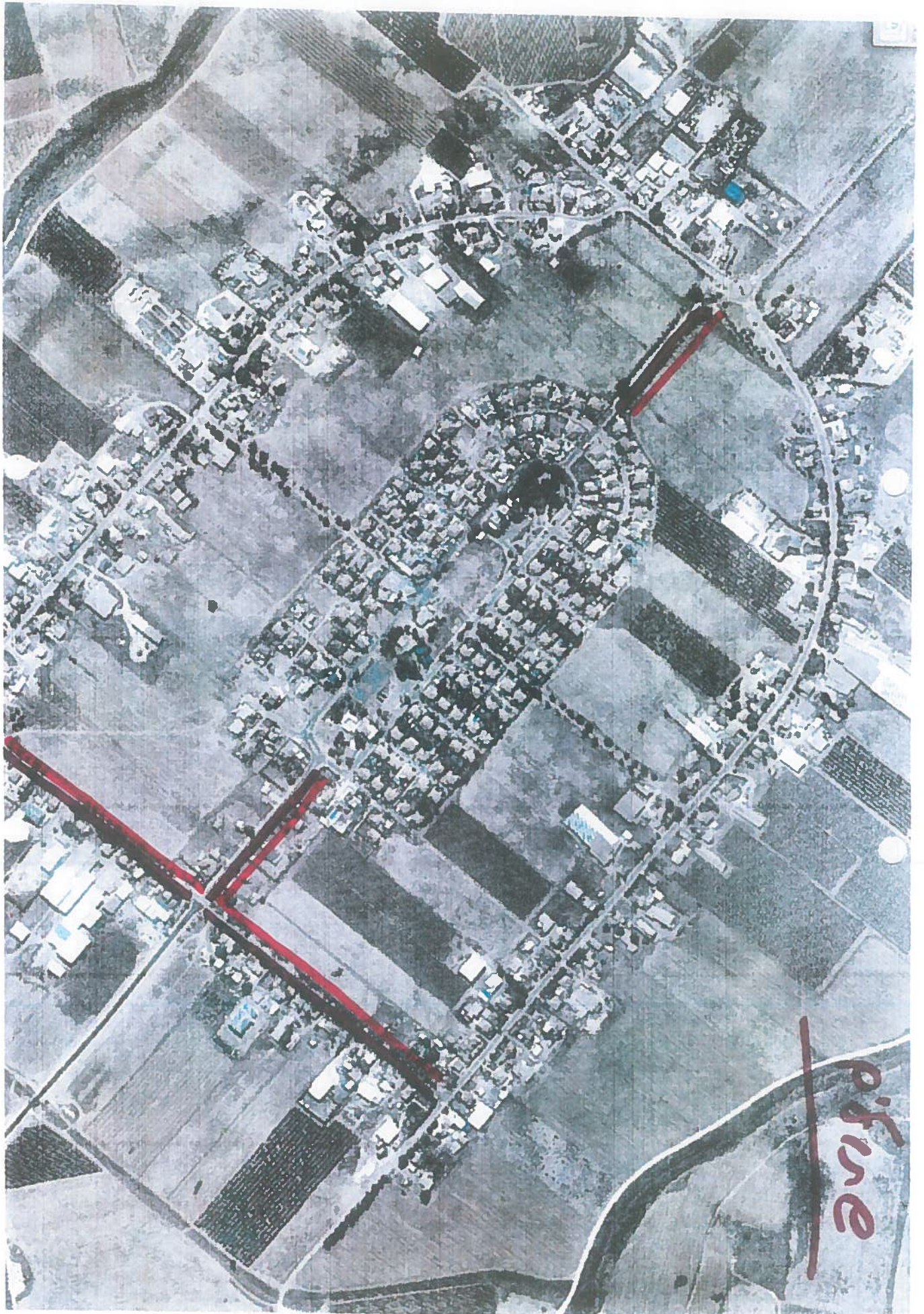





Jeh' n' n' n'