

## המועצה האזורית באר טוביה

### מכרז פומבי מס' 50/2019

#### הזמנה להציע הצעות

1. המועצה האזורית באר טוביה (להלן: "המועצה" ו/או "המזמינה"), מזמינה בזאת הצעות מחיר לאספקת והצבת 9 מיגוניות ביישובי המועצה ובאתרים נוספים בתחומה (להלן: "העבודות"), על-פי התנאים המפורטים במסמכי המכרז.
2. המיגוניות שיסופקו יהיו בהתאם לתכניות, מפרט הטכני וכתב הכמויות המצורפים כמסמך 3 למסמכי המכרז.
3. יובהר, כי היקף הפרויקט הינו היקף פאושלי, כאשר האמור בנספח הטכני המצורף אינו לצרכי מדידה אלא לצרכי איפיון העבודה הנדרשת.

#### תנאי המכרז

4. ההשתתפות במכרז תהיה מותנית בעמידת המציע, נכון למועד האחרון להגשת הצעות, בכל הדרישות המפורטות כדלהלן:
  - 4.1 על המציע להיות קבלן רשום לפי תקנות רישום קבלנים לעבודות הנדסה בנאיות (סיווג קבלנים רשומים), התשמ"ח 1988 בקבוצת סיווג ג', 100ג' – 1.
  - 4.2 על המציע להיות בעל ניסיון של לפחות 3 שנים, במהלך 5 השנים האחרונות (2014-2018), בביצוע עבודות דומות של אספקה והצבת מיגוניות.
  - 4.3 על המציע להיות עוסק מורשה /חברה / שותפות, המדווח ומנהל ספרים כחוק.
5. עם זאת מובהר, כי מציע שאינו עומד בדרישות 1.1 ו/או 1.2, רשאי להגיש הצעה במסגרתה יציע לבצע את העבודה באמצעות קבלן משנה מטעמו, אך זאת בתנאים הבאים במצטבר:
  - 5.1 קבלן המשנה עומד בכל הדרישות 1.1, 1.2 ו-1.3 הנ"ל.
  - 5.2 המציע צירף להצעתו הסכם בינו לבין קבלן המשנה לצורך ביצוע העבודה עבור המועצה, בצירוף אישור עו"ד בדבר תקפות ואמיתות ההסכם.
  - 5.3 כל האחריות כלפי המועצה בגין ביצוע העבודה תהיה של המציע בלבד וההתקשרות תהיה בין המועצה לבין המציע בלבד.
6. המועצה תהיה רשאית שלא לאשר את קבלן המשנה שיציע המציע, וזאת לפי שיקול דעתה הבלעדי.

#### הגשת מסמכים:

7. על המציע לצרף להצעתו, את המסמכים הבאים:

7.1 תעודה המעידה על היותו קבלן רשום כנדרש לעיל.

7.2 תעודה המעידה על היות המציע עוסק מורשה/מלכ"ר לעניין חוק מס ערך מוסף.

7.3 אישור על ניהול ספרים כחוק ואישור על ניכוי מס במקור.

7.4 פירוט הגופים והמוסדות עבורם ביצע ו/או מבצע עבודות דומות בהיקפן ובתיאורן לעבודות בשנים 2014-2018, על מנת לעמוד בדרישת הניסיון כנדרש לעיל.

7.5 תכניות ביצוע מפורטות של מיגונית.

7.6 הצהרתו והצעתו הכספית של המציע – על גבי **מסמך מס' 1** למסמכי המכרז בלבד.

8. **על המציע לחתום בראשי תיבות ובחותמת העסק/ התאגיד בשולי כל עמוד מהמסמכים הנ"ל ולהחזירם בתוך מעטפת הצעתו.**

9. **ערבות המכרז:**

9.1 המציע יצרף להצעתו ערבות בנקאית אוטונומית בלתי מותנית בסך של **10,000** ש"ח, בהתאם לנוסח המצ"ב **במסמך מס' 2** למסמכי המכרז, אשר תוקפה יהא **עד לתאריך 31.10.19** (כולל) (להלן: "**ערבות המכרז**").

9.2 המועצה תהא רשאית לחלט את סכום ערבות המכרז שניתנה להבטחת קיום ההצעה או כל חלק ממנו, כל אימת שהמציע לא יעמוד בהתחייבויותיו על פי תנאי המכרז או אם התקיים בו אחד מאלה, וזאת לאחר שתינתן לו הזדמנות להשמיע את טענותיו:

9.2.01 הוא נהג במהלך המכרז בעורמה, בתכסיסנות או בחוסר ניקיון כפיים.

9.2.02 הוא מסר למועצה מידע מטעה או מידע מהותי בלתי מדויק.

9.2.03 הוא חזר בו מההצעה שהגיש למכרז לאחר חלוף המועד האחרון להגשת ההצעות במכרז.

9.2.04 אחרי שנבחר כזוכה במכרז הוא לא פעל לפי ההוראות הקבועות במכרז שהן תנאי מוקדם ליצירת ההתקשרות של המועצה עמו. לא עמד המציע בדרישות האמורות או בחלקן ובמועד שנקבע לכך תהיה המועצה רשאית לחלט את ערבות המכרז ולא לאשר את זכיותו במכרז בהתאם לשיקול דעתה הבלעדי, זאת מבלי לפגוע בכל זכות ו/או תרופה אחרות המוקנות למועצה על פי דין ו/או הסכם. המועצה תהא רשאית בנסיבות המתוארות לעיל, מבלי לתת כל הודעה או התראה, להתקשר בהסכם עם מציע אחר, וזאת לפי שיקול דעתה הבלעדי. הזוכה אשר הוחלף, יהיה חייב בפיצוי המועצה בשיעור ההפרש שבין הצעתו לבין הצעת המציע שנבחר במקומו עקב אי מילוי תנאי הוראות מסמכי המכרז, כולם או מקצתם.

9.3 על אף האמור מובהר בזאת כי המועצה תהא רשאית, אך לא חייבת, לקבל הצעה על אף פגם טכני בנוסח ערבות המכרז בכפוף לכל דין.

- 9.4 ערבויות המכרז יוחזרו לכל המצעים בתוך 10 ימים ממועד החתימה על ההסכם עם הזוכה במכרז, או בתוך 3 חודשים מהמועד האחרון של הגשת ההצעה, לפי המוקדם מביניהם.
- 9.5 מציע שהצעתו התקבלה, תוחזר ערבות המכרז תוך 3 ימים מיום שהמציע יחתום על הסכם ההתקשרות וימציא ערבות להבטחת מילוי התחייבויותיו ("ערבות ביצוע") בנוסח **בנספח ב'** להסכם.
- 9.6 מציע שהצעתו נתקבלה ולא יחתום על ההסכם ו/או לא ימציא ערבות ביצוע תוך 7 ימים מיום שיידרש לכך על ידי המועצה, תהא המועצה רשאית לחלט את סכום ערבות ההצעה לטובתה, וזאת כפיצוי מוסכם ומוערך מראש בגין הנזק אשר ייגרם לה עקב כך, וזאת ללא צורך בהוכחתו, ומבלי לגרוע מכל זכות אחרת של המועצה לרבות הזכות לתבוע נזקים גדולים יותר ו/או לתבוע את אכיפת ביצוע העבודה על המציע ו/או לקבל הצעה אחרת ו/או לבטל את המכרז ו/או לנקוט בכל צעד אחר.
10. מפגש ו/או סיור קבלנים ביישובים ובאתרים שמיועדים להצבת המיגונויות ייערך ביום **12.8.19** בשעה **14:00**. הסיור ייצא מבניין המועצה האזורית באר טוביה. למען הסר ספק, השתתפות במפגש ההבהרות וסיור למציעים הינה חובה, וועדת המכרזים של המזמינה לא תדון בהצעה של מציע אשר לא ישתתף במפגש. יודגש כי, כל מידע שיימסר בעלה פה או בכתב (שלא במסגרת מענה לשאלות ההבהרה כמפורט בסעיף 8 להלן), לא ייחשב ולא יהווה מצג מטעם המזמינה, וכי אחריות הבדיקה היא על המציע בלבד, והמזמינה אינה מתחייבת לחשוף כל מסמך או נתון הנמצא בידה.
11. עד ליום **15.8.19** בשעה **14:00** יוכלו המציעים להפנות שאלות הבהרה בכתב אל נציג המזמינה **איגור גיט**, באמצעות דוא"ל לכתובת [theletga@beer-tuvia.org.il](mailto:theletga@beer-tuvia.org.il) תוך ציון מסמך המכרז ונושא הפרויקט. באחריות המציע לוודא קבלת השאלות במועצה (טל': 08-8509759). ככל שהשאלות יענו בכתב ויועברו אל כל המציעים, יהיה עליהם לצרפן להצעתם, כחלק בלתי נפרד מתנאי המכרז.
12. את ההצעה הכוללת את כל המסמכים הנלווים והדרושים יש להגיש ידנית עד ליום **25.8.19** שעה **15:00**, במעטפה סגורה (ולא בדרך אחרת) עליה יירשם "מכרז פומבי מס' 50/2019" שתוכנס לתיבת ההצעות אשר בלשכת מזכיר המועצה בבניין המועצה.
13. בחירת הקבלן תהא על פי שיקול דעת בלעדי של המועצה ועקרונית ע"פ ההצעה הזולה ביותר. עם זאת, המועצה רשאית שלא לבחור בהצעה הזולה ביותר או לבטל הודעת זכייה למציע, בפרט, אך לא רק, בשל כך שלמועצה קיים חשש ממשי שהמציע לא יעמוד בהתחייבויותיו, בין היתר עקב מצבו הכלכלי העדכני של המציע, ו/או כי לדעת המועצה ההצעה אינה כדאית כלכלית למציע ו/או אם לפי שיקול דעתה של המועצה ההצעות, או מי מהן, אינן איכותיות מספיק על מנת שהעבודות תבוצענה כראוי, והכל לפי שיקול דעתה של המועצה, לרבות כתוצאה של ניסיון עבר של המועצה עם המציע, לטוב ולרע.
14. היה ותוגשנה 2 או יותר הצעות שוות והצעות אלו תהיינה הזולות ביותר מבין ההצעות שהוגשו, תקיים המועצה סבב התמחרות נוסף עם המציעים שהצעותיהן היו הזולות ביותר, וכהצעה הזוכה תיבחר ההצעה הזולה ביותר שתוגש במסגרת סבב ההתמחרות הנוסף.
15. בנוסף, המועצה תהא רשאית על פי שיקול דעתה הבלעדי לפצל את העבודה ליותר מזוכה אחד; לקבל חלק של הצעה; לא לקבל אף הצעה כלל; לבחור זוכה שני ושלישי, למקרה שבו ההתקשרות עם הזוכה הראשון לא תצא אל הפועל מסיבה כלשהי; לבקש ממציע הבהרות והשלמות; להזמין חלק מהעבודות; לנהל מו"מ; ולפעול לפי כל סמכות המוקנית לה בדין.
16. ההתקשרות הינה על **בסיס פאושלי** ותמורת המחיר נשוא ההצעה הזוכה הקבלן יידרש לביצוע כל העבודות הכרוכות באספקה והצבה של עד 9 מיגונויות כמפורט בחוזה ההתקשרות ובפרט בנספח "כתב הכמויות ומפרט טכני" וזאת בתוך **60 ימים** מיום מתן צו התחלת עבודה. בנוסף, המועצה תהיה רשאית להגדיל את ביצוע העבודות ביחס למיגונויות נוספות (ואף בישובים ובאתרים נוספים), והמחיר יהיה פר מיגונית עפ"י הצעת המציע שייבחר. ככל ויוקטן היקף ביצוע העבודות, המחיר יופחת בהתאם למספר המיגונויות שיוספקו בפועל.

17. התקשרות **בפועל** בין הקבלן לבין המועצה מותנית בחתימת כל המסמכים הדרושים ובכלל זה חוזה התקשרות (מצ"ב **כמסמך מס' 4** למסמכי המכרז), כתב הכמויות ומפרט טכני (מצ"ב **כמסמך מס' 3** למסמכי המכרז) ותכניות העבודה, המצאת ערבות בנקאית בסך 10% מגובה הצעתו ("**ערבות ביצוע**") בנוסח המצ"ב **כנספח ב'** להסכם בלבד, וכן המצאת אישור קיום ביטוחים בנוסח המצ"ב **כנספח ד'** להסכם, כשהוא חתום ואינו מסויג – כל אלה בתוך 7 ימים מיום מתן הודעת זכייה.
18. במקרה של אי התייצבות המציע הזוכה לחתום על החוזה או להמציא מסמכים להם התחייב ו/או אם חזר בו מהצעתו, וכן במקרה של הפרה יסודית אחרת של החוזה בסמוך לאחר חתימתו רשאית המועצה לבחור במציע אחר כזוכה במכרז. במקרה כזה יחול הכלל האמור לעיל וכל הוראות מכרז זה על נספחיו על הזוכה החלופי.
19. מצ"ב עותק מהמסמכים הנ"ל, **ועל המציע לחתום בראשי תיבות ובחותמת העסק/התאגיד בשולי כל עמוד מהמסמכים הנ"ל ולצרף גם אותם בתוך מעטפת הצעתו** (מובהר, כי אין צורך לצרף בעת הגשת הצעה אישור קיום ביטוחים חתום ע"י חברת הביטוח).
20. התמורה תהיה סופית ותכלול את כל ההוצאות הנלוות כולל שכר עבודה, ביטוח, דלק, הובלה, אספקה, התקנה וכיו"ב. המועצה **לא** תשלם תשלומים נוספים (ובפרט הצמדה למדד) מעבר לאמור בהצעת המחיר.
21. הגשת הצעה מהווה ראייה חלוטה לכך שהמציע קרא את כל האמור במסמכי המכרז והחוזה המצורף על נספחיו, הבין את האמור במסמכים אלה ונתן לכך את הסכמתו הבלתי מסויגת.
22. המציע אינו רשאי לשנות את מסמכי המכרז, להוסיף להם או למחוק מהם, להסתייג או לשנות מהאמור במסמכי המכרז או להתנות עליהם, לרבות התנאים וההוראות בהסכם ההתקשרות, בין בגוף המסמכים ובין במכתב לוואי או בכל דרך אחרת. שינוי יסודי במסמכי ההזמנה ו/או הסתייגות עקרונית מתנאיו עלול להביא לפסילת הצעה.
23. בכפוף לכל דין, המועצה תהא רשאית, אך לא חייבת, לאפשר למציע אשר לא צירף להצעתו אישור ו/או מסמך מן המנויים לעיל, להשלים את המצאתם למועצה במסגרת פרק הזמן אשר ייקבע על ידה. לא המציא המציע את האישור/המסמך הנדרש גם במועד שנקבע על ידי ועדת המכרזים כאמור, תהיה הועדה רשאית לפסול את הצעתו.
- מודגש, כי האמור לעיל לא יחול על ערבות ההצעה ו/או הצעת המחיר אשר אי הגשתם במועד הגשת ההצעה יביא לפסילה ודאית של ההצעה.**
24. מבלי לגרוע מכלליות האמור לעיל, גם לאחר מועד מסירת ההצעות למועצה תהיה המועצה רשאית לדרוש הסברים ו/או הבהרות מהמציעים, כולם ו/או כל אחד/ים מהם ו/או לנהל עימם מו"מ, הכל לפי שיקול דעתה הבלעדי והבלתי מסויג, תוך שינוי הוראות ההסכם ו/או כל חלק ממנו ו/או מי מנספחיו ו/או מהוראות הזמנה זו, הכל לפי שיקול דעתה הבלעדי והבלתי מסויג.
25. המועצה אינה אחראית לכל הוצאה ו/או נזק ו/או אבדן רווחים, מכל מין וסוג, ישירים או עקיפים, ממוניים או בלתי-ממוניים, אשר ייגרמו לכל אדם בקשר עם המכרז ו/או ביטולו ו/או בקשר עם כל פעולה אשר נעשתה על ידו בעקבות הזמנה זו להציע הצעות ו/או בעקבות קיום ההסכם.



קובי אביבי, ראש המועצה

5.8.19

תאריך

## מסמך 1

# מועצה אזורית באר טוביה

## מכרז פומבי מס' 50/2019

### הצעת המציע (תצורף כנספח א' להסכם)

אני הח"מ, ת"ז/ח"פ \_\_\_\_\_ מציע בזאת באופן בלתי חוזר את הצעתי במכרז זה, כדלקמן:

שם מלא \_\_\_\_\_  
מספר התאגיד \_\_\_\_\_  
מספר עוסק מורשה \_\_\_\_\_  
כתובת \_\_\_\_\_  
שם איש קשר \_\_\_\_\_  
טלפון \_\_\_\_\_  
פקסימיליה \_\_\_\_\_  
כתובת דואר אלקטרוני \_\_\_\_\_

\* אם המציע הינו תאגיד, ימולאו הפרטים דלעיל ביחס לתאגיד.

כמו כן, ימולאו פרטי בעלי זכות החתימה במציע שהינו תאגיד:

שם מלא: \_\_\_\_\_  
ת"ז: \_\_\_\_\_  
שם מלא: \_\_\_\_\_  
ת"ז: \_\_\_\_\_  
שם מלא: \_\_\_\_\_  
ת"ז: \_\_\_\_\_

1. הריני להצהיר ולהתחייב בזאת, כי עיינתי, בדקתי והבנתי לשביעות רצוני המלאה בכל ו/או את כל האמור במסמכים המהווים חלק מהליך מכרז פומבי מס' 50/2019, שצורפו ושלא צורפו, ואני מקבלת אותם ללא סייג ובאופן בלתי חוזר.
2. הריני להצהיר ולהתחייב, כי ידועים ונהירים לי כל המידע, הגורמים, הסיכונים, ההתחייבויות, המיקומים שבהם יוצבו המיגונויות ודרכי הגישה אליהם וכל הדרישות והאפשרויות העשויים להשפיע על הגשת הצעתי לרבות ומבלי לגרוע מכלליות האמור לעיל, כל האמור בהזמנה להציע הצעות, וכי הצעתי מבוססת עליהם.
3. כמו כן, הריני להצהיר ולהתחייב, בהגשת הצעתי הסתמכתי אך ורק על האמור במכרז עצמו. מעבר למכרז עצמו, כפי שפורסם, ולתשובות לשאלות ההבהרה, לא הוצג לי על ידכם ו/או מטעמכם כל מצג,

לא קיים ביני לביניכם כל סיכום שהוא, בע"פ או בכתב ולא ניתנה לי על ידכם כל התחייבות או הבטחה, מכל מין וסוג.

4. הצעתי במכרז, כפי שהוגשה על ידי במעטפה לתיבת ההצעות, הנה שלמה, מלאה וסופית, ואין לי כל ציפיה לקבלת כל תמורה ו/או זכות, ממונית או בלתי-ממונית, מעבר לנקוב בהצעתי. מבלי לגרוע מכלליות האמור, כל מחיר הנקוב בהצעתי ייחשב ככולל את כל הדרוש לביצוע העבודות בשלמותן, לרבות, אך לא רק, עלויות שכר כוללות מכל סוג לרבות זכויות סוציאליות, חומרי עבודה, הוצאות הובלה, ביטוח, תקורה, התייקרויות וכן הוצאות בלתי צפויות מראש.

**5. הצעת המחיר (למילוי בכתב יד ברור ע"י המציע):**

אני מציע עבור ביצוע כל העבודות לאספקה והצבה כל 9 המיגוניות, סך כולל של \_\_\_\_\_ ₪ (במילים: \_\_\_\_\_ שקלים חדשים), לא כולל מע"מ.

על הסכום יתווסף מע"מ כשיעורו בחוק.

6. ידוע לי כי ביצוע העבודה הינו בישובי המועצה ובאתרים הבאים (מיגונית אחת בכל מקום):

- (1) מושב אביגדור
- (2) מרכז כפרי אחווה
- (3) מושב באר טוביה
- (4) מושב בצרון
- (5) מושב חצב
- (6) מושב ינון
- (7) מרכז כפרי עזר
- (8) מושב עזריקם
- (9) מושב תלמי יחיאל

7. אני מצהיר כי הצעתי היא הצעה אחת שלמה לכל המיגוניות בכל הישובים הנ"ל.

8. ידוע לי ואני מתחייב להשלים את העבודות במלואן בתוך 60 ימים מיום מתן צו תחילת עבודה לכל מיגונית.

9. למען הסר ספק, ידוע וברור לי כי מדובר בהתקשרות על בסיס פאושלי בהתאם לכתב הכמויות והמפרט הטכני (הכמויות האמורות בכתב הכמויות המצורף אינם לצרכי מדידה אלא לצרכי איפיון העבודה הנדרשת). וכן מובהר במפורש כי יכול ועבודות מסוימות מופיעות בכתב הכמויות ובמפרט הטכני אך ללא ציון בתוכניות ולהפך, ואולם אין בכך כדי לשחררני מביצוען בסכום הפאושלי הכולל כאמור, ולא תשולם תוספת כלשהי.

10. למען הסר ספק, הובהר וידוע לי כי למועצה שיקול הדעת הבלעדי להגדיל את ביצוע העבודות ביחס למיגוניות נוספות (ואף בישובים נוספים), והמחיר יהיה פר מיגונית עפ"י הצעתי הכספית. ככל ויוקטן מספר המיגוניות שישופק, המחיר יופחת בהתאם באופן יחסי ולי לא תהיה כל טענה, דרישה או תביעה בגין זאת.

11. בנוסף על האמור לעיל, לאחר שקראתי בעיון ובחנתי בחינה זהירה את כל מסמכי המכרז, הנני מצהיר ומתחייב בזה כדלקמן:

**הזמנה להציע הצעות**  
**מכרז פומבי מס' 50/2019**

11.1. הבנתי את כל האמור במסמכי המכרז והגשתי את הצעתי בהתאם, אני מסכים לכל האמור במסמכי המכרז ולא אציג תביעות או דרישות המבוססות על אי ידיעה ו/או אי הבנה, ואני מוותר מראש על כל טענה בדבר אי התאמה ו/או חריגה, של המכרז ו/או תנאי מתנאיו מדרישות כל דין כאמור.

11.2. אני עומד בכל התנאים הנדרשים מהמשתתפים במכרז, הצעתי זו עונה על כל הדרישות שבמסמכי המכרז ואני מקבל על עצמי לבצע את ההתקשרות, בהתאם לתנאים המפורטים במכרז ובהסכם ונספחיו.

11.3. הצעה זו מוגשת ללא כל קשר או תיאום עם משתתפים אחרים.

11.4. הצעה זו היא בלתי חוזרת ואינה ניתנת לביטול או לשינוי ותהא תקפה עד 120 יום מהמועד האחרון להגשת ההצעות במכרז.

11.5. להבטחת קיום הצעתי הנני מוסר ערבות מכרז (ערבות הצעה) בתוקף ובסכום הנקובים במסמכי המכרז. אם מסיבה כל שהיא לא אעמוד בהתחייבויותיי, אני מסכים כי הערבות, כולה או מקצתה, תחולט כפיצויים מוסכמים וקבועים מראש וזאת, מבלי לפגוע בכל סעד לו הינכם זכאים על פי המכרז ו/או עפ"י דין.

11.6. אני מצרף להצעתי את המסמכים והאישורים הנדרשים על פי מסמכי המכרז.

11.7. הצעה זו כפופה לכל תנאי המכרז וההסכם.

12. **ככל שההצעה מוגשת בשם תאגיד: אנו מסכימים לכל התנאים המפורטים לעיל, ההצעה היא בגדר המטרות והסמכויות הקבועות במסמכי התאגיד בשמו מוגשת ההצעה, אנו מורשי החתימה וזכאים לחתום בשם התאגיד על הצעה זו, ואין כל מניעה על פי כל דין או הסכם לחתימתנו על הצעה זו.**

**חתימת וחותמת המציע**

**אישור עו"ד**

אני הח"מ, עו"ד \_\_\_\_\_ מ.ר. \_\_\_\_\_ מרחוב \_\_\_\_\_ מאשר \_\_\_\_\_  
בזאת כי ביום \_\_\_\_\_, הופיעה לפני מר/גב' \_\_\_\_\_ ו- מר/גב' \_\_\_\_\_,  
שזיהה/תה עצמו/ה לפי תעודת זהות מס' \_\_\_\_\_/המוכרת לי אישית, וחתם/מה על הצהרתו/ה לעיל  
לאחר שהזהרתי אותו/ה, כי עליו/ה להצהיר את האמת, וכי יהא/תהא צפוי/יה לכל העונשים הקבועים בחוק,  
אם לא יעשה/תעשה כן.

חתימה וחותמת עו"ד

תאריך

**אם מדובר בתאגיד:**

אני הח"מ עו"ד \_\_\_\_\_ מ.ר. \_\_\_\_\_ מרחוב \_\_\_\_\_ מאשר בזאת  
כי \_\_\_\_\_ ת.ז. \_\_\_\_\_ ו- \_\_\_\_\_ ת.ז. \_\_\_\_\_  
מוסמך/כים ומורשה/י חתימה מטעם \_\_\_\_\_ ח.פ. \_\_\_\_\_, לחתום בשמה  
על כל המסמכים וההסכמים ולחייבה במסגרת הליך מכרז מס' **50/2019**.

חתימה וחותמת עו"ד

תאריך

## מסמך 2

בנק

### ערבות בנקאית אוטונומית (ערבות המכרז)

לכבוד  
המועצה האזורית באר טוביה  
אזור תעשיה באר טוביה

א.ג.ג.,

1. על פי בקשת \_\_\_\_\_ (להלן: "המבקש"), הננו ערבים בזאת כלפיכם לשלם לכם כל סכום עד לסך של **10,000** ש"ח (במילים: **עשרת אלפים** ש"ח), בתוספת הפרשי הצמדה למדד כמפורט להלן (להלן: "סכום הערבות") בקשר לביצוע עבודות אספקת והצבת מיגונויות בישובי המועצה ובאתרים שונים.

בערבות זו:

"מדד" - משמעו מדד המחירים לצרכן המתפרסם ע"י הלשכה המרכזית לסטטיסטיקה.

"המדד הבסיסי" - המדד האחרון הידוע במועד חתימת כתב ערבות זה.

"המדד הקובע" - המדד האחרון הידוע במועד ביצוע התשלום בפועל עפ"י ערבות זו.

2. סכום הערבות ישולם לכם על ידינו לאלתר, ללא כל שיהוי ו/או עיכוב, כנגד קבלת דרישתכם הראשונה בכתב, וזאת ללא כל תנאי, ומבלי להטיל עליכם כל חובה להוכיח או לנמק את דרישתכם, ומבלי שתהיו חייבים לדרוש תחילה את סכום הערבות מאת המבקש.

3. ערבות זו הינה בלתי חוזרת, בלתי תלויה ולא ניתנת לביטול, לא יהיה צורך להוכיח את דרישתכם על פיה בהליך משפטי, או בכל אופן אחר, ולא תהיו חייבים להגיש תחילה, לשם קבלת תשלום על פיה, תביעה משפטית נגד המבקש, או לדרוש תחילה תשלום מאת המבקש.

4. לדרישתכם הנ"ל עליכם לצרף כתב ערבות זה.

5. תוקף ערבותנו זה יהיה בכל עת עד ליום **31.10.19** (כולל) וכל דרישה על פיה צריכה להימסר לנו לפי הכתובת \_\_\_\_\_, לא יאוחר מהמועד הנ"ל.

לאחר מועד זה תהיה ערבותנו זו בטלה ומבוטלת.

6. ערבותנו זו אינה ניתנת להסבה או להעברה בכל צורה שהיא.

בכבוד רב

בנק  
סניף

תאריך

### מסמך 3

## כתב כמויות ומפרט טכני

(יצורף כנספח ג' להסכם)

## מסמך 4

### הסכם להצבת ואספקת מיגוניות

שנערך ונחתם בבאר טוביה ביום \_\_\_\_\_

בין

**מועצה אזורית באר טוביה**  
א.ת. באר טוביה, מיקוד 83815  
להלן: "המועצה"

מצד אחד

ל בין

\_\_\_\_\_ ח.פ. / ת.ז.  
מרח'  
להלן: "הקבלן"

מצד שני

הואיל והמועצה ביקשה במסגרת מכרז פומבי מס' **50/2019** הצעת מחיר לעבודות לאספקת והצבת 9 מיגוניות ביישובי המועצה ובאתריה (להלן: "העבודות", "המיגוניות").

והואיל והקבלן הצהיר כי יש לו את הרישיונות, האישורים, הידע והמומחיות הדרושים לביצוע עבודות מסוג וטיב העבודות נשוא ההסכם וכן לו הציוד, המתקנים החומרים וכח אדם הדרושים לביצוע העבודות בהתאם לתנאים המפורטים בהסכם זה.

והואיל והקבלן הגיש את הצעתו הכספית לבצוע העבודות, והמועצה הסכימה למסור לקבלן את ביצוע העבודות על בסיס הצעתו וזאת בכפיפות לתנאי הסכם זה, לאחר שזכה במכרז.

#### **לפיכך, הוסכם, הוצהר והותנה בין הצדדים כדלקמן:**

1. המבוא להסכם זה לרבות הצהרות הקבלן מהווה חלק מהותי ובלתי נפרד מהסכם זה.
2. מוסכם ומוצהר בין הצדדים, כי המסמכים הבאים המצורפים להסכם זה מהווים חלק בלתי נפרד מהסכם זה, אף אם לא יצורפו אליו:
  - 2.1. הזמנה להציע הצעות.
  - 2.2. הצעת הקבלן – **מסמך 1** (יצורף כנספח א' להסכם).
  - 2.3. ערבות בנקאית (ערבות מכרז) – **מסמך 2**.
  - 2.4. ערבות בנקאית (ערבות ביצוע) – **נספח ב'**.
  - 2.5. כתב כמויות ומפרט טכני – **מסמך 3** (יצורף כנספח ג' להסכם).
  - 2.6. אישור קיום ביטוחים – **נספח ד'**.
  - 2.7. צו התחלת עבודה.
  - 2.8. הוראות החוזה הממשלתי לביצוע עבודות בניה- חוזה מדף (3210) (חוזה אחרון מעודכן).

#### **3. הגדרות**

3.1. למונחים הבאים תינתנה בהסכם זה המשמעויות כדלקמן:

"צו התחלת עבודה" – צו להתחלת העבודה שייחתם בתוך 7 ימים ממועד חתימת הסכם זה. יובהר כי המועצה תהא רשאית, על פי שיקול דעתה הבלעדי, ליתן צו נפרד ביחס לכל אחת מהמיגוניות.

"האתרים" – מקום הצבת המיגוניות ביישובי המועצה והאתרים כמפורט בהצעת הקבלן (מסמך 1) - מיגוניות אחת בכל מקום.

#### **4. מהות ההתקשרות**

- 4.1. המועצה מוסרת בזה לקבלן והקבלן מקבל על עצמו את ביצוע העבודות בהתאם להוראות הסכם זה על כל נספחיו.
- 4.2. מובהר, כי אין בהסכם זה אישור להתחלת ביצוע העבודה באתר העבודה ורק הוצאת צו התחלת עבודה ואישור המפקח מהווה הרשאה לתחילת ביצוע העבודה באתר העבודה.
- 4.3. ביצוע העבודות הינו פאושלי.

#### **5. הצהרות והתחייבויות הקבלן**

- 5.1. הקבלן מצהיר כי הינו בעל כל הרישיונות וההיתרים הנדרשים לביצוע העבודות וכי ביצוען על ידו אינה מפרה ולא תפר כל דין, הסכם או זכויות צד ג' כלשהו.
- 5.2. הקבלן מתחייב למלא אחר כל התנאים וההוראות של כל רשות מוסמכת בנוגע לעבודות המבוצעות על ידו, בין שניתנו על שמו ובין שניתנו על שם המועצה או כל גוף אחר, ולנקוט בכל האמצעים הנאותים לשם הבטחת מילוי ההוראות והתנאים על ידי מבצעי העבודה מטעמו. בוצעו העבודות בניגוד לאמור לעיל, יפצה הקבלן את המועצה וכן את צד ג' על כל נזק שייגרם להן כתוצאה מההפרה.
- 5.3. הקבלן יהיה אחראי כי בכל זמן ביצוע העבודות באתר על ידו, יקוימו באתר סדרי עבודה תקינים וסדרי בטיחות נאותים כדרוש למניעת נזקים לרכוש ו/או לגוף והוא יהיה אחראי כי סדרים אלה יקוימו גם אצל קבלני משנה ובעלי מלאכה אחרים שיועסקו על ידו, אם בכלל, בביצוע עבודה באתר.
- 5.4. הקבלן מצהיר ומתחייב לבנות ולמסור למועצה המיגונויות כשהן מושלמות ומוכנות לשימוש בהתאם להסכם זה, עפ"י הוראות והנחיות המפקח מעת לעת ולשביעות רצון המועצה.
- 5.5. הקבלן מצהיר ומתחייב לבצע את כל העבודות שהוזמנו על ידי המועצה ואת כל הדרוש לביצוע יעיל וטוב של העבודות, לרבות עמידה בלוח זמנים.
- 5.6. הקבלן מצהיר כי ידוע לו שהמועצה רשאית להפחית את מספר המיגונויות שיוזמנו במסגרת העבודות נשוא מכרז זה מבלי שתהיה לו כל טענה ו/או תביעה לעניין זה. הופחת מספר המיגונויות המוזמנות כאמור, יו[ח]ת סכום התמורה באופן יחסי למספר המיגונויות שהוזמנו בפועל.

#### **6. התמורה**

- 6.1. תמורת ביצוע כל התחייבויות הקבלן עפ"י הסכם זה תשלם המועצה לקבלן את הסכום הקבוע בהצעת הקבלן **שבמסמך מס' 1** עבור כל מיגונית (להלן "**התמורה**"). מובהר בזאת, כי התמורה הינה תמורה שלמה, ממצה, כוללת וסופית, כי ההצעה בפועל אינה ניתנת לשינוי וכי כל ההוצאות הכרוכות בביצוע העבודות, מכל מין וסוג שהוא, יחולו על הקבלן בלבד והמועצה לא תשלם שום תוספת באשר היא.
- 6.2. התמורה תשולם לקבלן בתוך 45 ימים מהשלמת העבודות לשביעות רצון המפקח ומסירה סופית של המיגונויות על פי אישורו, כנגד חשבונית מס כדין, אישור על ניהול ספרים לפי חוק עסקאות עם גופים ציבוריים, התשל"ו-1976 ואישור/ פטור מ- ניכוי מס במקור.

#### **7. לוח זמנים**

- 7.1. בכל מקרה, גמר העבודות ומסירה סופית של כל מיגונית יעשו לא יאוחר מ **60 ימים מקבלת צו התחלת העבודה ביחס לאותה מיגונית**.
- 7.2. הקבלן מתחייב בזה כי במקרה ויחול פיגור בהשלמת העבודות ומסירה סופית של אחת או יותר מהמיגונויות, מכל סיבה שהיא, לשלם למועצה סך של 1,000 ₪ (צמוד למדד המחירים לצרכן בשיעורו הידוע במועד חתימת הסכם זה) בגין כל יום פיגור.

## **8. פיקוח, כפיפות וניהול יומן עבודה**

- 8.1. הממונה מטעם המועצה בכל הקשור לביצוע הסכם זה יהא המהנדס **איגור גיט** או כל גורם אחר שימונה במקומו על ידי המועצה (להלן: "**המנהל**"). המנהל ימנה מפקח מטעמו שיהא בא כוחו בעניינים המקצועיים והטכניים הכלולים בהסכם זה לרבות ביצוע התחייבויות הקבלן בכל המתייחס לתכנון ולהקמת המיגונית (להלן: "**המפקח**"). המפקח יבדוק את העבודה כולה או חלקה וישגיח על ביצועה וכן יבדוק את טיב החומרים המשמשים את הקבלן בביצוע עבודתו, איכות הציוד שמשמשים בו וטיב המלאכה הנעשית ע"י הקבלן בביצוע העבודה.
- 8.2. הסמכויות המוקנות למפקח בהסכם זה והפעלתן, אין בהן כדי להטיל אחריות כלשהי על המועצה ו/או כדי לשחרר את הקבלן מקיום מלוא התחייבויותיו על פי הסכם זה.
- 8.3. הקבלן ממנה את **המפקח** להיות נציגו בכל הנוגע להסכם זה. כמו כן, הקבלן ימנה מטעמו מהנדס אחראי לביצוע אשר ירכז את הביצוע של הקבלן באתר לפי הדרישות ולפי לוח הזמנים. למהנדס האחראי תהיה אחריות כוללת לביצוע העבודות לפי כל דין, לרבות לתקנות ולתקנים.
- 8.4. הקבלן יבצע על חשבונו כל בדיקה ובחינה שהמפקח יקבע ובישיה שיקבע בכל עת עד לקבלת המיגונית, בין לפני סיום חלק כלשהו מהעבודה באתר ובין לאחריו, ובין לפני כיסוי חלק ובין לאחריו.
- 8.5. המפקח רשאי לדרוש מהקבלן לתקן, להחליף ולהשלים כל דבר המובא לאתר או המבוצע ע"י הקבלן ושאינו תואם הוראות הסכם זה. לא דרש המפקח דרישה כאמור, אין לראות בכך הסכמתו לאי ההתאמה לדרישות הסכם זה.
- 8.6. מחלוקות שיתגלו בין המפקח לבין הקבלן בנושאים תכנוניים והנדסיים בקשר להקמת המיגונית, יובאו להכרעת המנהל והכרעתו בעניין תהא סופית.
- 8.7. הקבלן מתחייב לנהל באמצעות נציגו יומן עבודה בו יירשמו אירועים מדי יום ביומו. יומן העבודה ייחתם מדי שבוע ע"י נציג הקבלן וע"י המפקח ונציג הקבלן ימסור העתק חתום ממנו למפקח מדי שבוע. המפקח רשאי לרשום ביומן את הסתייגויותיו מן הרישומים בו. רישומים ביומן שהמפקח אישרם, ישמשו כראיה בין הצדדים על העובדות הכלולות בהם, אולם לא יהא בכך כדי לשנות מהוראות הסכם זה.

## **9. התחייבויות הקבלן לטיב הביצוע**

- 9.1. הקבלן מתחייב לבצע את העבודות לשביעות רצונו המוחלט של המפקח, במומחיות, במקצועיות ובדיוק הנדרשים.
- 9.2. הקבלן מתחייב לבצע את העבודות ברמה ובחומרים כמפורט בנספח הטכני. למען הסר ספק, הקבלן מתחייב לא להשתמש בחומרים, חלקים ואביזרים מסוג ב' או פחותים מכך.
- 9.3. הקבלן מתחייב לא לעשות שינויים כלשהם בביצוע העבודות ללא הסכמת המפקח שניתנה מראש ובכתב.
- 9.4. הקבלן מצהיר ומתחייב כי ידוע לו והוא מסכים לכך שלא תשולם לו כל תמורה או חלק ממנה בגין עבודה שהמפקח לא אישר מראש את ביצועה. קבע המפקח כי העבודות או חלק מהן אינן מתבצעות כראוי, תהא קביעתו סופית ועל הקבלן לתקן את הטעון תיקון מיד, לשביעות רצונו של המפקח.
- 9.5. בנוסף לאמור לעיל, רשאי המפקח לפי שיקול דעתו ובאישור המנהל, לנכות מהסכומים המגיעים לקבלן סכומי כסף בעבור אי ביצוע העבודות או חלקם כנדרש. אין באמור בכדי לגרוע מזכותה של המועצה לפי סעיף 10.3 להלן.

## **10. השלמת העבודות**

- 10.1. עם גמר השלמתם והקמתם של כל אחת מהמיגוניות על פי הוראות בהסכם זה, חייב הקבלן להודיע

על כך למפקח מיד ובכתב. תוך כ-7 ימים מקבלת הודעה כאמור יערוך המפקח ביקורת באתר ויערוך פרוטוקול ראשון בו יירשמו הפגמים, הליקויים וכיו"ב שהוא ימצא במבנה אם ימצא.

10.2. המפקח רשאי לאשר את גמר הקמת המיגונית כמותנה בהסכם זה בתום הביקורת כאמור אף אם נמצאו ליקויים, תיקונים או עבודות סיום קטנות, שאינן מונעות לדעתו שימוש סביר במבנה ושהם לדעתו קלי ערך בלבד, שיירשמו בפרוטוקול. הקבלן מתחייב לתקן את הליקויים ולבצע את התיקונים והעבודות האמורים, לפי העניין, תוך המועד שייקבע ע"י המפקח, ובהעדר קביעה כזו – תוך זמן סביר. לאחר תיקון הליקויים וביצוע העבודות והתיקונים כאמור, תיערך ביקורת נוספת ע"י המפקח וכן ביקורות נוספות אם יהיה צורך בהן, תוך מתן הודעה לקבלן על כך, וזאת עד להשלמת כל הליקויים והעבודות האמורים לשביעות רצון המפקח, לפי אישור בכתב על כך של המפקח לקבלן אשר ייחשב כמועד השלמת העבודות ומסירה סופית לצרכי הסכם זה.

10.3. אם לא ביצע הקבלן את תיקון הליקויים ואת העבודות שיירשמו בפרוטוקול כאמור לעיל תוך המועד שנקבע כאמור, למרות שהותרה בכתב לעשות כן, רשאית המועצה לעשות זאת במקומו ובין היתר, להשתמש לשם כך בערבות הביצוע ו/או לקזז מתוך התמורה המגיעה לקבלן את עלויות התיקון בתוספת 17% + מע"מ כדמי תקורה.

10.4. אם בגלל התיקונים וההשלמות הדרושים על פי האמור לעיל, יעבור המועד לגמר ביצוע העבודות וקבלן ע"י המועצה לפי לוח הזמנים, ייחשב הדבר להפרת הסכם ע"י הקבלן על כך המשתמע מכך.

10.5. מיד לאחר קבלת כל מיגונית ע"י המועצה כמותנה בהסכם זה, מתחייב הקבלן לפנות מהאתר כל אדם שהוא אליו ע"י הקבלן או עבורו וכן לסלק מהאתר כל ציוד, חומרים, פסולת וכיו"ב למקום שיאושר ע"י המפקח או שאליו יורה המפקח ולהשאיר את האתר נקי ומסודר ומוכן לשימוש המועצה, לשביעות רצון המפקח.

## **11. תיקונים**

11.1. הקבלן אחראי לטיב העבודות ומתחייב לתקן ולהשלים, לפי העניין ומפעם לפעם, לשביעות רצון המפקח, כל פגם, נזק, השמטה, חיסרון או ליקוי הנובעים מעבודה, תכנון, ציוד וחומרים וכן כל נזק שייגרם כתוצאה מחזירת רטיבות או מי גשמים למיגונית וזאת תוך 12 חודשים מיום גמר התיקונים במבנה ואישור המפקח להשלמת העבודות ומסירה סופית, שתיחשב כתקופת הבדק. אין באמור לעיל, כדי לגרוע מאחריות הקבלן על פי דין או על פי הסכם זה.

11.2. בנוסף לאחריות הקבלן כאמור לעיל, מוסכם במפורש כי על אף האמור בכל דין, יחול על הקבלן חוק המכר (דירות), התשל"ג-1973 כפי שהיה חל על מוכר דירה במובן החוק האמור.

## **12. סדיות**

הקבלן מתחייב כי הוא וכל מי מטעמו ישמרו בסוד ולא יעבירו, לא ימסרו ולא יביאו לידיעת כל אדם או גוף כל ידיעה שתגיע אליהם בקשר עם ביצוע העבודות או בתוקף או במהלך או אגב ביצוע, תוך תקופת ביצוע או אגב ביצוע הסכם זה, או בכל דרך שהיא.

## **13. העדר יחסי עובד ומעביד**

13.1. הקבלן מצהיר כי יקיים את התחייבויותיו ע"פ הסכם זה כנותן שירותים עצמאיים וכי אין בהסכם זה ו/או בתנאי מתנאיו כדי ליצור בין המועצה ו/או מי מטעמה, לבין הקבלן ו/או מי מטעמו יחסי עובד ומעביד לכל מטרה שהיא ואין לראות בכל זכות הניתנת ע"פ הסכם זה למועצה לפקח או להדריך אלא אמצעי להבטיח את ביצוע הוראות הסכם זה במלואן.

13.2. מובהר בזאת כי על הקבלן יחולו כל המיסים ותשלומי החובה האחרים שמעביד חייב לשלם בהתאם לדין ולנוהג, לרבות התשלומים לביטוח לאומי, מס בריאות ויתר הזכויות הסוציאליות וכי הקבלן בלבד יהיה אחראי לכל תביעה של עובד מעובדיו הנובעת מיחסי העבודה שבינו לבין עובדיו.

13.3. עוד מובהר בזאת כי בין המועצה לבין הקבלן ו/או מי מטעמו לא יתקיימו יחסי סוכנות ו/או שליחות וכי הקבלן לא יהא רשאי ו/או מוסמך ו/או מורשה לעשות כל מעשה ו/או מחדל שיש בהם כדי לחייב את המועצה כלפי צדדים שלישיים ללא אישור המועצה או מי מטעמה מראש ובכתב.

13.4. מוסכם בזאת כי הקבלן יהיה אחראי כלפי השלטונות, המשרדים הממשלתיים וכל רשויות מוסמכות אחרות כלשהן, עבור כל החובות המוטלות שתוטלנה על ידי הרשויות האמורות על פי הוראות כל דין בקשר לעבודות נשוא הסכם זה.

#### **14. אחריות בנזיקין וביטוח**

14.1. הקבלן יהיה אחראי בלעדית וישפה את המועצה על כל פיצוי ו/או נזק לרבות לרכוש ו/או לגוף ו/או כל תשלום אחר אשר המועצה תשלם או תידרש לשלם לגורם כלשהו כתוצאה מביצוע העבודה ו/או אי ביצוע העבודה ו/או מהקשור בהם בין אם נדרשה לשלמו על פי פסק דין או בכל דרך.

14.2. המועצה לא תישא בכל תשלום ו/או הוצאה ו/או אובדן ו/או נזק מכל מין וסוג שהוא ומכל סיבה שהיא שייגרמו לקבלן ו/או לעובדיו ו/או לעוסקים מטעמו בביצוע העבודות ו/או לצד ג' בכל הקשור לביצוע הסכם זה.

14.3. הקבלן מתחייב לתקן, להשלים ולהיטיב כל נזק או אובדן שנגרמו כאמור לעיל במועד הקרוב ביותר לאחר קרותם, אך אין בכך כדי לגרוע מזכות המועצה לתקן את הנזק לאחר שהקבלן לא עשה כן בהקדם ולחייב את הקבלן בתשלום הוצאותיה, והקבלן יהא חייב לפצות את המועצה בגין כל תשלום כאמור בסכום התשלום בצרוף הוצאות משפטיות ו/או אחרות שנגרמו למועצה במישרין או בעקיפין עקב ו/או אגב ביצוע התשלום.

14.4. הקבלן יבטח את עצמו ואת פועליו ואת כל צד ג', בפני כל נזק שעשוי להיגרם כתוצאה מביצוע העבודות, לכל הפחות בפוליסות ביטוח לרבות בטוח עבודות קבלניות, כלי רכב להובלת המיגוניות, המנופים וכד', שבה המועצה והועדים המקומיים שבהם מתבצעת העבודה והאגשחיים שבהם מתבצעת העבודה יכללו כמבוטחים נוספים, תוך הכללת סעיף חבות צולבת וסעיף ויתור על זכות שיבוב כנגדם.

14.5. הקבלן ימסור למועצה כתנאי לתחיתת הסכם זה אישור קיום ביטוחים חתום ע"י חברת הביטוח כנדרש על פי הנוסח המצורף להסכם זה **כנספח ד'** ושאינו מסויג.

#### **15. ביטול ההסכם**

15.1. במקרה שהקבלן לא יוכל לקיים אחת או יותר מהתחייבויותיו על פי ההסכם מכל סיבה שהיא ו/או יגרם הקבלן לנזקי גוף ו/או רכוש תוך כדי העבודה, תהא הרשות בידי המועצה לבטל הסכם זה בהודעה של 7 ימים מראש ובין היתר, להעביר את ביצוע העבודה למי שתמצא לנכון.

15.2. אין באמור לעיל ובכל מקום בהסכם זה כדי לגרוע מזכויותיה של המועצה על פי חוק החוזים (תרופות בשל הפרת חוזה), התש"א-1971 ועל פי כל דין.

#### **16. ערבות ביצוע**

16.1. להבטחת מילוי כל התחייבויותיו של הקבלן על פי הסכם זה, לרבות אחריות הקבלן לטיב העבודות, עמידה בלוח הזמנים ואחריות לתקופת הבדק, וכתנאי לביצוע תשלום כלשהו ע"י המועצה, יגיש הקבלן למועצה עד 7 ימים לפני תחילת העבודה, ערבות בנקאית אוטונומית על סך **60,000 ש.ח.** הערבות תהא בלתי מותנית וניתנת לפירעון לאלתר עם דרישה ראשונה על פי הנוסח המצורף להסכם זה **כמסמך מס' 3.**

16.2. הקבלן יגרום לכך שהערבות תהא בתוקף לכל תקופת תוקפו של הסכם זה לרבות בתקופת הבדק. הקבלן מתחייב לשלם כל הוצאה ו/או עמלה הכרוכה בהוצאות הערבות.

16.3. סכום הערבות הנקוב לעיל יהא צמוד למדד המחירים לצרכן באופן שיוגדל בלבד (ולא יקטן)

ביחס שבין המדד האחרון שהתפרסם לבין המדד האחרון הידוע ביום חתימת הסכם זה.

16.4. מובהר בזה כי אין בערבות זו ו/או במימושה ו/או בחילוטה כדי לשחרר את הקבלן מאחריותו ומהתחייבויותיו ע"פ הסכם זה ואין בה כדי להטיל על המועצה חובה כלשהי.

### **17. קיזוז**

17.1. המועצה והיא בלבד תהא רשאית לקזז כל סכום המגיע ממנה לקבלן על פי הסכם זה כנגד כל חוב המגיע לה, בין אם הוא נובע מהסכם זה ובין אם הוא נובע מהסכם אחר בינה לבין הקבלן.

17.2. הוראות סעיף זה אינן גורעות מזכותה של המועצה לגבות את החוב האמור בכל דרך אחרת, לרבות באמצעות חילוט הערבות שימציא הקבלן.

### **18. העברת זכויות וחובות**

18.1. מובהר ומוסכם בזאת במפורש כי הקבלן לא יהיה רשאי להעביר ו/או להסב ו/או להמחות את זכויותיו והתחייבויותיו שבהסכם זה ו/או כל חלק מהן לכל אדם ו/או גורם אחר כלשהוא, לרבות קבלן משנה (למעט קבלן משנה שהתסכם עימו הוגש במסגרת ההצעה במכרז), אלא אם קיבל את הסכמת המועצה מראש ובכתב. למען הסר ספק, הסכמה כאמור לא תפטור את הקבלן מאחריותו והתחייבויותיו על פי הסכם זה.

18.2. הקבלן מתחייב לא למסור לאחר את ביצוע העבודות, כולם או מקצתם, לרבות העסקת קבלני משנה, אלא אם ניתנה לכך הסכמת המנהל מראש ובכתב.

### **19. שינוי ההסכם**

19.1. הסכם זה מקיף ומפרט את כל אשר הוסכם בין הצדדים בעניין מתן שירותי החברה והוא מבטל ובא במקום כל הסדר, מסמך או הבנה אחרים בין הצדדים שקדמו להסכם זה.

19.2. כל שינוי ו/או תוספת להסכם זה יהיו בתוקף אך ורק אם נעשו בכתב ובחתימת כל הצדדים להסכם זה.

### **20. הודעות**

20.1. הודעות בהתאם להסכם זה ישלחו על ידי צד למשנהו בדואר רשום או ימסרו ביד ויראו בהודעה כאמור כאילו נתקבלה בתוך 3 ימי עסקים מיום משלוחה בדואר רשום, או במועד מסירתה ביד בפועל.

**ולראיה באו הצדדים על החתום בחתימת ידם ובחותמתם:**

\_\_\_\_\_ **הקבלן**

\_\_\_\_\_ **המועצה**

#### **אישור עו"ד**

הריני לאשר בזאת כי \_\_\_\_\_ ת.ז. \_\_\_\_\_ ו- \_\_\_\_\_ ת.ז. \_\_\_\_\_ מוסמכים לחתום ולחייב את \_\_\_\_\_ בהתקשרותה בהסכם זה על פי תקנונה והחלטותיה.

\_\_\_\_\_ **חתימת עו"ד**

נספח א'

## הצעת הקבלן

נספח ב'

## ערבות ביצוע

בנק

### ערבות בנקאית אוטונומית ( ערבות ביצוע )

לכבוד  
המועצה האזורית באר טוביה  
אזור תעשייה באר טוביה

א.ג.ג.,

1. על פי בקשת \_\_\_\_\_ (להלן: "המבקש"), הננו ערבים בזאת כלפיכם לשלם לכם כל סכום עד לסך של **60,000** ש"ח (במילים: **שישים אלף ש"ח**), בתוספת הפרשי הצמדה למדד כמפורט להלן (להלן: "**סכום הערבות**") בקשר לביצוע עבודות אספקת והצבת מיגונויות בישובי המועצה ובאתרים שונים.

בערבות זו:

"מדד" - משמעו מדד המחירים לצרכן המתפרסם ע"י הלשכה המרכזית לסטטיסטיקה.

"המדד הבסיסי" - המדד האחרון הידוע במועד חתימת כתב ערבות זה.

"המדד הקובע" - המדד האחרון הידוע במועד ביצוע התשלום בפועל עפ"י ערבות זו.

2. סכום הערבות ישולם לכם על ידינו לאלתר, ללא כל שיהוי ו/או עיכוב, כנגד קבלת דרישתכם הראשונה בכתב, וזאת ללא כל תנאי, ומבלי להטיל עליכם כל חובה להוכיח או לנמק את דרישתכם, ומבלי שתהיו חייבים לדרוש תחילה את סכום הערבות מאת המבקש.

3. ערבות זו הינה בלתי חוזרת, בלתי תלויה ולא ניתנת לביטול, לא יהיה צורך להוכיח את דרישתכם על פיה בהליך משפטי, או בכל אופן אחר, ולא תהיו חייבים להגיש תחילה, לשם קבלת תשלום על פיה, תביעה משפטית נגד המבקש, או לדרוש תחילה תשלום מאת המבקש.

4. לדרישתכם הנ"ל עליכם לצרף כתב ערבות זה.

5. תוקף ערבותנו זה יהיה בכל עת עד ליום \_\_\_\_\_ (כולל) וכל דרישה על פיה צריכה להימסר לנו לפי הכתובת \_\_\_\_\_, לא יאוחר מהמועד הנ"ל.

לאחר מועד זה תהיה ערבותנו זו בטלה ומבוטלת.

6. ערבותנו זו אינה ניתנת להסבה או להעברה בכל צורה שהיא.

בכבוד רב

\_\_\_\_\_ בנק  
\_\_\_\_\_ סניף

\_\_\_\_\_ תאריך

## כתב כמויות ומפרט טכני

הערה  
כל העבודות יבוצעו על פי דרישת המפרט הכללי הבין משרדי, מפרטי משכ"ל (אם לא צויין אחרת בתכנית) התקנים הישראליים בתוקף

**מיגונית מכרז 50.2019**  
**מכרז 50.2019 אספקה והצבת 9 מיגוניות - כתב כמויות ומפרט טכני**

נספח ג'

מיגונית

סעיף	תאור	יח'	כמות	מחיר	סה"כ
	<b>מיגונית 59</b>				
	<b>עבודות בניה 59.040</b>				
	אספקה והצבת מיגונית בהתאם לתכניות ותנאי המכרז. לרבות עבודות ביסוס.				
	59.040.0100				
	<b><u>בישובי המועצה ובאתרים :</u></b>				
	1. מושב אביגדור				
	2. מרכז כפרי אחווה				
	3. מושב באר טוביה				
	4. מושב בצרון				
	5. מושב חצב				
	6. מושב ינון				
	7. מרכז כפרי עזר				
	8. מושב עזריקם				
	9. מושב תלמי יחיאל				
	(מיגונית אחת בכל מקום)				
		קומפ	9.00		
	סה"כ לעבודות בניה				
	<b>סה"כ למיגונית</b>				
	<b>עבודות בניה 040</b>				
	סה"כ				

## מיגונית מכרז 50.2019

מכרז 50.2019 אספקה והצבת 9 מיגוניות - כתב כמויות ומפרט טכני

סה"כ למיגונית מכרז 50.2019

סה"כ סכום פרקים לפי מבנים (לא כולל הנחות/תוספות ברמת המבנים)  
040 סה"כ לעבודות בניהסה"כ למיגונית מכרז 50.2019  
59 מיגונית

סה"כ

17.00%

מע"מ

סה"כ לתשלום כולל מע"מ

סה"כ במילים:

תאריך מדד:

מדד מכרז/הצעה:

חותמת:

חתימה:

חותמת:

חתימה:

נספח ד'

**אישור על עריכת ביטוחים**

(עבודות קבלניות)

לכבוד:

המועצה האזורית באר טוביה ו/או הוועד המקומי בו מתבצעת העבודה ו/או האגש"ח בו מתבצעת העבודה ו/או נבחריהם ו/או מנהליהם ו/או עובדיהם  
רח' ניר 1, אזה"ת  
באר טוביה  
(להלן: "המזמינה")

אנו הח"מ, \_\_\_\_\_, חברה לביטוח בע"מ, מאשרים בזאת כי הפקנו עבור \_\_\_\_\_ ח.פ. (להלן: "הקבלן") פוליסות ביטוח עבודות קבלניות, צד שלישי, חבות מעבידים, אחריות מקצועית וחבות המוצר אשר כוללות את הסעיפים והתנאים המפורטים להלן במלואם והמתייחסת לעבודות נשוא ההסכם ההתקשרות (להלן: "העבודות").

**מהות העבודות: אספקת והצבת מיגוניות בישובי המועצה כולל הובלתם הנפתם והצבתם**

**הכיסוי לא יפחת מתנאי "ביט" הרלוונטיים למועד תחילת העבודות.**

**פוליסה זו אינה חלק מפוליסה הצהרתית. היא והפוליסה הינה פוליסה הצהרתית, מוסכם בזאת כי גבולות האחריות והיקפי הכיסוי לא ייפגעו מהודעות על אירועים או תביעות בפרויקטים אחרים המבוטחים ע"פ פוליסה זו.**

הפוליסות כוללות כיסוי אחריותם של המזמינה כמפורט ברישא למסמך זה, הקבלן, קבלני המשנה של הקבלן בכל דרגה שהיא וכל אלה הבאים מכוחם, מפני אובדן, נזק ואחריות הקשורים ו/או הנובעים מביצוע העבודות.

הביטוח כולל פרקי ביטוח כדלקמן:

1. **פרק א' - ביטוח עבודות קבלניות:** מס' פוליסה: \_\_\_\_\_

תאריך תחילה: \_\_\_\_\_ תאריך סיום: \_\_\_\_\_

אובדן או נזק פיזי בלתי צפוי שייגרמו באתר לעבודות במשך תקופת הביטוח. הכיסוי יחול גם על עבודות אשר תבוצענה על ידי הקבלן או מי מטעמו או לטובתו שלא ע"י הקבלן עצמו.

שווי העבודות הקבלניות הינו \_\_\_\_\_ ש"ח.

על פרק זה חלות ההוראות הבאות:

1.1. יכלל כיסוי להוצאות פיננסי הריסות עד לסך של 10% מסכום הביטוח, לכל אירוע, על בסיס נזק ראשון. (הרחב 3.6.1).

1.2. יכלל נזק לרכוש עליו עובדים עד לסך של 120% מסכום הביטוח, לכל אירוע, על בסיס נזק ראשון. (הרחב 3.2).

1.3. יכלל כיסוי אבדן או נזק לרכוש סמוך השייך ליחיד מיחיד המבוטח או למזמין בסך של 20% מסכום הבטוח, לכל אירוע, על בסיס נזק ראשון. (הרחב 3.3).

1.4. יכלל כיסוי להוצאות בגין תכנון מדידה, פיקוח והשגחה של אדריכלים, מהנדסים ומומחים אחרים, לרבות מנהלי תביעות אך למעט שמאות נגדית, לשם כינון האבדן או הנזק עד לסך של 10% מסכום הביטוח, לכל אירוע, על בסיס נזק ראשון. (הרחב 3.6.2).

1.5. יכלל כיסוי הנובע מתכנון לקוי ו/או עבודה לקוייה ו/או חמרים לקויים. ( Munich Re END 115 או נוסח לויס DE 3 ) ( נזק ישיר בשיעור של 20% משווי הפרויקט )

~~1.6. יכלל כיסוי לנזק הנובע מנזקי טבע והרעידת אדמה.~~

~~1.7. יכלל כיסוי לתקופת הרצה למערכות אלקטרו מכניות לתקופה של 60 יום בגין שבר מכני וקילקולים חשמליים. ( סעיף 1.4.1.3 בפוליסה )~~

1.8. סכום הפיצוי במקרה של נזק יעמוד על מלוא כעלות כינונו מחדש של הרכוש.

~~1.9. הפוליסה תכלול סעיף תחזוקה "מורחבת" של 12 חודש, אשר לאחריה תהיה בתוקף תקופת תחזוקה "רגילה" של 12 חודש נוספים. ( סעיף 1.4.2, סעיף 5.8.2, וסעיף 9.7.2 )~~

1.10. הפוליסה תכלול סעיף חבות צולבת וכן סעיף ויתור על זכות השיבוב כנגד המזמינה, ולמעט כלפי מי שגרם לנזק בזדון.

**מו"מ בזאת כי הכיסוי יישא בתוקפו גם לגבי חלקים שנמסרו למזמינה או החל השימוש בהם ובכפוף לנוסח MR-116.**

2. פרק ב' - **ביטוח צד שלישי:** מס' פוליסה: \_\_\_\_\_

תאריך תחילה: \_\_\_\_\_ תאריך סיום: \_\_\_\_\_

ביטוח אחריות חוקית כלפי הציבור. גבול האחריות לתובע הוא לא פחות מסכום של 4,000,000 ש"ח לאירוע ולא פחות מסכום של 4,000,000 ש"ח לתקופת הביטוח.

על פרק זה חלות ההוראות הבאות:

2.1. כל אדם, שאינו נכלל ברשימות השכר של המבוטח ייחשב כצד שלישי לצורך פוליסה זו, בתנאי שאינו מכוסה בפוליסת חבות מעבידים של המבוטח.

2.2. יצוין במפורש בפוליסה כי המזמינה, כל הבאים מכוחן, נבחריהם ועובדיהם ייחשבו לצורך פוליסה זו כצד שלישי.

2.3. הפוליסה מכסה, בין היתר, נזקי זיהום סביבתי תאונתי לרבות עבודות ריסוס קרקעי, דישון, הדברה וכד'.

2.4. הפוליסה כוללת הרחבות בגין נזק ישיר עקב פגיעה בצינורות, כבלים ומתקנים תת קרקעיים בגבול של 1,000,000 ש"ח למקרה, נזק תוצאתי כתוצאה מפגיעה בצינורות, כבלים ומתקנים תת קרקעיים עד לסך 1,000,000 ש"ח. ( Endorsement 102 ) ( הרחבה 7.2 )

2.5. הפוליסה מכסה, בין היתר, נזקים שיגרמו לרכוש עקב פעילות של הקבלן מעבר למבוטח ע"פ פרק א' לפוליסה וסייג 6.1. לפרק ב' מבוטל בזאת עד לסך של 1,000,000 ש"ח. ( Endorsement 119 )

2.6. סייג 6.3. ( רכוש בשליטתו ו/או בחזקתו של המבוטח ) לא יחול על רכוש הנמצא בחזקתו ו/או שליטתו לתקופת העבודה בלבד.

2.7. הפוליסה תכלול כיסוי לתביעות שיבוב של המוסד לביטוח לאומי כנגד המזמינה ( הרחבה 1 בתנאי ביט )

2.8. הפוליסה כוללת כיסוי לנזקי רעד ו/או הסרת משען ו/או החלשה של תמך בגבול אחריות של - 500,000 ש"ח לאירוע, הכלול בגבול האחריות של הפוליסה. ( הרחבה 2 לתנאי ביט ) ( Endorsement 120 ) ( הרחבה 7.3 ).

2.9. הפוליסה כוללת כיסוי בגין נזקי גוף וגם או רכוש הנובעת משימוש בציוד מכני הנדסי ו/או מכונה ניידת לרבות כזה הנחשב רכב ע"פ פקודת התעבורה ושלא חלה חובה לבטח כלים אלו ע"פ פקודת רכב מנועי ו/או ע"פ חוק הפיצויים לנפגעי תאונות דרכים התשל"ה 1976 על כל תיקונו, גבול האחריות בגין הרחבה זו לא יעלה על - 2,000,000 ש"ח לאירוע ועל - 4,000,000 ₪ לתקופת ביטוח, מעבר למבוטח בפוליסת הבטוח של הכלי המבוטח. ( **הרחבות 7.4 ו 7.5** )

2.10. הפוליסה תכלול סעיף חבות צולבת וכן סעיף ויתור על זכות השיבוב כנגד המזמינה, ולמעט כלפי מי שגרם לנזק בכוונת זדון.

3. פרק ג' - **ביטוח חבות מעבידים**: מס' פוליסה: \_\_\_\_\_

תאריך תחילה: \_\_\_\_\_ תאריך סיום: \_\_\_\_\_

ביטוח חבות מעבידים עבור כל העובדים, קבלני המשנה ועובדיהם המועסקים בביצוע העבודות, בגבולות אחריות של - 6,000,000 ש"ח לתובע ולסך של - 20,000,000 ש"ח לאירוע אחד ולתקופת הביטוח.

על פרק זה חלות ההוראות הבאות:

3.1. לא תחול כל מגבלה בקשר עם העסקת נוער כחוק.

3.2. הביטוח חל על כל עובד של הקבלן, קבלן משנה שלו ועובדיו של קבלן משנה כאמור, בין אם קיבל שכר מהקבלן ובין אם לאו.

3.3. הפוליסה אינה כוללת הסתייגות כל שהיא בגין עבודות בגובה או בעומק.

3.4. הפוליסה תכלול סעיף שיפוי וכן ויתור על זכות השיבוב כנגד המזמינה, ולמעט כלפי מי שגרם לנזק בכוונת זדון. ( הרחב 11.9 ).

4. **ביטוח אחריות מקצועית** מס' פוליסה: *610A*

תאריך תחילה: \_\_\_\_\_ תאריך סיום: \_\_\_\_\_

- ~~ביטוח אחריות מקצועית לקבלן ולעובדיו וגם או לקבלני משנה וגם או לפועלים מטעמו, בגבול אחריות המבטח שלא יפחת מסך - 500,000 ש"ח למקרה ולתקופת ביטוח שנתית, בגין היפר חובה מקצועית, שנקודתה במעשה או מחדל רשלני, טעות או השמטה שנעשו על ידי מי מיחיד המבוטח.~~
- ~~4.1. הביטוח אינו כפוף לכל הגבלה בדבר חריגה מסכנות, אבדן מסמכים ואמצעי מידע אחרים, מעשה מרמה על ידי עובד של המבוטח, אבדן שימוש או עיכוב בעקבות מקרה ביטוח.~~
- ~~4.2. הביטוח מכסה אחריות הקבלן למעשי ו/או למחדלי הפועלים מטעמו, במשותף עמו או עבודתו.~~
- ~~4.3. הביטוח מורחב לפסות את המזמינה בגין אחריותה למעשי ו/או מחדלי הקבלן ו/או הפועלים מטעמו. לעניין זה מורחב שם המבוטח לכלול את המזמינה ככפוף לסעיף "אחריות צולבת".~~
- ~~4.4. התאריך הרטרואקטיבי על פי הביטוח לא יאחר ממועד תחילת מתן השירותים.~~

~~4.5. במקרה שהביטוח בחברתנו לא יחודש מסיבה כלשהי ואו יבוטל, והסיבה אינה או תשלום הפרמייה ואו נסיון הונאה של המבוטח, מוסכם כי תחול תקופת גילוי נזקים ותביעות למשך 6 חודשים נוספים מהמועד בו פג תוקף הביטוח ואו בוטל הביטוח בחברתנו, וכל אירוע שאירע בתקופת הביטוח המקורית עליו תימסר הודעה במשך תקופת גילוי זו, יחשב כאירוע עליו נמסרה הודעה במהלך תקופת הביטוח, וכתנאי כי לא תישא פוליסה אחרת המבטחת את אותה האחריות.~~

5. ביטוח חבות המוצר. מס' פוליסה: **פוליסה**

~~תאריך תחילה: \_\_\_\_\_ תאריך סיום: \_\_\_\_\_~~

~~הביטוח מכסה אחריותו של הקבלן בגין נזק לאורו ואו לרכושו של אדם או גוף כלשהו, אשר נגרם על ידי או עקב מוצרי הקבלן, בגבול אחריות למקרה אחד ובסה"כ לתקופת הביטוח שלא יפחת מסך 2,000,000 ש"ח.~~

~~2. 5.1. התאריך הרטרואקטיבי בביטוח אינו מאוחר ממועד תחילת ביצוע העבודה, ללא ויקה למועד תחילת הביטוח או מועד חתימת ההסכם.~~

~~3. 5.2. המזמינה נכללה בשם המבוטח בכל הנוגע לאחריותה עקב מוצרי הקבלן וכל הקשור בתוצרי העבודה של הקבלן, בכפוף לסעיף אחריות צולבת.~~

~~3. 5.3. בסייג 3.18 לפוליסה נוספה הסיפא על אף האמור, מבטח לא יחייג נזק או מקרה ביטוח מאשר ישלנות רבתי תרמה בשיעור חלקי לקרית מקרה הביטוח.~~

~~4. 5.4. הביטוח הנו קודם וראשוני לביטוחי המזמינה, ואנו מוותרים על זכותנו לשיתוף ביטוחי בגין נזק המכוסה בביטוח זה.~~

~~5. 5.5. במקרה שהביטוח בחברתנו לא יחודש מסיבה כלשהי ואו יבוטל, והסיבה אינה או תשלום הפרמייה ואו נסיון הונאה של המבוטח, מוסכם כי תחול תקופת גילוי נזקים ותביעות למשך 12 חודשים נוספים מהמועד בו פג תוקף הביטוח ואו בוטל הביטוח בחברתנו, וכל אירוע שאירע בתקופת הביטוח המקורית עליו תימסר הודעה במשך תקופת גילוי זו, יחשב כאירוע עליו נמסרה הודעה במהלך תקופת הביטוח, וכתנאי כי לא תישא פוליסה אחרת המבטחת את אותה האחריות.~~

6. הוראות כלליות החלות על כל פוליסות הביטוח

6.1. כל הכיסויים הביטוחיים נרכשו ע"י הקבלן אצל מבטח אחד בלבד (הח"מ).

6.2. המבוטח בכל הביטוחים שערך הקבלן בהקשר להוראות החוזה, למעט בביטוחי חובה של כלי רכב, הורחב כך שהוא כולל גם את המזמינה כמפורט ברישא למסמך זה, המפקח ( למעט אחריותו המקצועית ), קבלנים וקבלני משנה של הקבלן.

6.3. המוא"ז באר טוביה נקבעה מוטב בלתי חוזר ע"פ סימן ב' לחוק חוזה הביטוח לגבי פרק א' לפוליסה לביטוח עבודות קבלניות ( סעיף 4.10 ). וכן לצורך סעיף 15.10 בתנאים הכלליים של הפוליסה ( תנאי ביט 2016 ) או סעיף 18 בתנאים הכלליים לפוליסה ( תנאי ביט 2013 ).

6.4. במקרה של הארכת משך ביצוע העבודות ו/או תקופת החוזה תוארך תקופת הביטוחים בהתאם ובאופן אוטומטי, ע"פ הודעת המבוטח וגם או המזמינה, אלא אם כן נודיע למזמינה על כוונתנו שלא לחדש את הביטוחים במכתב רשום, לפחות 60 (שישים) יום לפני כניסת הביטוח או אי החידוש לתוקף.

- 6.5. הביטוחים שערך הקבלן כוללים תנאי מפורש לפיו אין המבטח רשאי לבטלם ו/או לצמצם היקפם ו/או שלא לחדשם, אלא אם כן שלח המבטח למזמינה הודעה, במכתב בדואר רשום, על כוונתו לעשות כן, לפחות 60 (שישים) יום מראש.
- 6.6. בכל הביטוחים שערך הקבלן בהקשר לחוזה זה בטלים ומבוטלים: כל חריג או הוראה בפוליסה – **למעט תביעות המוגשות נגד הקבלן לבדו** – המפקיעים או המגבילים את הכיסוי, כאשר התביעה מעוגנת בנזק ליסודות, בניינים, דרכים, כל חריג המתייחס למנופים, מעליות, מכשירי הרמה, טעינה ופריקה מכלי רכב, חפירות, אש, התפוצצות, אדים, גז, שיטפון, בהלה, חומרים רעילים או מזיקים, מכשירים סניטריים פגומים, זיהום שאינו אירוע מתמשך מכל סוג ותאור, קבלנים, קבלני משנה ועובדיהם, עבודות נוער כחוק, או רכוש של המזמינה, כ"כ לסייג 14.7. תתווסף הסיפא - **על אף האמור, מבטח לא יחריג נזק או מקרה ביטוח כאשר רשלנות רבתי תרמה בשיעור חלקי לקרות מקרה הבטוח.**
- 6.7. כל הביטוחים שערך הקבלן בהקשר להוראות החוזה כוללים סעיף מפורש בדבר ויתור של המבטח על זכותו לתחלוף (SUBROGATION) נגד כל יחיד מיחידי המבוטח וכל אדם או גוף שלמזמינה זיקה אליו או שהמזמינה התחייב בכתב לשפותו, או הקשור לעבודות, למעט קבלני משנה וספקים של המזמינה ולמעט כלפי מי שגרם לנזק בזדון.
- 6.8. כל הביטוחים שערך הקבלן בהקשר להוראות החוזה כוללים הוראה לפיה לא ייפגעו זכויות המזמינה מחמת אי מסירת הודעה על נזק, איחור בהגשת תביעה, וכיוצ"ב, אלא אם המקרה היה ידוע למזמינה, שלעניין זה מוגדר ראש המזמינה או גזבר/ חשב המזמינה או הממונה על הביטוחים אצל המזמינה.
- 6.9. כל הוראה בביטוחים שערך הקבלן בהקשר להוראות החוזה, המפקיעה ו/או מקטינה ו/או מגבילה בדרך כלשהי את אחריותו של המבטח כאשר קיים ביטוח אחר לא תחול ולא תופעל כלפי המזמינה. כל הביטוחים האמורים כוללים הוראה לפיה הביטוח ביחס למזמינה הינו "ביטוח ראשוני", המזכה את המזמינה במלוא הפיצוי ו/או השיפוי המגיעים לפי תנאיו, מבלי שמבטחי המזמינה יחויבו להשתתף בכיסוי הנזק או החבות המכוסים בפוליסה הנערכת לפי החוזה.
- 6.10. לא נכלל בפוליסות חריג לפרעות או מהומות אזרחיות, שביתות או השבתות.
- 6.11. **חובות "המבוטח" ע"פ תנאי והתניות הפוליסה תחולנה על הקבלן בלבד לרבות החובה לתשלומי פרמיות והשתתפויות עצמיות.**
- 6.12. המבטח מצהיר בזאת כי ידוע לו כי חתימתו ע"ג אישור קיום ביטוחים זה הינו תנאי מוקדם לקיום ההתקשרות בין הקבלן למזמינה, ובהיעדר חתימתו ע"ג אישור ביטוחים המזמינה לא היתה מתקשרת עם הקבלן, אף במחירים אחרים.
- 6.13. חריג כוונה ו/או רשלנות רבתי מבוטל ככל שקיים. **על אף האמור, מבטח לא יחריג נזק או מקרה ביטוח כאשר רשלנות רבתי תרמה בשיעור חלקי לקרות מקרה הבטוח \*.**
- 6.14. הפוליסות כפופות לתנאי אישור קיום ביטוחים זה עד כמה שלא שונו במפורש ע"פ אישור זה.

**ולראייה באנו על החתום:**

שם המבטח	שם החותם	תאריך	חתימה וחותמת
----------	----------	-------	--------------

הערות :

1. בסך 30-1 שקיעה 6 זרמת השיפה 4
2. ברזל מצולע לפי תקן 3-4466 ערטל בחום
3. יש לבצע אשפיה בהתאם לתקן
4. חובה לדטס את הבסון במהלך היציקה
5. שמי מרחק 25 ס"מ
6. ביטום המבנה יקבע על ידי המזמין / מבצע
7. יש להגביר תעודות בדיקה למצעים סוג א כולל אישורי היחזק 98% למצעים ולשתות
8. גמר פנים קירות ותיקרה סוף תיקני למסדים גמר סופי סופקריל גוון יקבע על ידי המזמין
9. גמר חוץ סוף+שליכס צבעוני בחידת גוון על ידי המזמין העבודה
10. עבודות איטום גגות על ידי 2 ירישת משובללות גמר סופי ארגס אפוד
11. דלת הדף ודטיסים לפי תקן 4422 סכל נעילה וציננית מנעול דחק פתח בניה 86/212 ס"מ
12. חזון לפי תקן 4422 תכון הדף ודטיסים 80/80
13. צינורות אורוד בהתאם לתוכנית ותקן
14. חזון אסום גזים בהתאם לתוכנית ותקן
15. מערכת החשמל כוללת :
  - \* לחח חשמל סכל אביזרים פחת ומאמתיים ודורבה 20%
  - \* 1 נקודה מאוד
  - \* 2 בתי תקע
  - \* גוף תכנתי סוגן סים 1+36 חום בהתאם להגודות המפרט גם בחרום
16. כל העבודות בהתאמה למסמכי הסכרז
17. באחריות המזמין /קבלן לקבל התר בניה כחוק
18. יש לבצע בדיקות במתנים ואמינות מס"ד וכן סוף ואישורים לאחריות עבודות האיטום באחריות הקבלן המבצע
19. הקבלן מחייב לפני יציקת סוגנית להזמין פיקוח עליון ע"י מהנדס מתוכנן שלד /קונסטרוקטור מסעם המועצה ולקבל אישור על סוכנות סוגנית ליציקה
20. הקבלן נדרש להחתים מהנדס מסעמו כמהנדס אחראי לביצוע וכן אחראי לביקורת

חתימת מהנדס אחראי לביצוע מסעם הקבלן  
תוכנית ולפי כל הסעיפים הכלולים בה

שם הקבלן : \_\_\_\_\_

ת"ז : \_\_\_\_\_

חתימה : \_\_\_\_\_

מספר קבלן : \_\_\_\_\_



חלון הדף ורטיסים לפי ת"י 4422  
 24 מ"מ 80/80

חלון אלומיניום דדי קיפ  
 לפי תקנות פקע"ד

חזית 2

8" א צ  
 H=+1.90

חזית 3

צינור 4"  
 ניקוז גג

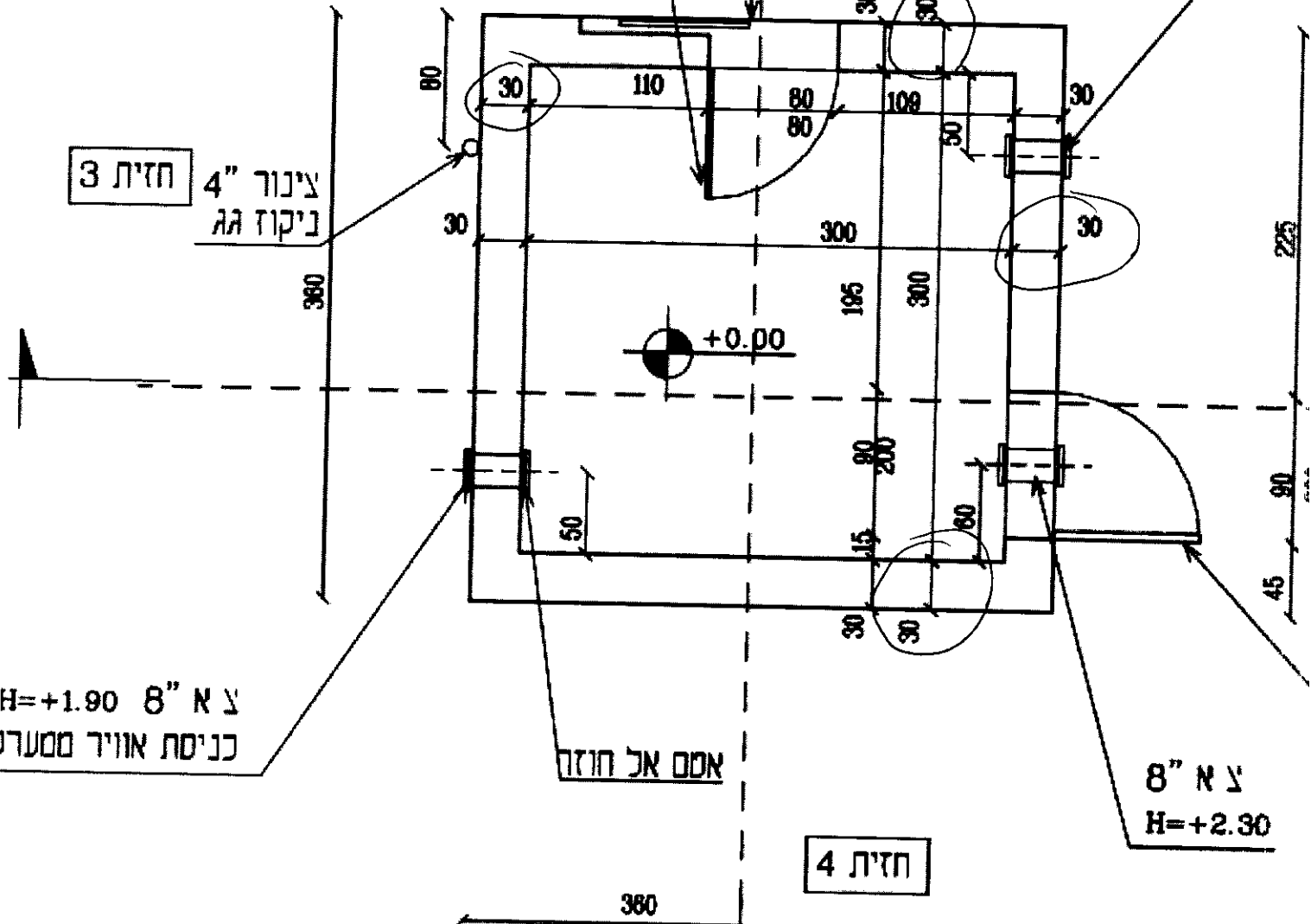

8" א צ  
 H=+1.90  
 כניסת אוויר מסערו

1.50 מ"מ דו אורורה

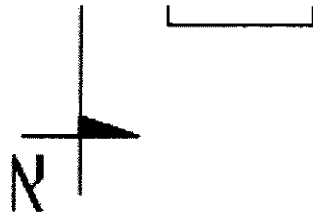

תוכנית גג מישורית קנ"מ 1:50  
אדריכלות

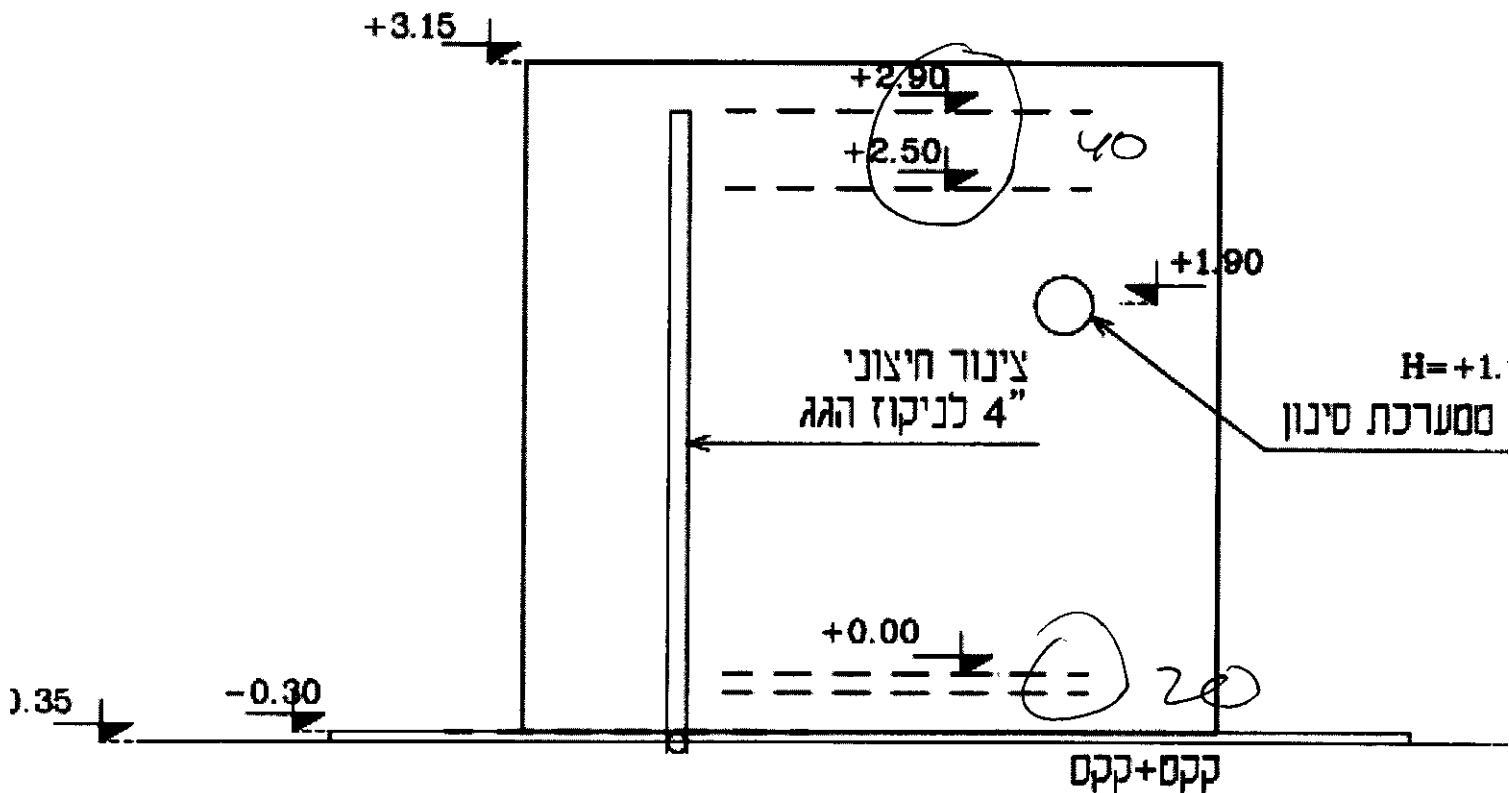

חזית צדדית מספר 3 קנ"מ 1:50  
אדריכלות

+3.15